

KOGANEI

駆動機器

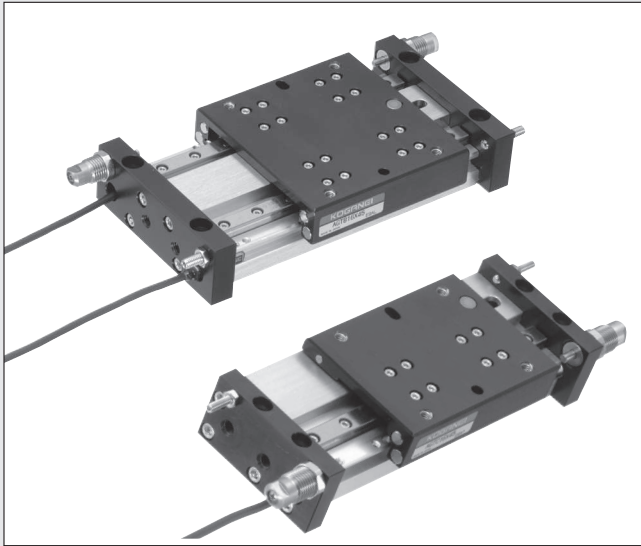

GT SLIDE TABLES B AND C TYPES GTスライドテーブル (B,Cタイプ) INDEX



RoHS指令規制物質対応製品

特長	1012
仕様	1014
注文記号	1015
許容モーメントと変位量	1016
寸法図	1017
取扱い要領と注意事項	1022



注意

ご使用になる前に後付ページの「安全上のご注意」を必ずお読みください。

ミニ
ピット
ノック
マルチ
ジグC
ジグC
ストローク
ジグC
低摩擦
ペーシック
ペン
スリム
ツイン
ポート
ダイナ
KSD
ガイドジグ
6~10
ガイドジグ
12~63
ツイン
ロッドφ6
ツイン
ロッドB
アルファ
ツイロッド
アクシス
シリンダ
スライド
ユニット
ハイ
マルチ
ミニガイド
スライダ
ロッド
スライダ
Z
スライダ
GT
ミニガイド
テーブル
ORV
ORC
φ10
ORCA
ORGA
ORK
ORC
φ63,φ80
ORW
MRW
ORB
MRV
MRC
MRG
MRB
ORS
MRS
RAP
RAT
RAF
RAN
RAG
RWT
スイング
ツイスト
エアハンド
Lハンド
フラット形
エアハンド
三爪
ハンド
メカ
ハンド
ラバー
ハンド
MJC
コンプラ
イアシス
コンプラ
θレス
SHM
マイクロ
SHM
高速
バルブバック
低速
シリンダ
リニア
磁気
ストローク
センサ
センサ
スイッチ
CJ
CRE

ミニ
ビット
ノック
マルチ
ジグ C
ジグ C
ストローク
ジグ C
低摩擦
ベアリング
ペン
スリム
ツイン
ポート
ダイナ
KSD
ガイドジグ
6~10
ガイドジグ
12~63
ツイン
ロッドφ6
ツイン
ロッドφ8
アルファ
ツインロッド
アクシス
シリンドラ
スライド
ユニット
ハイ
マルチ
ミニガイド
スライダ
ロッド
スライダ
Z
スライダ
GT
ミニガイド
テーブル
ORV
ORC
φ10
ORCA
ORGA
ORK
ORC
φ63,φ80
ORW
MRW
ORB
MRV
MRC
MRG
MRB
ORS
MRS
RAP
RAT
RAF
RAN
RAG
RWT
スイング
ツイスト
エアハンド
Lハンド
フラット形
エアハンド
三爪
ハンド
メカ
ハンド
ラバー
ハンド
MJC
コンプラ
イアンス
コンプラ
θレス
SHM
マイクロ
SHM
高速
バルブバック
低速
シリンドラ
リニア
磁気
ストローク
センサ
センサ
スイッチ
CJ
CRE

プラス プレシンジヨン



alpha series

GTスライドテーブル (B,Cタイプ)

空気圧アクチュエータに、高位置精度と高剛性をプラス。
コガネイアルファシリーズは、駆動モジュールとしての完成度を高めて、FAライン設計、製作の省力化とパフォーマンスアップを優れたアプリケーションで支援します。

アルファシリーズGTスライドテーブルは、コンパクト・ボディにシリンダとミニチュアガイドを合体させて、Z軸系での高精度、高剛性に的を絞って開発されたユニットタイプの小形アクチュエータです。

配管スペースを大幅に削減。

配管接続口と配線取出口を一方に集約した省配管・省配線設計。機械装置をスッキリとコンパクトにまとめることができます。

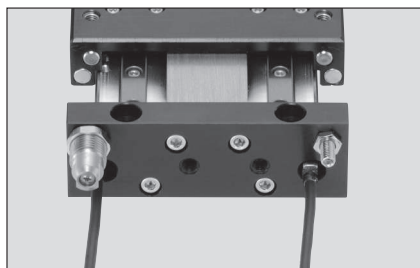

ストップボルトを標準装備して、ストロークエンドでの微調整が容易。

ストロークエンドでの高い繰返し位置精度(±0.025mm)に加えて、ストロークの微調節(-9~0mm・片側)を実現する、ストップボルトを標準装備。取付け、調整時での作業効率を高めます。

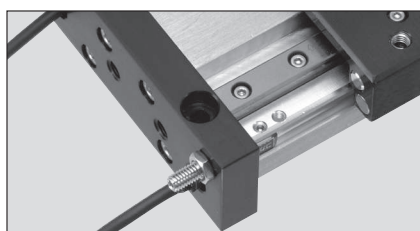

ミニチュアガイドを使用し、初期の固有精度を維持。

無限軌道タイプのミニチュアガイドを使用した、業界初の小形スライドテーブル。高信頼のボールベアリング機構がガイドレールとの摩擦を解消し、高い曲げモーメントに対応するとともに、長期にわたって初期の固有精度を維持します。

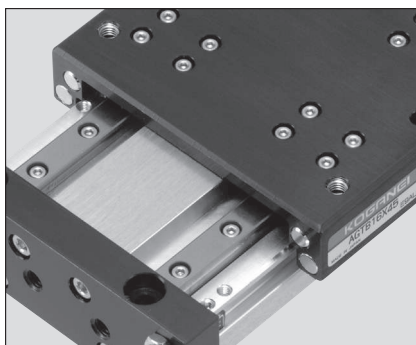

より確実な駆動制御にも容易に即対応。

標準でセンサスイッチ用マグネットが内蔵されているので、センサスイッチを取り付けるだけで、ストロークエンドを確実に検出。先進の□4mm小形センサスイッチ(4タイプ)が、本体から突き出さずに取り付けられます。



形式	タイプ	表示灯	電圧
ZC330□	無接点	付	DC10~28V
ZC353□	無接点	付	DC4.5~28V
ZC301□	有接点	なし	AC85~115V DC5~28V
ZC305□	有接点	付	DC10~28V

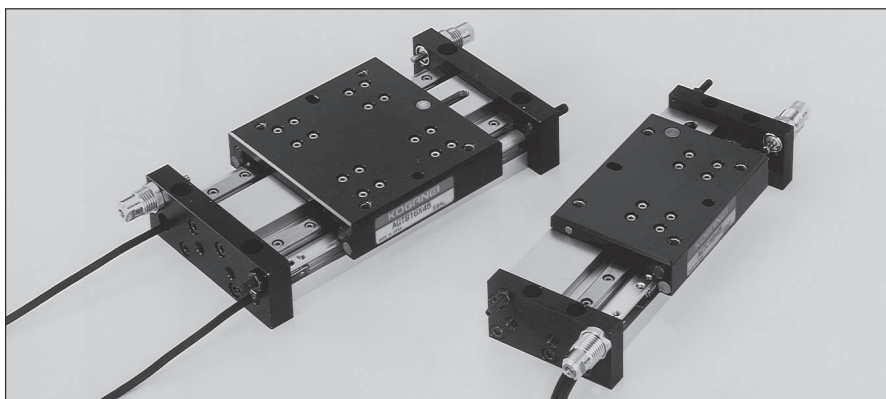

さらに薄形 AGTB

ストップボルトでストロークエンドの微調節が容易。

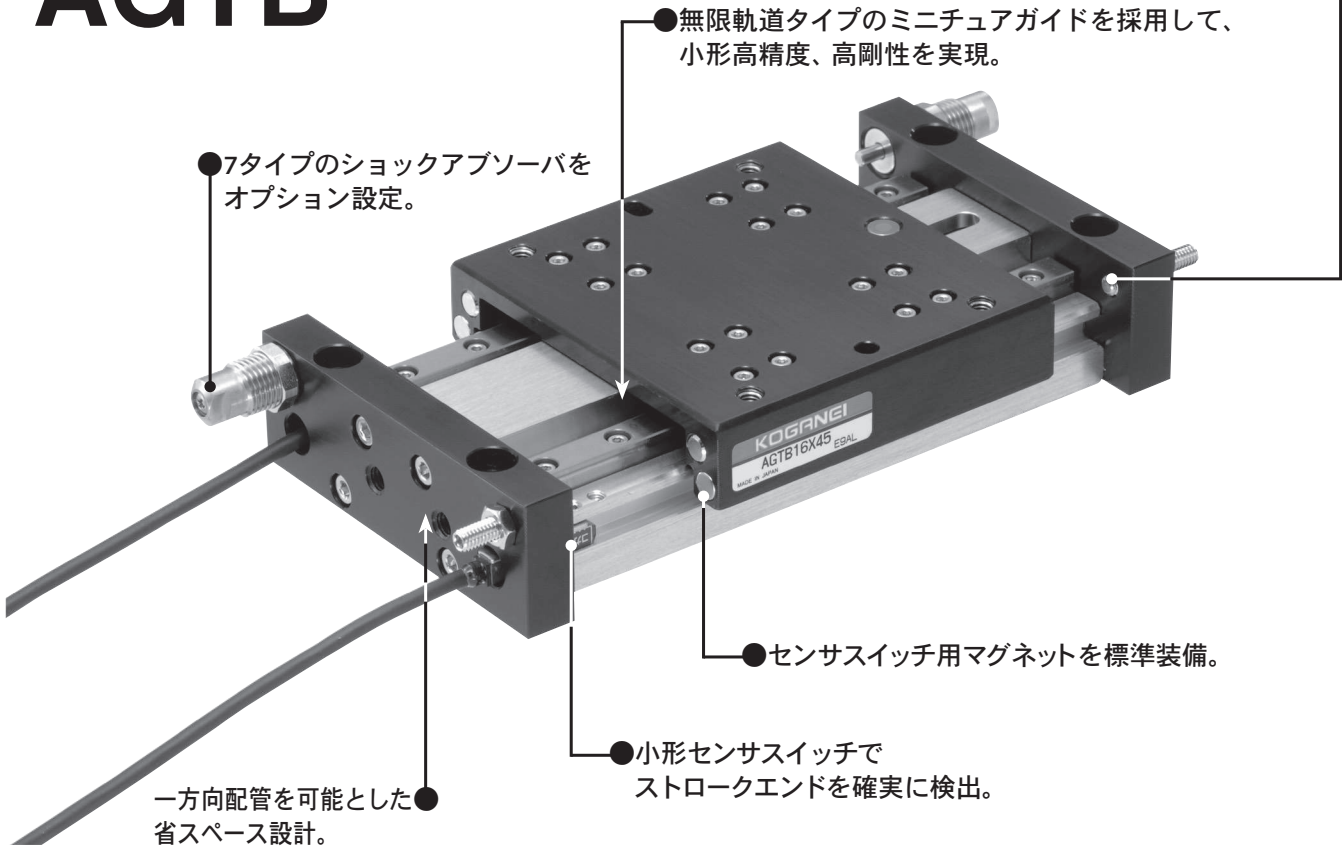

さらに軽量 AGTC

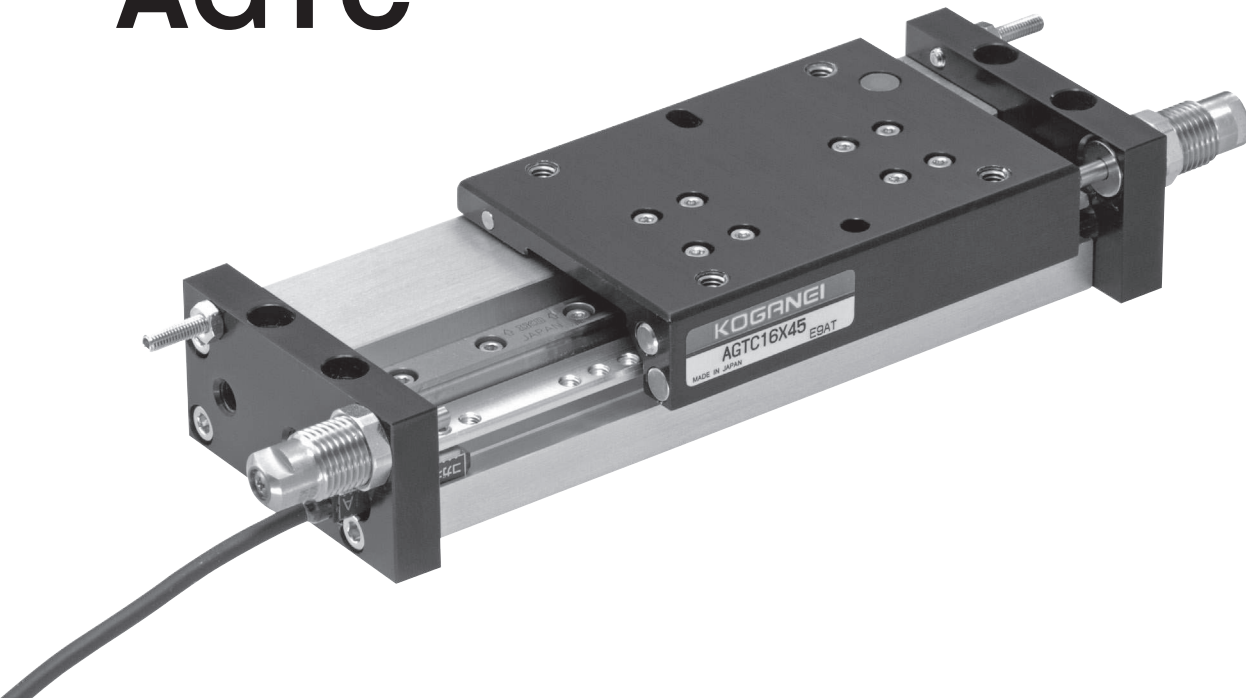

ミニ
ビット
ノック
マルチ
ジグC
ジグC
ストローク
ジグC
低摩擦
ペーシック
ペン
スリム
ツイン
ポート
ダイナ
KSD
ガイドジグ
6~10
ガイドジグ
12~63
ツイン
ロッドφ6
ツイン
ロッドB
アルファ
ツイロッド
アクシス
シリンダ
スライド
ユニット
ハイ
マルチ
ミニガイド
スライダ
ロッド
スライダ
Z
スライダ
GT
ミニガイド
テーブル
ORV
ORC
φ10
ORCA
ORGA
ORK
ORC
φ63,φ80
ORW
MRW
ORB
MRV
MRC
MRG
MRB
ORS
MRS
RAP
RAT
RAF
RAN
RAG
RWT
スイング
ツイスト
エアハンド
Lハンド
フラット形
エアハンド
三爪
ハンド
メカ
ハンド
ラバー
ハンド
MJC
コンプラ
イアンス
コンプラ
θレス
SHM
マイクロ
SHM
高速
バルブパック
低速
シリンダ
リニア
磁気
ストローク
センサ
センサ
スイッチ
CJ
CRE

GTスライドテーブル

仕様一覧

仕様

項目		形式	AGTB10	AGTB16	AGTB25	AGTC10	AGTC16	
シリンダ径	mm		10	16	25	10	16	
作動形式			複動形					
使用流体			空気					
使用圧力範囲	MPa		0.16~0.7	0.12~0.7	0.10~0.7	0.16~0.7	0.12~0.7	
保証耐圧力	MPa		1.03					
使用温度範囲	℃		0~60					
使用速度範囲	mm/s		100~300(ショックアブソーバ付:100~500)					
クッション			ショックアブソーバ(オプション)					
給油	シリンダ部		不要(ただし、給油する場合はタービン油1種(ISO VG32)相当品)					
	ガイド部		要(リチウム石けん基グリース) ^注					
繰返し位置精度	mm		±0.025					
走り平行度	mm		0.08					
ストローク調節範囲	mm		-16~0	-12~0	-20~0	-16~0		
最大可搬荷重	N	ショックアブソーバ付	水平方向(W ₁)	29.4	39.2	49.0	14.7	19.6
			水平以外(W ₂ ,W ₃ ,W ₄)	29.4	39.2	39.2	14.7	19.6
		ショックアブソーバなし	水平方向(W ₁)	14.7	19.6	29.4	4.9	9.8
			水平以外(W ₂ ,W ₃ ,W ₄)	14.7	19.6	29.4	4.9	9.8
配管接続口径			M5×0.8					

注：6カ月または300kmを目安に、トラックレール軌道面にグリースを塗布してください。

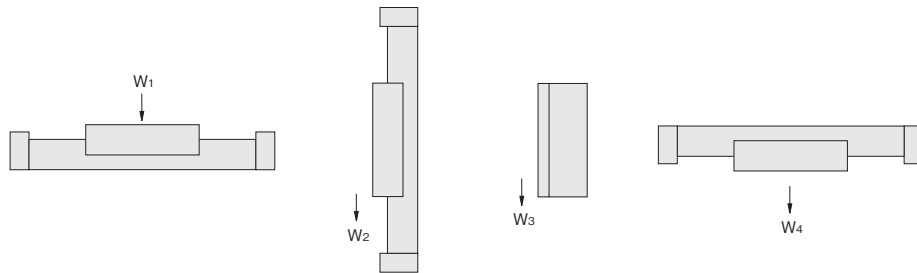

ショックアブソーバ仕様

項目		形式	KSHA6×5-A	KSHA6×5-B	KSHA6×5-D	KSHA6×5-DE	KSHA6×8-D	KSHA6×8-E	KSHA6×8-F
最大吸収能力	J		0.1	0.29	0.98	1.47	0.98	1.96	2.94
吸収ストローク	mm		5				8		
最大衝突速度	mm/s		1000						
最高使用頻度	cycle/min		60				30		
スプリング戻り力 ^注	N		4.02				6.47		
偏角度			1°以下				3°以下		
使用温度範囲	℃		0~60						

注：圧縮時の値です。

備考：ショックアブソーバ固定ナットの締付けトルクは637N・cm以下としてください。

シリンダ径とストローク

●AGTB

シリンダ径	標準ストローク
10	15, 30, 45, 60, 75, 90, 105, 120
16	
25	

●AGTC

シリンダ径	標準ストローク
10	15, 30, 45, 60, 75, 90, 105, 120
16	

質量

●AGTB

シリンダ径mm \ ストロークmm	15	30	45	60	75	90	105	120
10	320	350	420	490	570	640	720	790
16	440	480	580	680	790	890	1000	1100
25	670	730	880	1030	1190	1340	1500	1650

●AGTC

シリンダ径mm \ ストロークmm	15	30	45	60	75	90	105	120
10	230	250	300	350	410	460	510	560
16	280	310	380	440	520	580	650	720

●オプション加算質量

ショックアブソーバ (2個)

形式	質量
KSHA6×5-□	20
KSHA6×8-□	40

センサスイッチ (1個)

形式	質量 ^注
ZC330	20
ZC353	20
ZC301	20
ZC305	20

注：リード線長さ1000mmの場合。

備考：センサスイッチ固定ねじの締付けトルクは19.6N・cm以下としてください。

注文記号

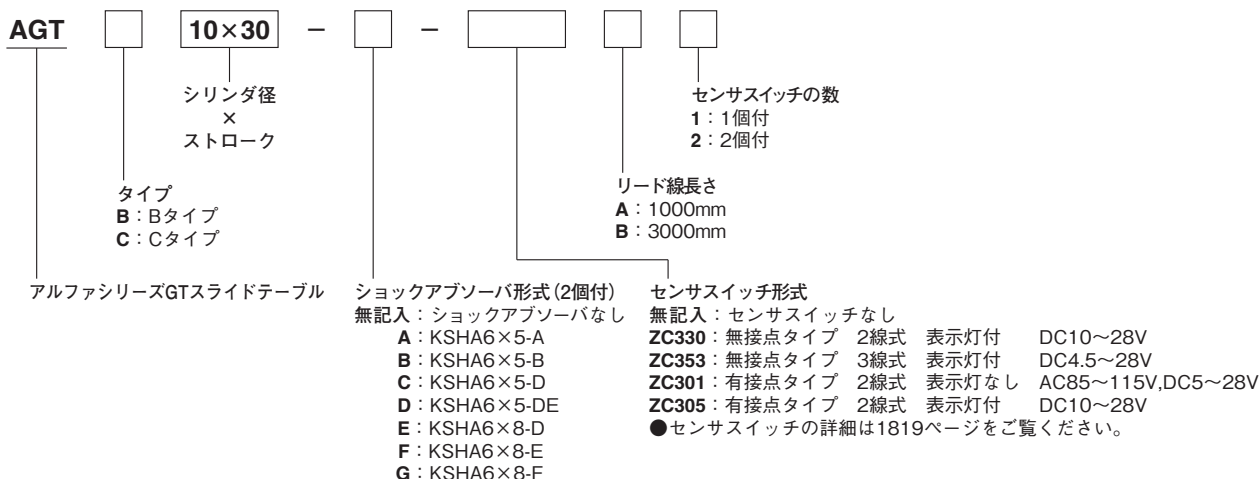

●センサスイッチのみの注文記号 (止めねじ付、AGTB,AGTC共用)

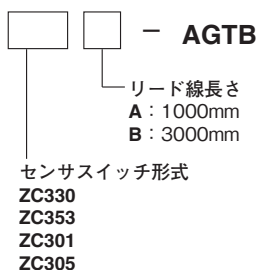

※センサスイッチ固定用止めねじのみ必要な場合は、最寄りの当社営業所へお問い合わせください。
注文記号：Y093139

- ミニピット
- ノック
- マルチ
- ジグC
- ジグCストローク
- ジグC低摩擦
- ペーシック
- ペン
- スリム
- ツインポート
- ダイナ
- KSD
- ガイドジグ 6~10
- ガイドジグ 12~63
- ツインロッドφ6
- ツインロッドB
- アルファシリーズロッド
- アクシスシリンダ
- スライドユニット
- ハイマルチ
- ミニガイドスライド
- ロッドスライド
- Zスライド
- GT
- ミニガイドテーブル
- ORV
- ORCφ10
- ORCA ORGA
- ORK
- ORCφ63,φ80
- ORW MRW
- ORB
- MRV
- MRC MRG
- MRB
- ORS MRS
- RAP
- RAT
- RAF
- RAN
- RAG
- RWT
- スイング
- ツイスト
- エアハンド
- Lハンド
- フラット形エアハンド
- 三爪ハンド
- メカハンド
- ラバーハンド
- MJC
- コンプライアンス
- コンプラθレス
- SHM マイクロ
- SHM
- 高速バルブバック
- 低速シリンダ
- リニア磁気
- ストロークセンサ
- センサスイッチ
- CJ
- CRE

ミニ
ビット
ノック
マルチ
ジグ C
ジグ C
ストローク
ジグ C
低摩擦
ベアリング
ペン
スリム
ツイン
ポート
ダイナ
KSD
ガイドジグ
6~10
ガイドジグ
12~63
ツイン
ロッドφ6
ツイン
ロッドφ8
アルファ
ワイロッド
アクシス
シリンダ
スライド
ユニット
ハイ
マルチ
ミガイド
スライダ
ロッド
スライダ
Z
スライダ
GT
ミニガイド
テーブル
ORV
ORC
φ10
ORCA
ORGA
ORK
ORC
φ63,φ80
ORW
MRW
ORB
MRV
MRC
MRG
MRB
ORS
MRS
RAP
RAT
RAF
RAN
RAG
RWT
スイング
ツイスト
エアハンド
Lハンド
フラット形
エアハンド
三爪
ハンド
メカ
ハンド
ラバー
ハンド
MJC
コンプラ
イアンス
コンプラ
θレス
SHM
マイクロ
SHM
高速
バルバック
低速
シリンダ
リニア
磁気
ストローク
センサ
センサ
スイッチ
CJ
CRE

許容モーメントと変位量

●許容モーメント

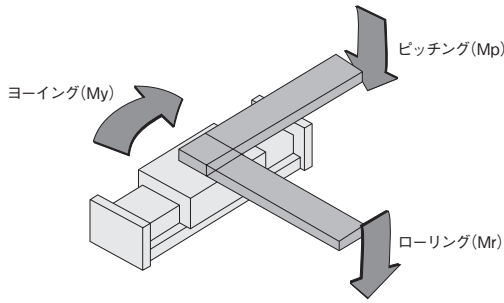

ピッチングとヨーイング

●AGTB

ストロークmm	15	30	45	60	75	90	105	120
シリンダ径mm								
10								
16	5.0	5.0	7.0	7.0	10.0	10.0	15.0	15.0
25								

N·m

●AGTC

ストロークmm	15	30	45	60	75	90	105	120
シリンダ径mm								
10	2.5	2.5	3.5	3.5	5.0	5.0	8.0	8.0
16								

N·m

ローリング

●AGTB

ストロークmm	15~120
シリンダ径mm	
10	7.0
16	8.0
25	10.0

N·m

●AGTC

ストロークmm	15~120
シリンダ径mm	
10	1.0
16	

N·m

●曲げモーメントに対するテーブル端の変位量 (参考値)

●AGTB

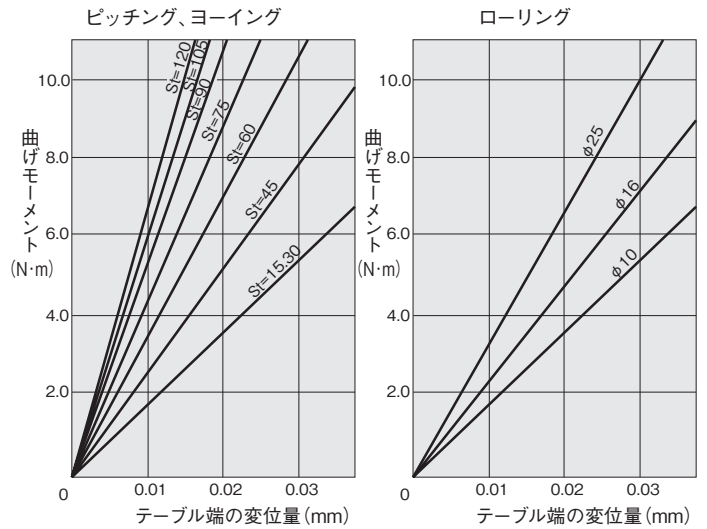

●AGTC

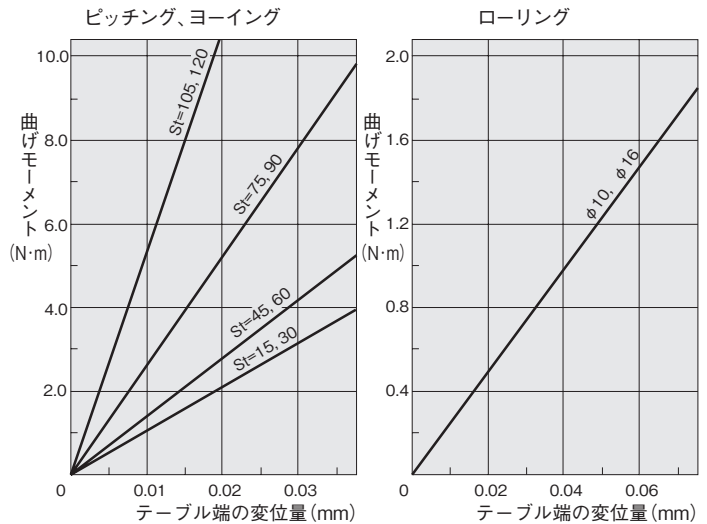

AGTB10寸法図 (mm)

●φ10●最大可搬荷重29.4N (ショックアブソーバ付)

●図は仕様ストロークの場合。

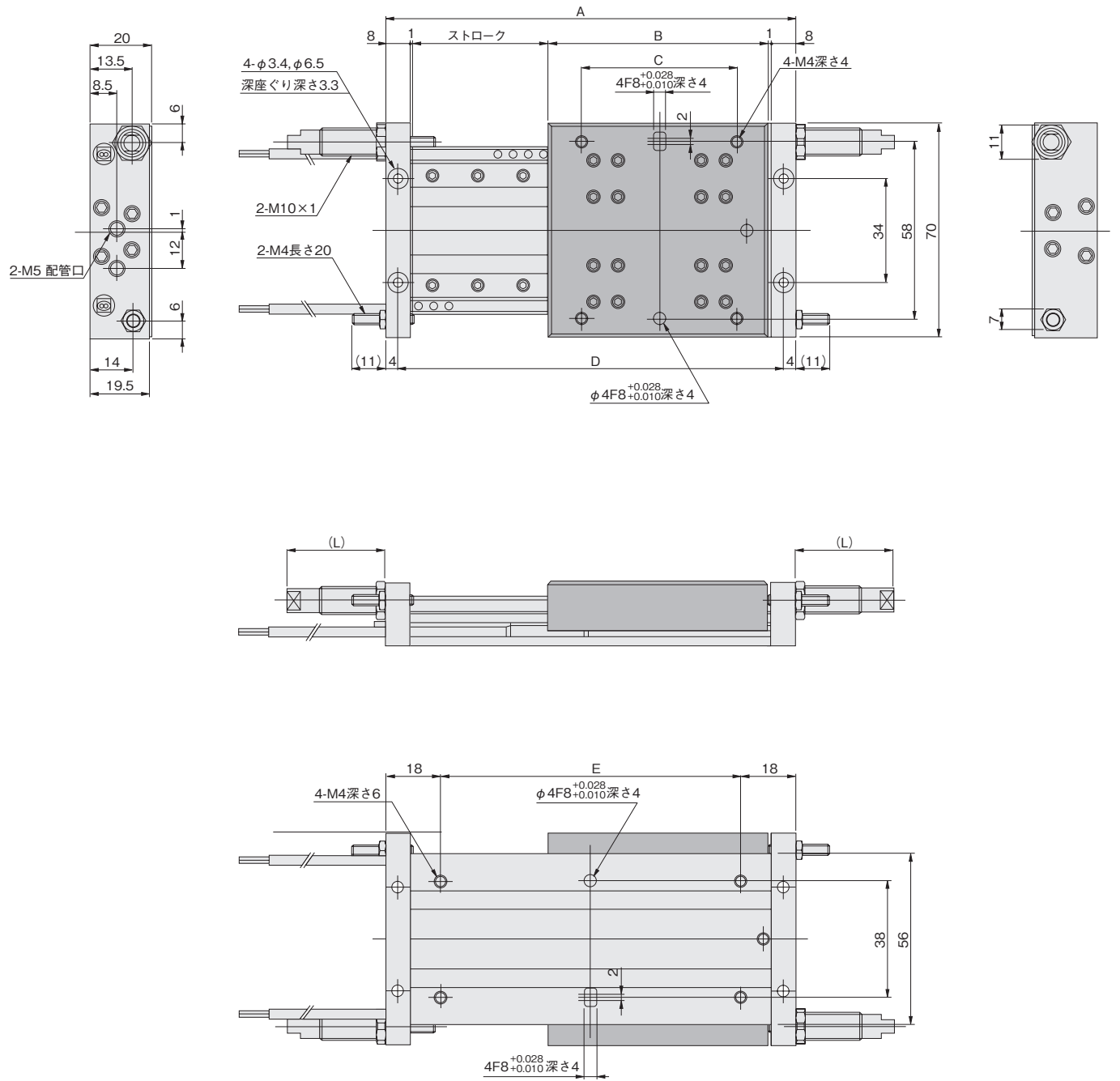

ストローク	記号	A	B	C	D	E
15		91	58	35	83	55
30		106	58	35	98	70
45		136	73	50	128	100
60		166	88	65	158	130
75		196	103	80	188	160
90		226	118	95	218	190
105		256	133	110	248	220
120		286	148	125	278	250

■ショックアブソーバ寸法表

形式	L寸法	
	MIN.	MAX.
-A (KSHA6×5-A)	9.5	17.5
-B (KSHA6×5-B)	9.5	17.5
-C (KSHA6×5-D)	9.5	17.5
-D (KSHA6×5-DE)	9.5	17.5
-E (KSHA6×8-D)	24	32
-F (KSHA6×8-E)	24	32
-G (KSHA6×8-F)	24	32

- ミニ
- ビット
- ノック
- マルチ
- ジグC
- ジグC
- ストローク
- ジグC
- 低摩擦
- ペーシック
- ペン
- スリム
- ツイン
- ポート
- ダイナ
- KSD
- ガイドジグ
- 6~10
- ガイドジグ
- 12~63
- ツイン
- ロッドφ6
- ツイン
- ロッドB
- アルファ
- ツイロッド
- アクシス
- シリンド
- スライド
- ユニット
- ハイ
- マルチ
- ミニガイド
- スライダ
- ロッド
- スライダ
- Z
- スライダ
- GT
- ミニガイド
- テーブル
- ORV
- ORC
- φ10
- ORCA
- ORGA
- ORK
- ORC
- φ63,φ80
- ORW
- MRW
- ORB
- MRV
- MRC
- MRG
- MRB
- ORS
- MRS
- RAP
- RAT
- RAF
- RAN
- RAG
- RWT
- スイング
- ツイスト
- エアハンド
- Lハンド
- フラット形
- エアハンド
- 三爪
- ハンド
- メカ
- ハンド
- ラバー
- ハンド
- MJC
- コンプラ
- イアンス
- コンプラ
- θレス
- SHM
- マイクロ
- SHM
- 高速
- バルパック
- 低速
- シリンド
- リニア
- 磁気
- ストローク
- センサ
- センサ
- スイッチ
- CJ
- CRE

AGTB25寸法図 (mm)

●φ25●最大可搬荷重49.0N (ショックアブソーバ付)

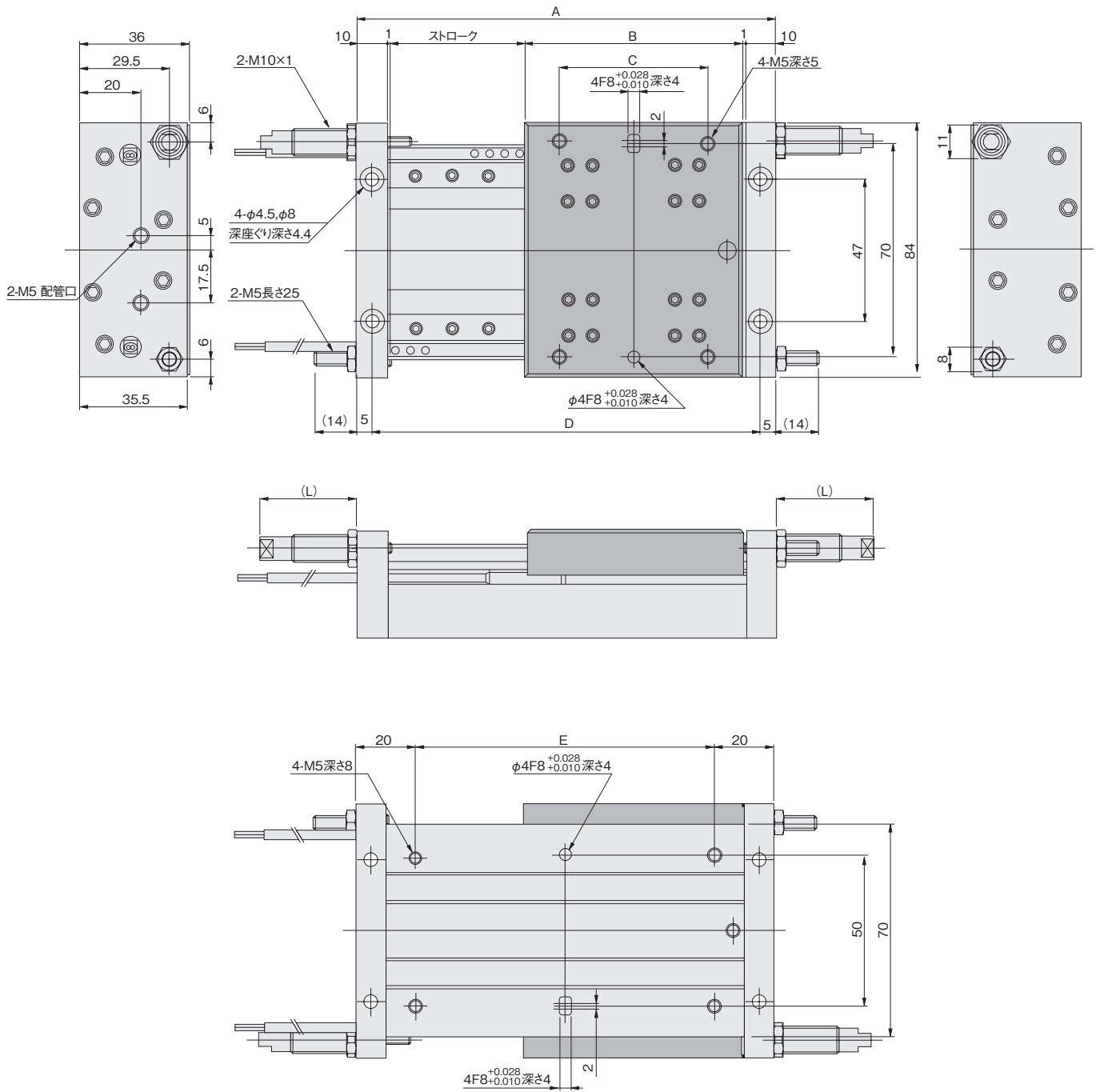

ストローク	記号	A	B	C	D	E
15		95	58	35	85	55
30		110	58	35	100	70
45		140	73	50	130	100
60		170	88	65	160	130
75		200	103	80	190	160
90		230	118	95	220	190
105		260	133	110	250	220
120		290	148	125	280	250

■ショックアブソーバL寸法表

形式	L 寸法	
	MIN.	MAX.
-A (KSHA6×5-A)	5.5	15.5
-B (KSHA6×5-B)	5.5	15.5
-C (KSHA6×5-D)	5.5	15.5
-D (KSHA6×5-DE)	5.5	15.5
-E (KSHA6×8-D)	20	30
-F (KSHA6×8-E)	20	30
-G (KSHA6×8-F)	20	30

ミニ
ビット
ノック
マルチ
ジグC
ジグC
ストローク
ジグC
低摩擦
ペーシック
ペン
スリム
ツイン
ポート
ダイナ
KSD
ガイドジグ
6~10
ガイドジグ
12~63
ツイン
ロッドφ6
ツイン
ロッドB
アルファ
ツイロッド
アクセス
シリンダ
スライド
ユニット
ハイ
マルチ
ミニガイド
スライダ
ロッド
スライダ
Z
スライダ
GT
ミニガイド
テーブル
ORV
ORC
φ10
ORCA
ORGA
ORK
ORC
φ63,φ80
ORW
MRW
ORB
MRV
MRC
MRG
MRB
ORS
MRS
RAP
RAT
RAF
RAN
RAG
RWT
スイング
ツイスト
エアハンド
Lハンド
フラット形
エアハンド
三爪
ハンド
メカ
ハンド
ラバー
ハンド
MJC
コンプラ
イアンス
コンプラ
θレス
SHM
マイクロ
SHM
高速
バルバック
低速
シリンダ
リニア
磁気
ストローク
センサ
センサ
スイッチ
CJ
CRE

AGTC16寸法図 (mm)

●φ16●最大可搬荷重19.6N(ショックアブソーバ付)

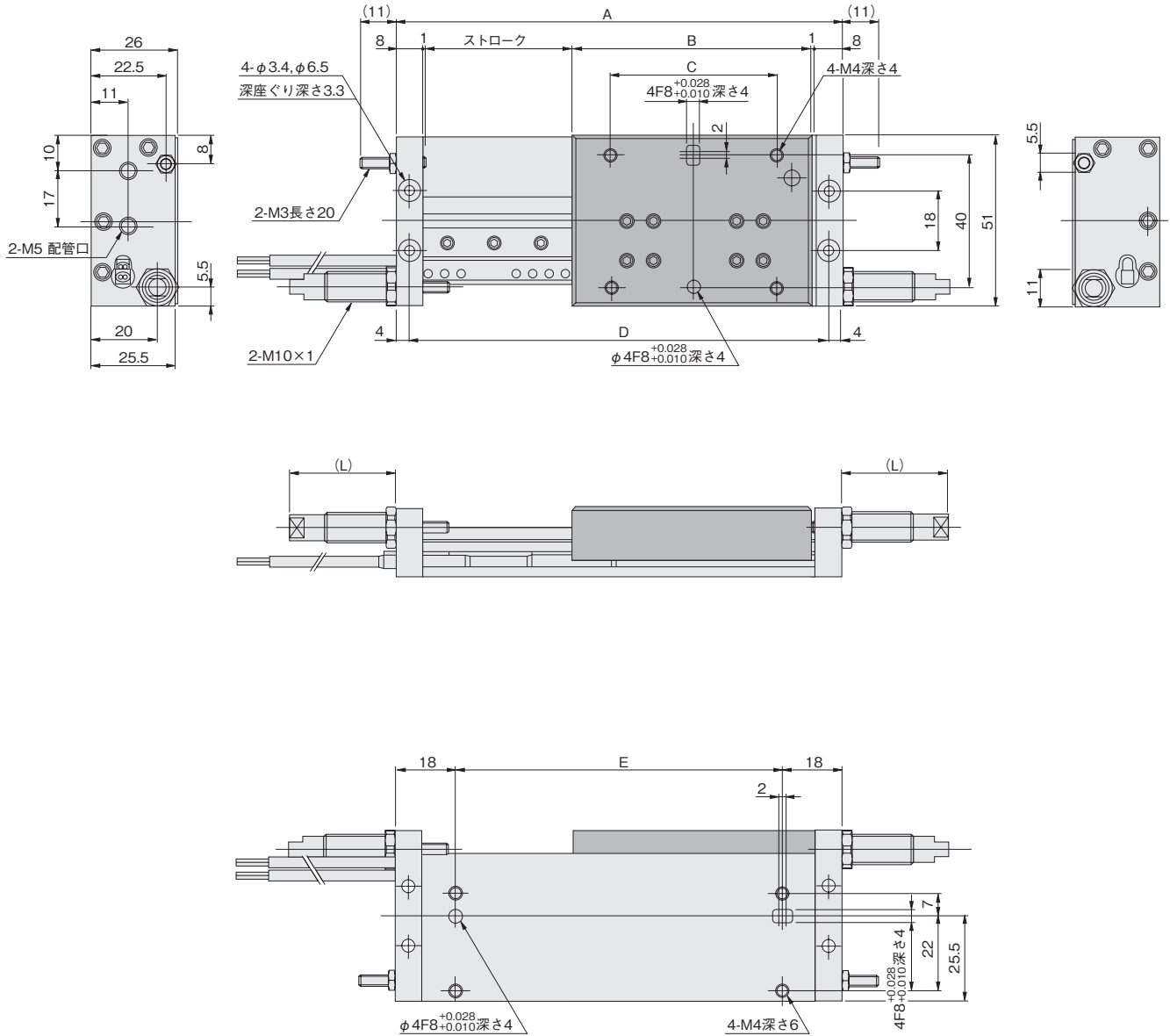

ストローク	記号	A	B	C	D	E
15		91	58	35	83	55
30		106	58	35	98	70
45		136	73	50	128	100
60		166	88	65	158	130
75		196	103	80	188	160
90		226	118	95	218	190
105		256	133	110	248	220
120		286	148	125	278	250

■ショックアブソーバル寸法表

形式	L寸法	
	MIN.	MAX.
-A (KSHA6×5-A)	9.5	17.5
-B (KSHA6×5-B)	9.5	17.5
-C (KSHA6×5-D)	9.5	17.5
-D (KSHA6×5-DE)	9.5	17.5
-E (KSHA6×8-D)	24	32
-F (KSHA6×8-E)	24	32
-G (KSHA6×8-F)	24	32

- ミニビット
- ノック
- マルチ
- ジグC
- ジグCストローク
- ジグC低摩擦
- ペーシック
- ペン
- スリム
- ツインポート
- ダイナ
- KSD
- ガイドジグ6~10
- ガイドジグ12~63
- ツインロッドφ6
- ツインロッドB
- アルファツイロッド
- アクセスシリンダ
- スライドユニット
- ハイマルチ
- ミニガイドスライダ
- ロッドスライダ
- Zスライダ
- GT
- ミニガイドテーブル
- ORV
- ORCφ10
- ORCA
- ORGA
- ORK
- ORCφ63,φ80
- ORW
- MRW
- ORB
- MRV
- MRC
- MRG
- MRB
- ORS
- MRS
- RAP
- RAT
- RAF
- RAN
- RAG
- RWT
- スイング
- ツイスト
- エアハンド
- Lハンド
- フラット形エアハンド
- 三爪ハンド
- メカハンド
- ラバーハンド
- MJC
- コンプラインス
- コンプθレス
- SHMマイクロ
- SHM
- 高速バルパック
- 低速シリンダ
- リニア磁気
- ストロークセンサ
- センサスイッチ
- CJ
- CRE

ミニビット
ノック
マルチ
ジグ C
ジグ C ストローク
ジグ C 低摩擦
ベシック
ペン
スリム
ツインポート
ダイナ
KSD
ガイドジグ 6~10
ガイドジグ 12~63
ツインロッドφ6
ツインロッド B
アルファツイロッド
アクシスシリンダ
スライドユニット
ハイマルチ
ミニガイドスライダ
ロッドスライダ
Zスライダ
GT
ミニガイドテーブル
ORV
ORC φ10
ORCA
ORGA
ORK
ORC φ63,φ80
ORW MRW
ORB
MRV
MRC MRG
MRB
ORS MRS
RAP
RAT
RAF
RAN
RAG
RWT
スイング
ツイスト
エアハンド
Lハンド
フラット形エアハンド
三爪ハンド
メカハンド
ラバーハンド
MJC
コンプライアンス
コンプラθレス
SHM マイクロ
SHM
高速バルブ
低速シリンダ
リニア磁気
ストロークセンサ
センサスイッチ
CJ
CRE

取扱い要領と注意事項



センサスイッチ

ストロークエンド検出センサスイッチ取付位置

センサスイッチを下図の位置（表中の数値は参考値）に取り付けると、ストロークエンドでマグネットがセンサスイッチの最高感度位置にきます。

●AGTC

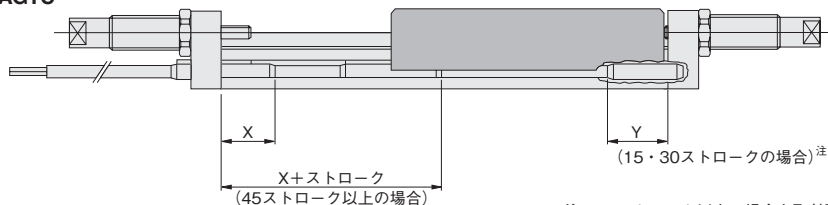

注：45ストローク以上の場合も取付可。

●AGTB

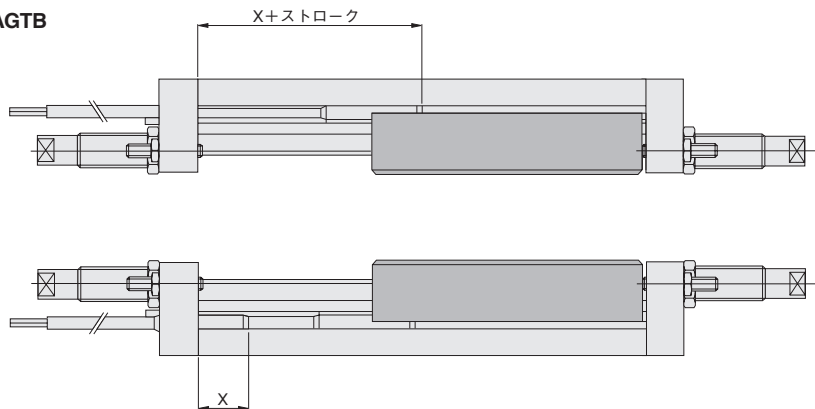

センサスイッチ形式	mm	
	X	Y
ZC301	11	19
ZC305	14.5	19.5
ZC330	12.5	20.5
ZC353	12.5	20.5

ミニビット
ロック
マルチ
ジグC
ジグC ストローク
ジグC 低摩擦
ペーシック
ペン
スリム
ツイン ポート
ダイナ
KSD
ガイドジグ 6~10
ガイドジグ 12~63
ツイン ロッドφ6
ツイン ロッドB
アルファ ツイロッド
アクセス シリンド
スライド ユニット
ハイ マルチ
ミニガイド スライド
ロッド スライド
Z スライド
GT
ミニガイド テーブル
ORV
ORC φ10
ORCA ORGA
ORK
ORC φ63,φ80
ORW MRW
ORB
MRV
MRC MRG
MRB
ORS MRS
RAP
RAT
RAF
RAN
RAG
RWT
スイング
ツイスト
エアハンド
Lハンド
フラット形 エアハンド
三爪 ハンド
メカ ハンド
ラバー ハンド
MJC
コンプラ イアンス
コンプラ θレス
SHM マイクロ
SHM
高速 バルブパック
低速 シリンド
リニア 磁気
ストローク センサ
センサ スイッチ
CJ CRE



一般注意事項

配管

シリンダに配管する前に、必ず配管内のフラッシング（圧縮空気の吹き流し）を十分に行なってください。配管作業中に発生した切り屑やシールテープ、錆などが混入すると、空気漏れなどの作動不良の原因となります。

雰囲気

1. 水滴、油滴などがかかる場所や粉塵が多い場所で使用するときは、カバーなどで保護してください。
2. 流体および雰囲気中に下記のような物質が含まれているときは、使用できません。有機溶剤・リン酸エステル系作動油・塩素ガス・酸類。

潤滑

シリンダ内部は無給油で使用できますが、給油をする場合には、タービン油1種(ISO VG32)相当品を使用してください。スピンドル油、マシン油の使用は避けてください。シリンダチューブ外周面には、定期的なグリスアップが必要です。300km走行毎に推奨グリスを十分に塗布してください。
推奨グリス：リチウム石けん基グリス

空気源

1. 使用流体は空気を使用し、それ以外の流体の場合はご相談ください。
2. シリンダに使用される空気は、劣化したコンプレッサ油などを含まない清浄な空気を使用してください。シリンダやバルブの近くにエアフィルタ(ろ過度40μm以下)を取り付けてドレンやゴミを取り除いてください。またエアフィルタのドレン抜きは定期的に行なってください。

センサスイッチ取付時のご注意

センサスイッチを取り付ける場合は、必ず取付用SUS板が上面にくる（止めねじが取付用SUS板に当たる）ように取り付けてください。なお、ねじの締付トルクは19.6N・cm以下としてください。

●AGTBの場合

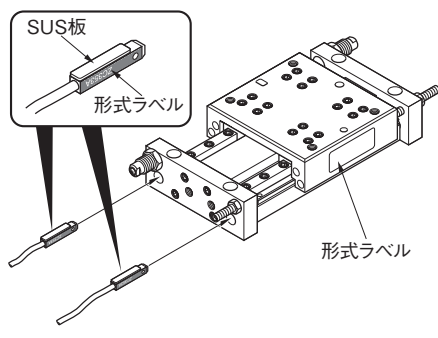

●AGTCの場合

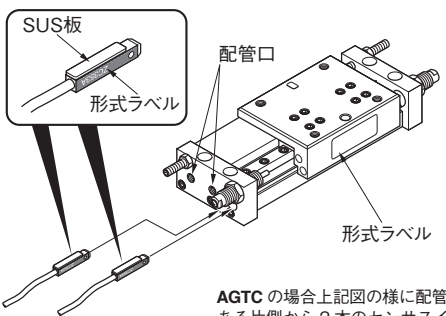

AGTCの場合上記図の様に配管口のある片側から2本のセンサスイッチを入れて取り付けます。

センサスイッチ取付部詳細（AGTB、AGTC共通）

