



JIG CYLINDERS C SERIES ジグシリンダCシリーズ INDEX

RoHS指令規制物質対応製品

シリーズ紹介	70	デュアルストロークシリンダ複動形・ 押出単動形・引込単動形	仕様	107
推力	72		注文記号	108
スタンダードシリンダ複動形・ 押出単動形・引込単動形			内部構造と各部名称	109
仕様	74		寸法図	111
注文記号	75	耐横荷重形シリンダ複動形	仕様	117
内部構造と各部名称	76		注文記号	118
寸法図	78		内部構造と各部名称	119
回転レスシリンダ複動形			寸法図	120
仕様	82	ロングストロークシリンダ複動形	仕様	122
注文記号	83		注文記号	123
内部構造と各部名称	84		内部構造と各部名称	124
寸法図	85		寸法図	125
スクエアロッドシリンダ複動形		エンドキープシリンダ複動形	仕様	127
仕様	86		注文記号	128
注文記号	87		内部構造と各部名称	129
内部構造と各部名称	88		寸法図	131
寸法図	89	取付金具		134
両ロッドシリンダ複動形・単動形		センサスイッチ		136
仕様	91	取扱い要領と注意事項		141
注文記号	92	ロッド先端形状パターン図		144
内部構造と各部名称	93	ジグシリンダ用取付ねじ		145
寸法図	95			
多位置形シリンダ複動形・押出単動形				
仕様	98			
注文記号	99			
内部構造と各部名称	100			
寸法図	102			



注意 ご使用になる前に後付ページの「安全上のご注意」を必ずお読みください。

ミニ
ピット
ノック
マルチ
ジグC
ジグC
ストローク
ジグC
低摩擦
パーシック
ペン
スリム
ツイン
ポート
ダイナ
KSD
ガイドジグ
6~10
ガイドジグ
12~63
ツイン
ロッドφ6
ツイン
ロッドB
アルファ
ツイロッド
アクセス
シリンダ
スライド
ユニット
ハイ
マルチ
ミニガイド
スライダ
ロッド
スライダ
Z
スライダ
GT
ミニガイド
テーブル
ORV
ORC
φ10
ORCA
ORGA
ORK
ORC
φ63,φ80
ORW
MRW
ORB
MRV
MRC
MRG
MRB
ORS
MRS
RAP
RAT
RAF
RAN
RAG
RWT
スイング
ツイスト
エアハンド
Lハンド
フラット形
エアハンド
三爪
ハンド
メカ
ハンド
ラバー
ハンド
MJC
コンプラ
イアンス
コンプラ
θレス
SHM
マイクロ
SHM
高速
バルブパック
低速
シリンダ
リニア
磁気
ストローク
センサ
センサ
スイッチ
CJ
CRE

ミニ ピット
ノック
マルチ
ジグ C
ジグ C ストローク
ジグ C 低摩擦
ペーシック
ペン
スリム
ツイ ン ボート
ダイナ
KSD
ガイドジグ 6~10
ガイドジグ 12~63
ツイ ン ロッドφ6
ツイ ン ロッドφ8
アルファ ツイ ン ロッド
アクシ ス シリ ンダ
スライ ド ユニ ット
ハイ マルチ
ミニ ガイド スライ ダ
ロッド スライ ダ
Z スライ ダ
GT
ミニ ガイド テー ブル
ORV
ORC φ10
ORCA ORGA
ORK
ORC φ63,φ80
ORW MRW
ORB
MRV
MRC MRG
MRB
ORS MRS
RAP
RAT
RAF
RAN
RAG
RWT
スイン グ
ツイ スト
エア ハンド
レ ハンド
フラ ット 形 エア ハンド
三 爪 ハンド
メ カ ハンド
ラ バ ー ハンド
MJC
コン プ ラ イ ア ンス
コン プ ラ θ レス
SHM マイ クロ
SHM
高 速 バ ル ブ ック
低 速 シ リ ン ダ
リ ニア 磁 気
ス ト ロ ーク セン サ
セン サ スイ ッチ
CJ
CRE

あくまでもスクエアな形状でダウンサイジングに威力を発揮。

ジグシリнда Cシリーズ

9形式 69タイプの 豊富なシリーズ構成

φ6~φ10迄の豊富なシリーズ構成は、従来の薄形シリндаをはるかに凌ぐ多様なニーズに対応します。

また、標準でノン・イオン仕様となっています。
(φ6、8、10を除く)

装置の小形化を 強力にバックアップ

センサスイッチ搭載後の外観形状も出っ張りがなく、狭いスペースへの取付けも簡単にできます。同クラスのシリнда対比でもサイズ、質量、性能ともワンステップアップのシリндаです。



φ6

φ100



φ6・φ8・φ10がニューラインアップ

小形化のニーズによりキメ細かく対応するために、φ6、φ8、φ10の3種類のシリнда径を加え、ご要望に対する選択肢の幅を広げました。



スタンダードシリнда

φ6~φ100



回転レスシリнда

φ6~φ10



両ロッドシリнда

φ6~φ100

ジグシリンダCシリーズは、下記9形式のシリーズがあります。

■スタンダードシリンダ

74ページ

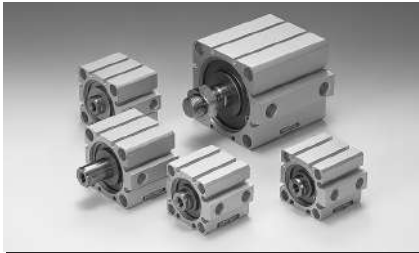

■両ロッドシリンダ

91ページ



■耐横荷重形シリンダ

117ページ



■取付金具

134ページ



■センサスイッチ

136ページ



■回転レスシリンダ (φ6, φ8, φ10)

82ページ

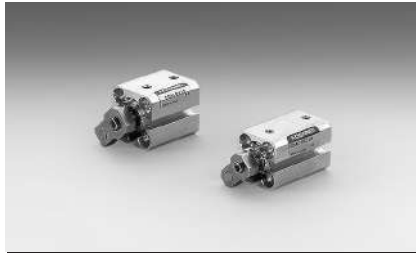

■多位置形シリンダ

98ページ



■ロングストロークシリンダ

122ページ



■スクエアロッドシリンダ

86ページ



■デュアルストロークシリンダ

107ページ



■エンドキープシリンダ

127ページ



	作動形式			シリンダ仕様		ロッド先端仕様		パンパ付	インロー付	ノック付	取付金具		
	複動形	押出単動形	引込単動形	センサシリンダ	耐熱仕様	めねじ	おねじ	(耐熱仕様不可)		(耐熱仕様不可)	フート金具	フランジ金具	クレビス金具
スタンダードシリンダ	<input type="checkbox"/>	<input type="checkbox"/>	<input type="checkbox"/>	<input type="checkbox"/>	<input type="checkbox"/>	<input type="checkbox"/>	<input type="checkbox"/>	<input type="checkbox"/>	<input type="checkbox"/>	<input type="checkbox"/>	<input type="checkbox"/>	<input type="checkbox"/>	<input type="checkbox"/>
回転レスシリンダ	注			注		注	注						
スクエアロッドシリンダ	<input type="checkbox"/>			<input type="checkbox"/>		<input type="checkbox"/>	<input type="checkbox"/>	<input type="checkbox"/>	<input type="checkbox"/>	<input type="checkbox"/>	<input type="checkbox"/>	<input type="checkbox"/>	<input type="checkbox"/>
両ロッドシリンダ	<input type="checkbox"/>	<input type="checkbox"/>	<input type="checkbox"/>	<input type="checkbox"/>	<input type="checkbox"/>	<input type="checkbox"/>	<input type="checkbox"/>	<input type="checkbox"/>	<input type="checkbox"/>	<input type="checkbox"/>	<input type="checkbox"/>	<input type="checkbox"/>	<input type="checkbox"/>
多位置形シリンダ	<input type="checkbox"/>	<input type="checkbox"/>		<input type="checkbox"/>	<input type="checkbox"/>	<input type="checkbox"/>	<input type="checkbox"/>	<input type="checkbox"/>	<input type="checkbox"/>	<input type="checkbox"/>	<input type="checkbox"/>	<input type="checkbox"/>	<input type="checkbox"/>
デュアルストロークシリンダ	<input type="checkbox"/>	<input type="checkbox"/>	<input type="checkbox"/>	<input type="checkbox"/>		<input type="checkbox"/>	<input type="checkbox"/>	<input type="checkbox"/>	<input type="checkbox"/>	<input type="checkbox"/>	<input type="checkbox"/>	<input type="checkbox"/>	<input type="checkbox"/>
耐横荷重形シリンダ	<input type="checkbox"/>			<input type="checkbox"/>		<input type="checkbox"/>	<input type="checkbox"/>	<input type="checkbox"/>	<input type="checkbox"/>	<input type="checkbox"/>	<input type="checkbox"/>	<input type="checkbox"/>	<input type="checkbox"/>
ロングストロークシリンダ	<input type="checkbox"/>			<input type="checkbox"/>		<input type="checkbox"/>	<input type="checkbox"/>	<input type="checkbox"/>	<input type="checkbox"/>	<input type="checkbox"/>	<input type="checkbox"/>	<input type="checkbox"/>	<input type="checkbox"/>
エンドキープシリンダ	<input type="checkbox"/>			<input type="checkbox"/>		<input type="checkbox"/>	<input type="checkbox"/>	<input type="checkbox"/>	<input type="checkbox"/>	<input type="checkbox"/>	<input type="checkbox"/>	<input type="checkbox"/>	<input type="checkbox"/>

■色にはシリンダ径φ6、φ8、φ10があります。

注：回転レスシリンダは、シリンダ径φ6、φ8、φ10のみの設定です。

推力

負荷と使用空気圧力から必要な推力を求めて適切なシリンダ内径を選定してください。

表中の数値は計算値ですので負荷との比率(負荷率 = $\frac{\text{負荷}}{\text{計算値}}$)が70%以下(高速の場合は50%以下)となるよう内径を選定してください。

●複動形



シリンダ径 mm	ピストン径 mm	動作	受圧面積 mm ²	空気圧力 MPa									
				0.1	0.2	0.3	0.4	0.5	0.6	0.7	0.8	0.9	1.0
6	4	押側	28.3	2.8	5.7	8.5	11.3	14.1	17.0	19.8	22.6	25.4	—
		引側	15.7	1.6	3.1	4.7	6.3	7.9	9.4	11.0	12.6	14.1	—
8	5	押側	50.3	5.0	10.1	15.1	20.1	25.1	30.2	35.2	40.2	45.2	—
		引側	30.6	3.1	6.1	9.2	12.3	15.3	18.4	21.4	24.5	27.6	—
10	5	押側	78.5	7.9	15.7	23.6	31.4	39.3	47.1	55.0	62.8	70.7	—
		引側	58.9	5.9	11.8	17.7	23.6	29.5	35.3	41.2	47.1	53.0	—
12	6	押側	113.0	11.3	22.6	33.9	45.2	56.5	67.8	79.1	90.4	101.7	113.0
		引側	84.8	8.5	17.0	25.4	33.9	42.4	50.9	59.3	67.8	76.3	84.8
16	8	押側	201.0	20.1	40.2	60.3	80.4	100.5	120.6	140.7	160.8	180.9	201.0
		引側	150.0	15.1	30.1	45.2	60.3	75.4	90.4	105.5	120.6	135.6	150.7
20	10	押側	314.0	31.4	62.8	94.2	125.6	157.0	188.4	219.8	251.2	282.6	314.0
		引側	235.5	23.6	47.1	70.7	94.2	117.8	141.3	164.9	188.4	212.0	235.5
25	12	押側	490.6	49.1	98.1	147.2	196.3	245.3	294.4	343.4	392.5	441.6	490.6
		引側	377.6	37.8	75.5	113.3	151.0	188.8	226.6	264.3	302.1	339.8	377.6
32	16	押側	803.8	80.4	160.8	241.2	321.5	401.9	482.3	562.7	643.1	723.5	803.8
		引側	602.9	60.3	120.6	180.9	241.2	301.4	361.7	422.0	482.3	542.6	602.9
40	16	押側	1256.0	125.6	251.2	376.8	502.4	628.0	753.6	879.2	1004.8	1130.4	1256.0
		引側	1055.0	105.5	211.0	316.5	422.0	527.5	633.0	738.5	844.0	949.5	1055.0
50	20	押側	1962.5	196.3	392.5	588.8	785.0	981.3	1177.5	1373.8	1570.0	1766.3	1962.5
		引側	1648.5	164.9	329.7	494.6	659.4	824.3	989.1	1154.0	1318.8	1483.7	1648.5
63	20	押側	3115.7	311.6	623.1	934.7	1246.3	1557.8	1869.4	2181.0	2492.5	2804.1	3115.7
		引側	2801.7	280.2	560.3	840.5	1120.7	1400.8	1681.0	1961.2	2241.3	2521.5	2801.7
80	25	押側	5024.0	502.4	1004.8	1507.2	2009.6	2512.0	3014.4	3516.8	4019.2	4521.6	5024.0
		引側	4533.4	453.3	906.7	1360.0	1813.4	2266.7	2720.0	3173.4	3626.7	4080.0	4533.4
100	32	押側	7850.0	785.0	1570.0	2355.0	3140.0	3925.0	4710.0	5495.0	6280.0	7065.0	7850.0
		引側	7046.2	704.6	1409.2	2113.8	2818.5	3523.1	4227.7	4932.3	5636.9	6341.5	7046.2

●単動形

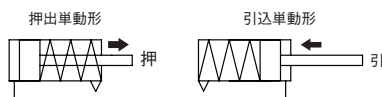

作動形式	シリンダ径 mm	ピストン径 mm	受圧面積 mm ²	空気圧力 MPa									
				0.1	0.2	0.3	0.4	0.5	0.6	0.7	0.8	0.9	1.0
押出単動形	6	4	28.3	—	—	5.6	8.4	11.2	14.1	16.9	19.7	22.5	—
	8	5	50.3	—	—	10.4	15.4	20.4	25.5	30.5	35.5	40.5	—
	10	5	78.5	—	—	18.9	26.7	34.6	42.4	50.3	58.1	66.0	—
	12	6	113.0	—	12.8	24.1	35.4	46.7	58.0	69.3	80.6	91.9	103.2
	16	8	201.0	—	26.1	46.2	66.3	86.4	106.5	126.6	146.7	166.8	186.9
	20	10	314.0	—	49.0	80.4	111.8	143.2	174.6	206.0	237.4	268.8	300.2
	25	12	490.6	—	76.3	125.4	174.5	223.5	272.6	321.6	370.7	419.8	468.8
	32	16	803.8	—	123.4	203.8	284.1	364.5	444.9	525.3	605.7	686.1	766.4
	40	16	1256.0	—	205.9	331.5	457.1	582.7	708.3	833.9	959.5	1085.1	1210.5
	50	20	1962.5	141.0	337.2	533.5	729.7	926.0	1122.2	1318.5	1514.7	1711.0	1907.2
引込単動形	6	4	15.7	—	—	1.8	3.4	5.0	6.5	8.1	9.7	11.2	—
	8	5	30.6	—	—	4.5	7.6	10.6	13.7	16.7	19.8	22.9	—
	10	5	58.9	—	—	13.0	18.9	24.8	30.6	36.5	42.4	48.3	—
	12	6	84.8	—	7.2	15.6	24.1	32.6	41.1	49.5	58.0	66.5	75.0
	16	8	150.7	—	16.0	31.1	46.2	61.3	76.3	91.4	106.5	121.5	136.6
	20	10	235.5	—	33.3	56.9	80.4	104.0	127.5	151.1	174.6	198.2	221.7
	25	12	377.6	—	53.7	91.5	129.2	167.0	204.8	242.5	280.3	318.0	355.8
	32	16	602.9	—	83.2	143.5	203.8	264.1	324.3	384.6	444.9	505.2	565.5
	40	16	1055.0	—	165.7	271.2	376.7	482.2	587.7	693.2	798.7	904.2	1009.7
	50	20	1648.5	109.6	274.4	439.3	604.1	769.0	933.8	1098.7	1263.5	1428.4	1593.2

●スプリング戻り力

シリンダ径 mm	ストローク mm	ゼロ ストローク	ロ ストローク エ ン ド	N
6	× 5	2.1	2.9	
	× 10	1.2		
8	× 5	3.3	4.7	
	× 10	1.9		
10	× 5	3.3	4.7	
	× 10	1.9		
12	× 5	7.7	9.8	
	× 10	5.7		
	× 15	3.7		
	× 20	5.7		
	× 25	4.7		
	× 30	3.7		
16	× 5	11.1	14.1	
	× 10	8.2		
	× 15	5.3		
	× 20	8.2		
	× 25	6.7		
	× 30	5.3		
20	× 5	11.6	13.8	
	× 10	9.5		
	× 15	7.3		
	× 20	9.5		
	× 25	8.4		
	× 30	7.3		

シリンダ径 mm	ストローク mm	ゼロ ストローク	ロ ストローク エ ン ド	N
25	× 5	18.1	21.8	
	× 10	14.5		
	× 15	10.7		
	× 20	14.5		
	× 25	12.7		
32	× 5	32.0	37.4	
	× 10	26.7		
	× 15	21.3		
	× 20	26.7		
	× 25	24.0		
40	× 5	37.7	45.3	
	× 10	30.2		
	× 15	22.6		
	× 20	30.2		
	× 25	26.4		
50	× 10	45.4	55.3	
	× 15	40.5		
	× 20	35.5		
	× 25	43.0		
	× 30	40.5		
	× 35	38.0		

●推力表の見方

1. 両ロッドシリンダ複動形の推力は、複動形推力表の引側を、単動形の推力は、引込単動形の推力表をご覧ください。
2. 多位置形シリンダの推力は、Aポート、Bポートに同時に空気を供給した時に、シリンダ1のストローク未満では、各作動形式とも標準形の2倍となります。A、B、Cポートのどれか1つのみに供給した時は、標準形と同じです。

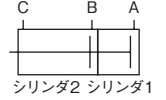

3. デュアルストロークシリンダの推力は、各作動形式とも標準形と同じです。
4. 負荷を直接駆動する際は横荷重に注意してください。詳細は142ページ「耐横荷重」を参照願います。

●スクエアロッドシリンダ

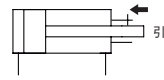
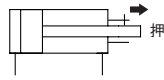

シリンダ径 mm	ピストン ロッド径 mm	作動	受圧面積 mm ²	空気圧力 MPa										
				0.1	0.2	0.3	0.4	0.5	0.6	0.7	0.8	0.9	1.0	
20	□7.4	押側	314.0	31.4	62.8	94.2	125.6	157.0	188.4	219.8	251.2	282.6	314.0	
		引側	259.2	25.9	51.8	77.8	103.7	129.6	155.5	181.5	207.4	233.3	259.2	
25		□13	押側	490.6	49.1	98.1	147.2	196.3	245.3	294.4	343.4	392.5	441.6	490.6
			引側	435.9	43.6	87.2	130.8	174.3	217.9	261.5	305.1	348.7	392.3	435.9
32	□18		押側	803.8	80.4	160.8	241.2	321.5	401.9	482.3	562.7	643.1	723.5	803.8
			引側	634.8	63.5	127.0	190.5	253.9	317.4	380.9	444.4	507.9	571.4	634.8
40		□18	押側	1256.0	125.6	251.2	376.8	502.4	628.0	753.6	879.2	1004.8	1130.4	1256.0
			引側	1087.0	108.7	217.4	326.1	434.8	543.5	652.2	760.9	869.6	978.3	1087.0
50	□18		押側	1962.5	196.3	392.5	588.8	785.0	981.3	1177.5	1373.8	1570.0	1766.3	1962.5
			引側	1638.5	163.9	327.7	491.6	655.4	819.3	983.1	1147.0	1310.8	1474.7	1638.5
63		□18	押側	3115.7	311.6	623.1	934.7	1246.3	1557.8	1869.4	2181.0	2492.5	2804.1	3115.7
			引側	2791.7	279.2	558.3	837.5	1116.7	1395.8	1675.0	1954.2	2233.3	2512.5	2791.7

- ミニピット
- ロック
- マルチ
- ジグC
- ジグCストローク
- ジグC低摩擦
- ペーシック
- ペン
- スリム
- ツインポート
- ダイナ
- KSD
- ガイドジグ6~10
- ガイドジグ12~63
- ツインロッドφ6
- ツインロッドB
- アルファツイロッド
- アクスシリンダ
- スライドユニット
- ハイマルチ
- ミニガイドスライダ
- ロッドスライダ
- Zスライダ
- GT
- ミニガイドテーブル
- ORV
- ORCφ10
- ORCA ORGA
- ORK
- ORCφ63,φ80
- ORW MRW
- ORB
- MRV
- MRC MRG
- MRB
- ORS MRS
- RAP
- RAT
- RAF
- RAN
- RAG
- RWT
- スイング
- ツイスト
- エアハンド
- Lハンド
- フラット形エアハンド
- 三爪ハンド
- メカハンド
- ラバーハンド
- MJC
- コンプラインス
- コンプθレス
- SHM マイクロ
- SHM
- 高速バルブパック
- 低速シリンダ
- リニア磁気
- ストロークセンサ
- センサスイッチ
- CJ
- CRE

ジグシリンダCシリーズ スタンダードシリンダ

複動形、押出単動形、引込単動形

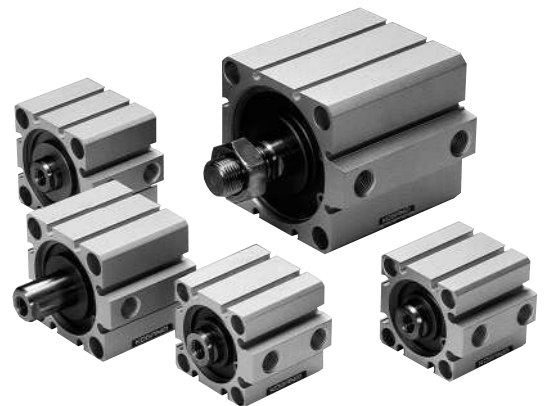

表示記号

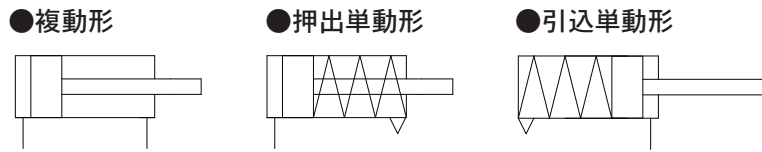

仕様

項目	シリンダ径	6	8	10	12	16	20	25	32	40	50	63	80	100
作動形式		複動形、押出単動形、引込単動形										複動形		
使用流体		空気												
使用圧力範囲	MPa	複動形	0.15~0.9			0.1~1.0					0.05~1.0		-	
		単動形	0.25~0.9			0.15~1.0 ^{注1}					0.1~1.0		-	
保証耐圧力	MPa	1.35			1.5									
使用温度範囲	°C	0~60(耐熱仕様は120 ^{注2})												
使用速度範囲	mm/s	複動形	30~500			30~500					30~300		-	
		単動形	50~500			100~500					100~300		-	
クッション	複動形	なし			ゴムバンパ方式(オプション ^{注3})									
	単動形	なし			なし									
給油		不要(ただし、給油する場合はタービン油1種(ISO VG32)相当品)												
配管接続口径		M3×0.5			M5×0.8			Rc1/8		Rc1/4		Rc3/8		

備考：取扱い要領と注意事項は、141ページをご覧ください。

注1：φ12の引込単動形は0.18~1.0MPaです。

2：耐熱仕様にはセンサスイッチは付きません。またシリンダ径φ6、φ8、φ10に耐熱仕様はありません。

3：シリンダ径φ6、φ8、φ10及び耐熱仕様にはありません。

注：複動形シリンダのそれぞれの径に対する標準ストロークの最大値を超えるストロークについては、ロングストロークシリンダ(122ページ)をご使用ください。

シリンダ径とストローク

中間ストロークについては126ページをご覧ください。

作動形式	径	標準ストローク		
		標準シリンダ	センサシリンダ	
複動形	6	5、10、15、20	5、10、15、20	
	8			
	10	5、10、15、20、25、30	5、10、15、20、25、30	
	12			
	16			
	20	5、10、15、20、25、30、35、40、45、50	5、10、15、20、25、30、35、40、45、50	
	25			
	32			
	40			
	単動形	50	5、10、15、20、25、30、35、40、45、50、75、100	5、10、15、20、25、30、35、40、45、50、75、100
63				
80		10、15、20、25、30、35、40、45、50、75、100	10、15、20、25、30、35、40、45、50、75、100	
100				
120				
単動形		6	5、10	5、10
		8		
		10	5、10、15、20、25、30	5、10、15、20、25、30
	12			
	16			
	20			
	25	10、15、20、25、30、35、40	10、15、20、25、30、35、40	
32				
40				
50				

備考1：ストローク公差 $^{+1}_0$

2：中間ストロークは、基本的にチューブ切断(1mm単位)での対応です(標準)。

ただし、φ12~φ40のストローク5mm未満およびφ50~φ100のストローク10mm未満はチューブ切断の対応ができません。この場合は、カラー詰め対応となります。

3：φ6、8、10の中間ストロークは特殊対応(カラー詰め)となります。詳細は最寄りの当社営業所へお問い合わせください。

スタンダードシリンダ注文記号

■ 作動形式

DA: 複動形
SA: 押出単動形
TA: 引込単動形

■ ロッド先端仕様

めねじ
おねじ

■ 取付形式

基本形
フート形⁷
フランジ形⁶

■ センサスイッチ形式⁴
(センサシリンダの場合)

無記入: センサスイッチなし

-ZE135: ZE135付
●2線式、無接点タイプ
●表示灯付
●DC10~28V
●リード線横出し

-ZE235: ZE235付
●2線式、無接点タイプ
●表示灯付
●DC10~28V
●リード線上出し

-ZE101: ZE101付⁷
●2線式、有接点タイプ
●表示灯なし
●DC5~28V
AC85~115V
●リード線横出し

-ZE201: ZE201付⁷
●2線式、有接点タイプ
●表示灯なし
●DC5~28V
AC85~115V
●リード線上出し

-ZE175: ZE175付
●3線式、無接点タイプ
●表示灯付
●DC4.5~28V
●リード線横出し

-ZE157: ZE157付
●3線式、NPN出力
●2色発光無接点タイプ
●DC4.5~28V
●リード線横出し

-ZE137: ZE137付
●2線式
●2色発光無接点タイプ
●DC10~28V
●リード線横出し

-ZE257: ZE257付
●3線式、NPN出力
●2色発光無接点タイプ
●DC4.5~28V
●リード線上出し

■ リード線長さ

A: 1000mm
B: 3000mm
G: 300mm
M8コネクタ付
(ZE175, ZE275, ZE177, ZE277のみ)

■ センサスイッチの数
(センサシリンダの場合)
無記入:
センサスイッチなし

1: 1個付
2: 2個付

■ シリンダ仕様

無記入: 標準シリンダ^{注1}
(ノン・イオン仕様^{注8})
S: センサシリンダ
(ノン・イオン仕様^{注8})
F: 耐熱シリンダ^{注2}

■ バンパ^{注3}

無記入: バンパなし
-R: バンパ付

■ インローの有無^{注5}

無記入: インローなし
-G: インロー付

基本形式

シリンダ径×ストローク

C	DA SA TA	S F	×	-B	-R	-G	-1 -3	-ZE135 -ZE275 -ZE235 -ZE255 -ZE101 -ZE102 -ZE201 -ZE202	-ZE175 -ZE155 -ZE137 -ZE157 -ZE177 -ZE237 -ZE277	A B G	1 2 ⋮ n
---	----------------	--------	---	----	----	----	----------	--	--	-------------	------------------

●シリンダ径とストロークの表をご覧ください。

●おねじ用のシリンダジョイント、シリンダロッドエンドについては1843ページをご覧ください。

●センサスイッチのみの注文記号は136ページをご覧ください。耐熱シリンダにセンサスイッチ付はありません。

●取付金具は出荷時添付となります。クレビス形は117ページ耐荷重形シリンダをご覧ください。

●φ12、φ16のフート金具付のストローク10mm未満の場合にはフート金具とセンサスイッチが干渉してセンサスイッチ2個が取り付けられないことがあります。詳細は最寄りの当社営業所へお問い合わせください。

アディショナルパーツ (別売部品)



フート金具
(134ページ)



フランジ金具
(135ページ)



取付ねじ
(145ページ)

- ミニビット
- ロック
- マルチ
- ジグC
- ジグCストローク
- ジグC低摩擦
- ペーシック
- ペン
- スリム
- ツインポート
- ダイナ
- KSD
- ガイドジグ6~10
- ガイドジグ12~63
- ツインロッドφ6
- ツインロッドφ8
- アルファツインロッド
- アクシスシリンダ
- スライドユニット
- ハイマルチ
- ミニガイドスライダ
- ロッドスライダ
- Zスライダ
- GT
- ミニガイドテーブル
- ORV
- ORCφ10
- ORCA ORGA
- ORK
- ORCφ63,φ80
- ORW MRW
- ORB
- MRV
- MRC MRG
- MRB
- ORS MRS
- RAP
- RAT
- RAF
- RAN
- RAG
- RWT
- スイング
- ツイスト
- エアハンド
- Lハンド
- フラット形エアハンド
- 三爪ハンド
- メカハンド
- ラバーハンド
- MJC
- コブラアイクス
- コブラθレス
- SHMマイクロ
- SHM
- 高速バルブパック
- 低速シリンダ
- リニア磁気
- ストロークセンサ
- センサスイッチCJ
- CRE

ミニ
ビット
ノック
マルチ
ジグ C
ジグ C
ストローク
ジグ C
低摩擦
ベアリング
ペン
スリム
ツイン
ポート
ダイナ
KSD
ガイドジグ
6~10
ガイドジグ
12~63
ツイン
ロッドφ6
ツイン
ロッドφ8
アルファ
ツインロッド
アクシス
シリンダ
スライド
ユニット
ハイ
マルチ
ミニガイド
スライダ
ロッド
スライダ
Z
スライダ
GT
ミニガイド
テーブル
ORV
ORC
φ10
ORCA
ORGA
ORK
ORC
φ63,φ80
ORW
MRW
ORB
MRV
MRC
MRG
MRB
ORS
MRS
RAP
RAT
RAF
RAN
RAG
RWT
スイング
ツイスト
エアハンド
Lハンド
フラット形
エアハンド
三爪
ハンド
メカ
ハンド
ラバー
ハンド
MJC
コンプラ
アイアンス
コンプラ
θレス
SHM
マイクロ
SHM
スパーサ注
高速
バルブバック
低速
シリンダ
リニア
磁気
ストローク
センサ
センサ
スイッチ
CJ
CRE

内部構造と各部名称

● 複動形 (CDA)

● φ6～φ10

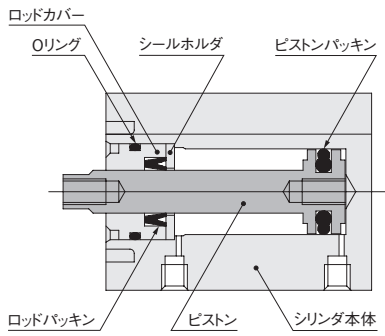

● φ12～φ40

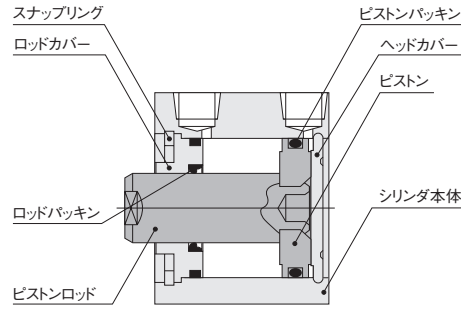

● φ50～φ100

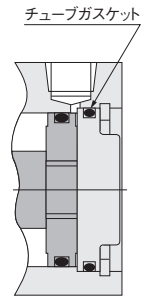

● 押出単動形 (CSA)

● φ6～φ10

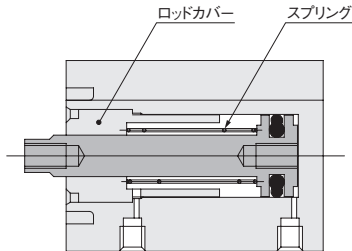

● φ12～φ50

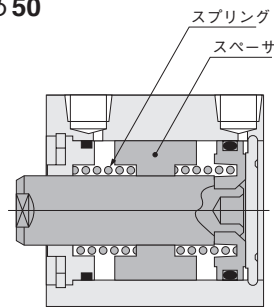

● センサシリンダ

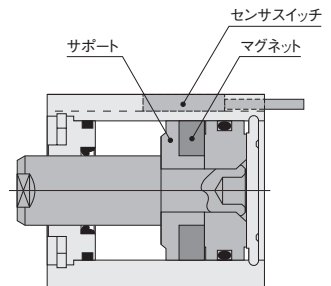

● 図はφ12～φ100の場合。

● 引込単動形 (CTA)

● φ6～φ10

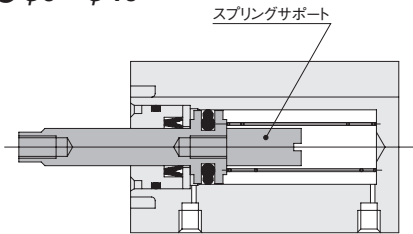

● φ12～φ50

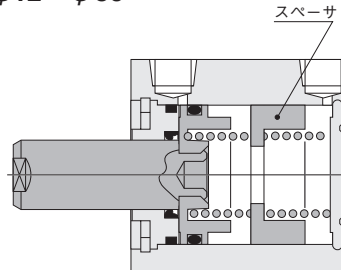

● バンパ付

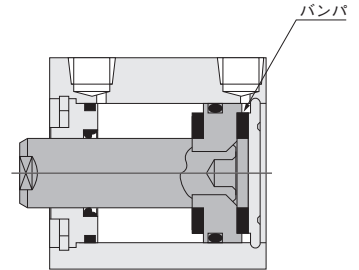

● 図はφ12～φ100の場合。

主要部材質

品名	シリンダ径mm	φ6	φ8	φ10	φ12	φ16	φ20	φ25	φ32	φ40	φ50	φ63	φ80	φ100	
シリンダ本体		アルミ合金(アルマイト処理)													
ピストン		ステンレス鋼													
ピストンロッド		—													
パッキン		合成ゴム(NBR)													
ロッドカバー		アルミ合金(特殊耐摩耗処理)													
ヘッドカバー		—													
スナップリング		アルミ合金(アルマイト処理)													
スプリング		硬鋼(磷酸塩皮膜)													
スプリング		ピアノ線													
スパーサ注		—													
スパーサ注		—													
スパーサ注		—													
バンパ		—													
バンパ		合成ゴム(NBR, φ12のみウレタン)													
マグネット		ネオジマグネット													
マグネット		樹脂マグネット													
サポート		銅合金													
サポート		アルミ合金(特殊防錆処理)													
サポート		アルミ合金(アルマイト処理)													
スプリングサポート		銅合金													

注：スパーサはストローク16以上に装着されます。

質量

● 複動形

シリンダ径 mm	ゼロストローク質量	ストローク1mm 毎の加算質量	バンパ付の 加算質量	センサシリンダの 加算質量	取付金具の質量		センサスイッチの加算質量 ^注	
					フート金具	フランジ金具	ZE□□□A	ZE□□□B
6	9.2	0.74	—	3.9	—	—	15	35
8	13.1	0.95	—	5.4	—	—		
10	18.1	1.12	—	6.8	—	—		
12	20.59	1.28	6.42	6.59	50	55		
16	28.93	1.62	8.08	9.93	62	71		
20	46.71	2.26	11.29	25.71	84	101		
25	70.47	3.11	15.53	37.47	104	160		
32	106.43	4.11	20.57	52.43	126	186		
40	166.15	4.77	0	69.15	160	335		
50	271.69	7.03	0	108	220	447		
63	435.06	8.69	0	159	300	591		
80	861.44	13.06	0	245	644	1414		
100	1583.88	18.61	0	360	1172	2606		

注：センサスイッチ形式のA、Bはリード線長さです。
A：1000mm B：3000mm

● 押出単動形

項目 シリンダ径mm	ストロークmm	基本質量 ^{注1}								センサシリンダの加算質量	取付金具の質量		センサスイッチの加算質量 ^{注2}	
		5	10	15	20	25	30	35	40		フート金具	フランジ金具	ZE□□□A	ZE□□□B
6	20.8	24.5	—	—	—	—	—	—	—	3.9	—	—	15	35
8	28.3	33.1	—	—	—	—	—	—	—	5.4	—	—		
10	36.2	41.8	—	—	—	—	—	—	—	6.8	—	—		
12	32.81	39.22	45.64	67	73.42	79.83	—	—	—	7.78	50	55		
16	46.6	54.68	62.75	91	99.08	107.15	—	—	—	10.32	62	71		
20	58.33	69.62	80.91	121	132.29	143.58	—	—	—	25.38	84	101		
25	86.37	101.9	117.43	173	188.53	204.06	—	—	—	39.1	104	160		
32	128.85	149.42	169.99	276	296.57	317.14	—	—	—	50.58	126	186		
40	190.73	214.58	238.43	373	396.85	420.7	—	—	—	69.42	160	335		
50	—	343.95	379.11	414.26	582	617.16	652.31	687.47	—	106.05	220	447		

注1：上表は標準ストロークの場合です。
注2：センサスイッチ形式のA、Bはリード線長さです。
A：1000mm B：3000mm

● 引込単動形

項目 シリンダ径mm	ストロークmm	基本質量 ^{注1}								センサシリンダの加算質量	取付金具の質量		センサスイッチの加算質量 ^{注2}	
		5	10	15	20	25	30	35	40		フート金具	フランジ金具	ZE□□□A	ZE□□□B
6	20.5	24.2	—	—	—	—	—	—	—	3.9	—	—	15	35
8	27.6	32.4	—	—	—	—	—	—	—	5.5	—	—		
10	35.1	40.7	—	—	—	—	—	—	—	6.7	—	—		
12	32.03	38.44	44.86	64	70.42	76.83	—	—	—	8.56	50	55		
16	45.55	53.63	61.7	86	94.08	102.15	—	—	—	11.37	62	71		
20	68.4	79.69	90.98	125	136.29	147.58	—	—	—	26.31	84	101		
25	100.02	115.55	131.08	178	193.53	209.06	—	—	—	38.45	104	160		
32	144.73	165.3	185.87	269	289.57	310.14	—	—	—	51.71	126	186		
40	215.24	239.09	262.94	374	397.85	421.7	—	—	—	67.91	160	335		
50	—	378.94	414.1	449.25	580	615.16	650.31	685.47	—	70.06	220	447		

注1：上表は標準ストロークの場合です。
注2：センサスイッチ形式のA、Bはリード線長さです。
A：1000mm B：3000mm

計算例：複動形センサシリンダ、シリンダ径25mm、ストローク30mm
センサスイッチ(ZE135A)2個付の質量は、
70.47 + (3.11 × 30) + 37.47 + (15 × 2) = 231.24g

ミニ
ピット
ノック
マルチ
ジグC
ジグC
ストローク
ジグC
低摩擦
ペーシック
ペン
スリム
ツイン
ポート
ダイナ
KSD
ガイドジグ
6~10
ガイドジグ
12~63
ツイン
ロッドφ6
ツイン
ロッドB
アルファ
ツイロッド
アクシス
シリンダ
スライド
ユニット
ハイ
マルチ
ミニガイド
スライド
ロッド
スライド
Z
スライド
GT
ミニガイド
テーブル
ORV
ORC
φ10
ORCA
ORGA
ORK
ORC
φ63,φ80
ORW
MRW
ORB
MRV
MRC
MRG
MRB
ORS
MRS
RAP
RAT
RAF
RAN
RAG
RWT
スイング
ツイスト
エアハンド
Lハンド
フラット形
エアハンド
三爪
ハンド
メカ
ハンド
ラバー
ハンド
MJC
コンプラ
イアンス
コンプラ
θレス
SHM
マイクロ
SHM
高速
バルブバック
低速
シリンダ
リニア
磁気
ストローク
センサ
センサ
スイッチ
CJ
CRE

ミニビット
ノック
マルチ
ジグC
ジグC ストローク
ジグC 低摩擦
ペーシック
ペン
スリム
ツインポート
ダイナ
KSD
ガイドジグ 6~10
ガイドジグ 12~63
ツインロッドφ6
ツインロッドB
アルファ ツインロッド
アクシス シリンダ
スライド ユニット
ハイマルチ
ミニガイド スライド
ロッド スライド
Z スライド
GT
ミニガイド テーブル
ORV
ORC φ10
ORCA ORGA
ORK
ORC φ63,φ80
ORW MRW
ORB
MRV
MRC MRG
MRB
ORS MRS
RAP
RAT
RAF
RAN
RAG
RWT
スイング
ツイスト
エアハンド
ハンド
フラット形 エアハンド
三爪ハンド
メカハンド
ラバーハンド
MJC
コンプレックス
コンプレックス θレス
SHM マイクロ
SHM
高速バルブパック
低速シリンダ
リニア磁気
ストロークセンサ
センサスイッチ
CJ
CRE

スタンダードシリンダ複動形寸法図 (mm)

●φ6~φ25

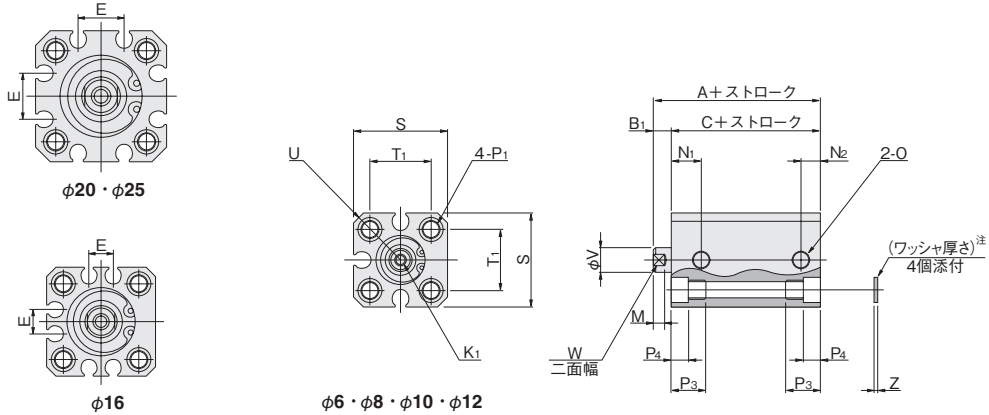

注：φ6、φ8、φ10にワッシャはありません。
●図はφ12の場合。

●φ32~φ100

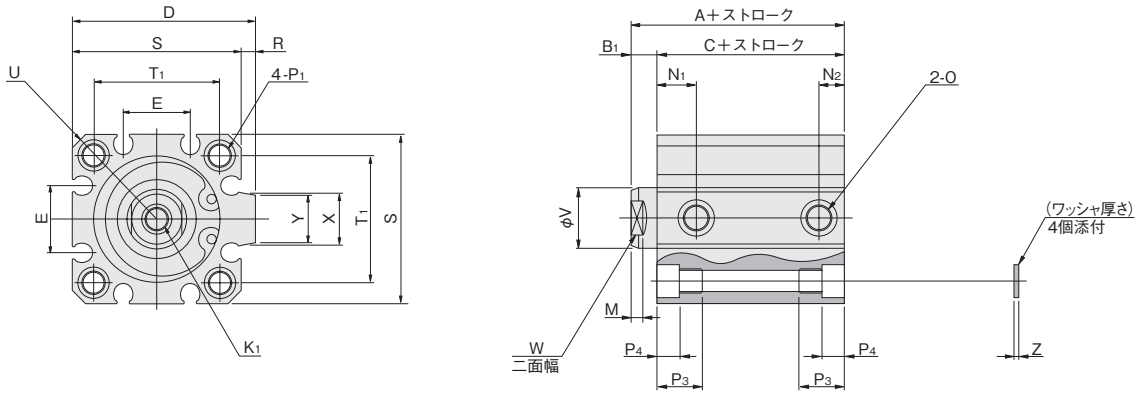

径	形式 記号	標準シリンダ (CDA)			センサシリンダ (CDAS)			標準シリンダバンパ付 (CDA-R)			センサシリンダバンパ付 (CDAS-R)			D	E	K ₁	M	N ₁	N ₂
		A	B ₁	C	A	B ₁	C	A	B ₁	C	A	B ₁	C						
6		19	5	14	24	5	19	-	-	-	-	-	-	-	-	M2.5×0.45 深さ5	3	6.5	3.5
8		20	5	15	25	5	20	-	-	-	-	-	-	-	-	M3×0.5 深さ5	3	7.5	3.5
10		21	5	16	26	5	21	-	-	-	-	-	-	-	-	M3×0.5 深さ5	3	8	4
12		22	5	17	27	5	22	27	5	22	32	5	27	-	-	M3×0.5 深さ6	3.5	8	5
16		22.5	5.5	17	27.5	5.5	22	27.5	5.5	22	32.5	5.5	27	-	6.2	M4×0.7 深さ8	3.5	8	5
20		25	5.5	19.5	35	5.5	29.5	30	5.5	24.5	40	5.5	34.5	-	12.2	M5×0.8 深さ10	4.5	9.5	5
25		27	6	21	37	6	31	32	6	26	42	6	36	-	12.2	M6×1 深さ10	5	10.5	5
32		30	7	23	40	7	33	35	7	28	40	7	33	48.5	18.2	M8×1.25 深さ12	6	9.5	7.5(6)
40		33	7	26	43	7	36	33	7	26	43	7	36	56.5	18.2	M8×1.25 深さ12	6	10.5	7.5
50		37	9	28	47	9	38	37	9	28	47	9	38	70	24.8	M10×1.5 深さ15	7	11	9.5
63		41	9	32	51	9	42	41	9	32	51	9	42	83	26.8	M10×1.5 深さ15	7	12.5	11
80		52	11	41	62	11	51	52	11	41	62	11	51	102	32.8	M14×2 深さ20	9	18	12
100		63	12	51	73	12	61	63	12	51	73	12	61	122	32.8	M18×2.5 深さ20	9	22.5	16.5

径	記号	O	P ₁	P ₃	P ₄	R	S	T ₁	U	V	W	X	Y	Z	適用通しボルト
6		M3×0.5	φ3.3 (通し穴) 座ぐりφ6 (両面) およびM4×0.7 (両面)	9.5	3.5	-	19	11	R12	4	3.5	-	-	-	M3
8		M3×0.5	φ3.3 (通し穴) 座ぐりφ6.2 (両面) およびM4×0.7 (両面)	9.5	3.5	-	21	13	R13.5	5	4	-	-	-	M3
10		M3×0.5	φ3.3 (通し穴) 座ぐりφ6.2 (両面) およびM4×0.7 (両面)	9.5	3.5	-	23	15	R15	5	4	-	-	-	M3
12		M5×0.8	φ4.3 (通し穴) 座ぐりφ6.5 (両面) およびM5×0.8 (両面)	9.5	4.5	-	25	16.3	R16	6	5	-	-	1	M3
16		M5×0.8	φ4.3 (通し穴) 座ぐりφ6.5 (両面) およびM5×0.8 (両面)	9.5	4.5	-	29	19.8	R19	8	6	-	-	1	M3
20		M5×0.8	φ4.3 (通し穴) 座ぐりφ6.5 (両面) およびM5×0.8 (両面)	9.5	4.5	-	34	24	R22	10	8	-	-	1	M3
25		M5×0.8	φ5.1 (通し穴) 座ぐりφ8 (両面) およびM6×1 (両面)	11.5	5.5	-	40	28	R25	12	10	-	-	1	M4
32		Rc1/8	φ5.1 (通し穴) 座ぐりφ8 (両面) およびM6×1 (両面)	11.5	5.5	4.5	44	34	R29.5	16	14	15	13.6	1	M4
40		Rc1/8	φ6.9 (通し穴) 座ぐりφ9.5 (両面) およびM8×1.25 (両面)	15.5	7.5	4.5	52	40	R35	16	14	15	13.6	1.6	M5
50		Rc1/4	φ6.9 (通し穴) 座ぐりφ11 (両面) およびM8×1.25 (両面)	16.5	8.5	8	62	48	R41	20	17	21.6	19	1.6	M6
63		Rc1/4	φ6.9 (通し穴) 座ぐりφ11 (両面) およびM8×1.25 (両面)	16.5	8.5	8	75	60	R50	20	17	21.6	19	1.6	M6
80		Rc3/8	φ10.5 (通し穴) 座ぐりφ14 (両面) およびM12×1.75 (両面)	22.5	10.5	8	94	74	R62	25	22	27.6	25	1.6	M8
100		Rc3/8	φ12.3 (通し穴) 座ぐりφ17.5 (両面) およびM14×2 (両面)	27	13	8	114	90	R75	32	27	27.6	25	2	M10

注：[]は標準シリンダ(CDA)のストローク5mmの場合。
備考：本体と直接通しボルトで固定する場合は141ページをご覧ください。

スタンダードシリンダ押出単動形寸法図 (mm)

●φ6～φ25

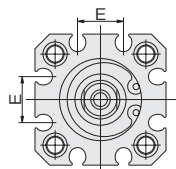

φ20・φ25

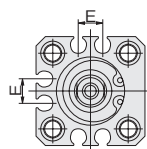

φ16

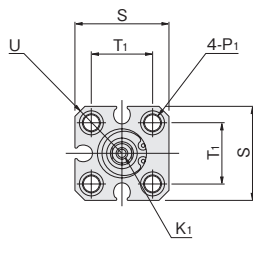

φ6・φ8・φ10・φ12

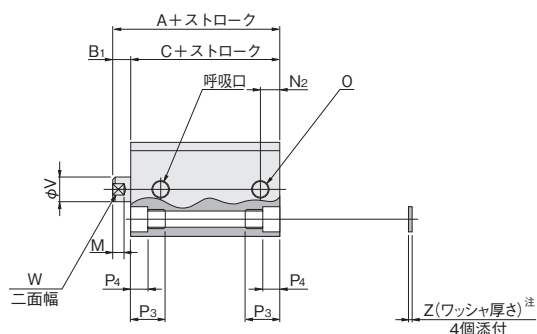

注：φ6、φ8、φ10にワッシャはありません。

●図はφ12の場合。

●φ32～φ50

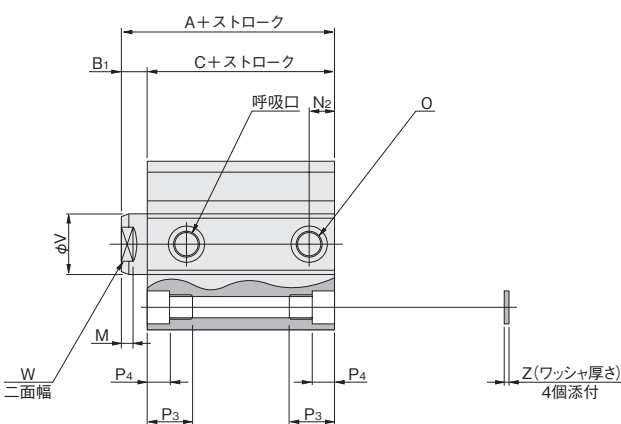
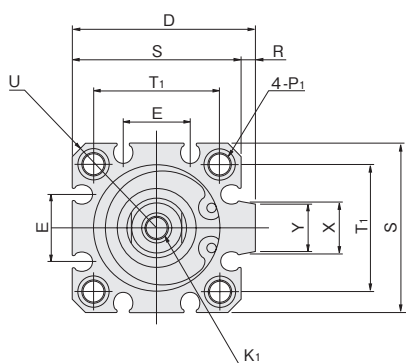

形式 ストローク	標準シリンダ (CSA)						センサシリンダ (CSAS)						D	E	K ₁	M	N ₂	O	
	5~15 (φ50は10~20)			16~30 (φ50は21~40)			5~15 (φ50は10~20)			16~30 (φ50は21~40)									
径	記号	A	B ₁	C	A	B ₁	C	A	B ₁	C	A	B ₁	C						
6		29	5	24	—	—	—	34	5	29	—	—	—	—	—	M2.5×0.45 深さ5	3	3.5	M3×0.5
8		30	5	25	—	—	—	35	5	30	—	—	—	—	—	M3×0.5 深さ5	3	3.5	M3×0.5
10		31	5	26	—	—	—	36	5	31	—	—	—	—	—	M3×0.5 深さ5	3	4	M3×0.5
12		27	5	22	37	5	32	32	5	27	42	5	37	—	—	M3×0.5 深さ6	3.5	5	M5×0.8
16		27.5	5.5	22	37.5	5.5	32	32.5	5.5	27	42.5	5.5	37	—	6.2	M4×0.7 深さ8	3.5	5	M5×0.8
20		25	5.5	19.5	35	5.5	29.5	35	5.5	29.5	45	5.5	39.5	—	12.2	M5×0.8 深さ10	4.5	5	M5×0.8
25		27	6	21	37	6	31	37	6	31	47	6	41	—	12.2	M6×1 深さ10	5	5	M5×0.8
32		30	7	23	45	7	38	40	7	33	55	7	48	48.5	18.2	M8×1.25 深さ12	6	7.5 (6)	Rc1/8
40		33	7	26	48	7	41	43	7	36	58	7	51	56.5	18.2	M8×1.25 深さ12	6	7.5	Rc1/8
50		37	9	28	52	9	43	47	9	38	62	9	53	70	24.8	M10×1.5 深さ15	7	9.5	Rc1/4

径	記号	P ₁	P ₃	P ₄	R	S	T ₁	U	V	W	X	Y	Z	適用通しボルト*
6		φ3.3 (通し穴)座ぐりφ6 (両面)およびM4×0.7 (両面)	9.5	3.5	—	19	11	R12	4	3.5	—	—	—	M3
8		φ3.3 (通し穴)座ぐりφ6.2 (両面)およびM4×0.7 (両面)	9.5	3.5	—	21	13	R13.5	5	4	—	—	—	M3
10		φ3.3 (通し穴)座ぐりφ6.2 (両面)およびM4×0.7 (両面)	9.5	3.5	—	23	15	R15	5	4	—	—	—	M3
12		φ4.3 (通し穴)座ぐりφ6.5 (両面)およびM5×0.8 (両面)	9.5	4.5	—	25	16.3	R16	6	5	—	—	1	M3
16		φ4.3 (通し穴)座ぐりφ6.5 (両面)およびM5×0.8 (両面)	9.5	4.5	—	29	19.8	R19	8	6	—	—	1	M3
20		φ4.3 (通し穴)座ぐりφ6.5 (両面)およびM5×0.8 (両面)	9.5	4.5	—	34	24	R22	10	8	—	—	1	M3
25		φ5.1 (通し穴)座ぐりφ8 (両面)およびM6×1 (両面)	11.5	5.5	—	40	28	R25	12	10	—	—	1	M4
32		φ5.1 (通し穴)座ぐりφ8 (両面)およびM6×1 (両面)	11.5	5.5	4.5	44	34	R29.5	16	14	15	13.6	1	M4
40		φ6.9 (通し穴)座ぐりφ9.5 (両面)およびM8×1.25 (両面)	15.5	7.5	4.5	52	40	R35	16	14	15	13.6	1.6	M5
50		φ6.9 (通し穴)座ぐりφ11 (両面)およびM8×1.25 (両面)	16.5	8.5	8	62	48	R41	20	17	21.6	19	1.6	M6

注：[]は標準シリンダ (CSA) のストローク5mmの場合。
備考：本体と直接通しボルトで固定する場合は141ページをご覧ください。
※一部取付ねじを用意 (別売) しております。145ページをご覧ください。

- ミニピット
- ノック
- マルチ
- ジグC
- ジグCストローク
- ジグC低摩擦
- ペーシック
- ペン
- スリム
- ツインポート
- ダイナ
- KSD
- ガイドジグ 6~10
- ガイドジグ 12~63
- ツインロッドφ6
- ツインロッドB
- アルファツインロッド
- アクシスシリンダ
- スライドユニット
- ハイマルチ
- ミニガイドスライダ
- ロッドスライダ
- Zスライダ
- GT
- ミニガイドテーブル
- ORV
- ORC φ10
- ORCA ORGA
- ORK
- ORC φ63, φ80
- ORW MRW
- ORB
- MRV
- MRC MRG
- MRB
- ORS MRS
- RAP
- RAT
- RAF
- RAN
- RAG
- RWT
- スイング
- ツイスト
- エアハンド
- Lハンド
- フラット形エアハンド
- 三爪ハンド
- メカハンド
- ラバーハンド
- MJC
- コンブライアンス
- コンブラθレス
- SHM マイクロ
- SHM
- 高速バルブク
- 低速シリンダ
- リニア磁気
- ストロークセンサ
- センサスイッチ
- CJ
- CRE

スタンダードシリンダ引込単動形寸法図 (mm)

●φ6～φ25

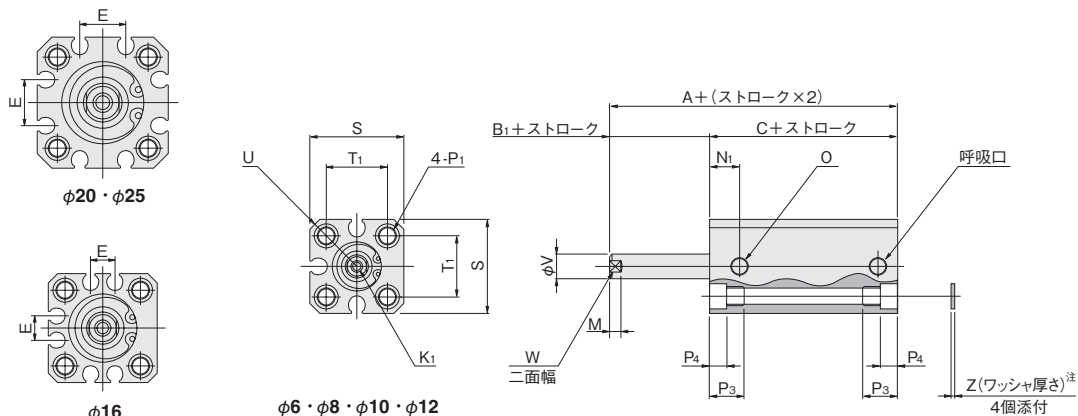

注：φ6、φ8、φ10にワッシャはありません。
●図はφ12の場合。

●φ32～φ50

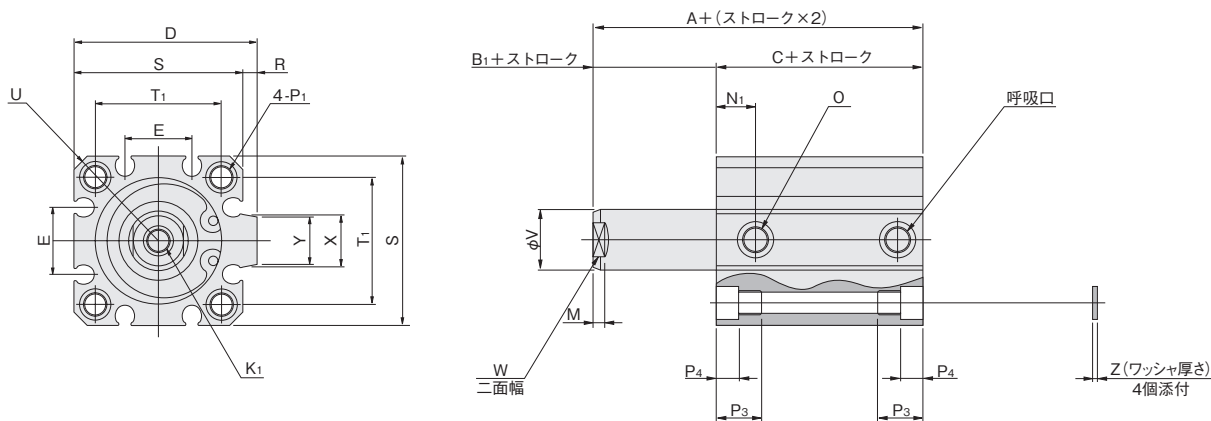

形式	標準シリンダ (CTA)						センサシリンダ (CTAS)						D	E	K ₁	M	N ₁	O	
	5～15 (φ50は10～20)※1			16～30 (φ50は21～40)			5～15 (φ50は10～20)※1			16～30 (φ50は21～40)									
ストローク																			
径	記号	A	B ₁	C	A	B ₁	C	A	B ₁	C	A	B ₁	C						
	6	29	5	24	—	—	—	34	5	29	—	—	—	—	—	M2.5×0.45 深さ5	3	6.5	M3×0.5
	8	30	5	25	—	—	—	35	5	30	—	—	—	—	—	M3×0.5 深さ5	3	7.5	M3×0.5
	10	31	5	26	—	—	—	36	5	31	—	—	—	—	—	M3×0.5 深さ5	3	8	M3×0.5
スイング	12	27	5	22	37	5	32	32	5	27	42	5	37	—	—	M3×0.5 深さ6	3.5	8	M5×0.8
ツイスト	16	27.5	5.5	22	37.5	5.5	32	32.5	5.5	27	42.5	5.5	37	—	6.2	M4×0.7 深さ8	3.5	8	M5×0.8
エアハンド	20	30	5.5	24.5	40	5.5	34.5	40	5.5	34.5	50	5.5	44.5	—	12.2	M5×0.8 深さ10	4.5	9.5	M5×0.8
Lハンド	25	32	6	26	42	6	36	42	6	36	52	6	46	—	12.2	M6×1 深さ10	5	10.5	M5×0.8
フラット形 エアハンド	32	35	7	28	50	7	43	45	7	38	60	7	53	48.5	18.2	M8×1.25 深さ12	6	9.5	Rc1/8
三爪 ハンド	40	38	7	31	53	7	46	48	7	41	63	7	56	56.5	18.2	M8×1.25 深さ12	6	10.5	Rc1/8
メカ ハンド	50	37	9	28	52	9	43	47	9	38	62	9	53	70	24.8	M10×1.5 深さ15	7	11	Rc1/4

径	記号	P ₁	P ₃	P ₄	R	S	T ₁	U	V	W	X	Y	Z	適用通しボルト※2
6	φ3.3 (通し穴)座ぐりφ6 (両面)およびM4×0.7 (両面)	9.5	3.5	—	19	11	R12	4	3.5	—	—	—	—	M3
8	φ3.3 (通し穴)座ぐりφ6.2 (両面)およびM4×0.7 (両面)	9.5	3.5	—	21	13	R13.5	5	4	—	—	—	—	M3
10	φ3.3 (通し穴)座ぐりφ6.2 (両面)およびM4×0.7 (両面)	9.5	3.5	—	23	15	R15	5	4	—	—	—	—	M3
12	φ4.3 (通し穴)座ぐりφ6.5 (両面)およびM5×0.8 (両面)	9.5	4.5	—	25	16.3	R16	6	5	—	—	—	1	M3
16	φ4.3 (通し穴)座ぐりφ6.5 (両面)およびM5×0.8 (両面)	9.5	4.5	—	29	19.8	R19	8	6	—	—	—	1	M3
20	φ4.3 (通し穴)座ぐりφ6.5 (両面)およびM5×0.8 (両面)	9.5	4.5	—	34	24	R22	10	8	—	—	—	1	M3
25	φ5.1 (通し穴)座ぐりφ8 (両面)およびM6×1 (両面)	11.5	5.5	—	40	28	R25	12	10	—	—	—	1	M4
32	φ5.1 (通し穴)座ぐりφ8 (両面)およびM6×1 (両面)	11.5	5.5	4.5	44	34	R29.5	16	14	15	13.6	1	—	M4
40	φ6.9 (通し穴)座ぐりφ9.5 (両面)およびM8×1.25 (両面)	15.5	7.5	4.5	52	40	R35	16	14	15	13.6	1.6	—	M5
50	φ6.9 (通し穴)座ぐりφ11 (両面)およびM8×1.25 (両面)	16.5	8.5	8	62	48	R41	20	17	21.6	19	1.6	—	M6

備考：本体と直接通しボルトで固定する場合は141ページをご覧ください。

※1：シリンダ径φ6、φ8、φ10は5～10ストロークです。

※2：一部取付ねじを用意(別売)しております。145ページをご覧ください。

ロッド先端おねじ仕様寸法図 (mm)

● 複動形、押出単動形、引込単動形

● $\phi 6 \sim \phi 25$

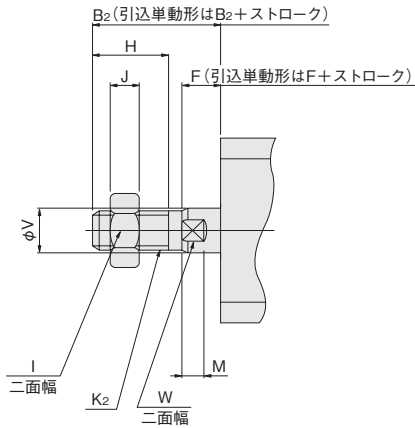

● $\phi 32 \sim \phi 100$

(単動形は $\phi 50$ まで)

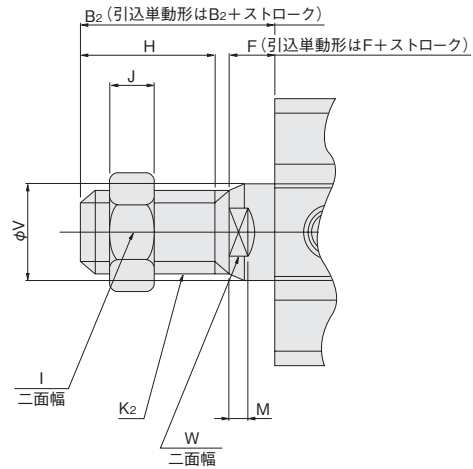

径	記号	B ₂	F	H	I	J	K ₂	M	V	W
6		15	5	8	5.5	1.8	M3×0.5	3	4	3.5
8		15	5	8	7	2.4	M4×0.7	3	5	4
10		15	5	8	7	2.4	M4×0.7	3	5	4
12		17	5	10	8	4	M5×0.8	3.5	6	5
16		20.5	5.5	13	10	5	M6×1	3.5	8	6
20		22.5	5.5	15	12	5	M8×1	4.5	10	8
25		24	6	15	14	6	M10×1.25	5	12	10
32		35	7	25	19	8	M14×1.5	6	16	14
40		35	7	25	19	8	M14×1.5	6	16	14
50		37	9	25	27	11	M18×1.5	7	20	17
63		37	9	25	27	11	M18×1.5	7	20	17
80		44	11	30	32	13	M22×1.5	9	25	22
100		50	12	35	36	14	M26×1.5	9	32	27

備考：ロッド先端おねじ仕様に取り付けるシリンダジョイント、シリンダロッドエンドを用意しています。詳細は1843ページをご覧ください。

インロー寸法図 (mm)

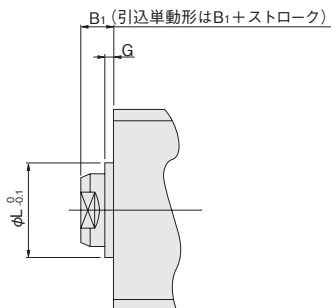

● $\phi 6$ 、 $\phi 8$ 、 $\phi 10$ 、 $\phi 12$ にはありません。

径	記号	B ₁	G	L
16		5.5	1.5	9.4
20		5.5	1.5	12
25		6	2	15
32		7	2	21
40		7	2	29
50		9	2	38
63		9	2	40
80		11	2	45
100		12	2	55

ミニ
ピット
ノック
マルチ
ジグ C
ジグ C
ストローク
ジグ C
低摩擦
ペーシック
ペン
スリム
ツイン
ポート
ダイナ
KSD
ガイドジグ
6~10
ガイドジグ
12~63
ツイン
ロッドφ6
ツイン
ロッド B
アルファ
ツイロッド
アクシス
シリンダ
スライド
ユニット
ハイ
マルチ
ミニガイド
スライダ
ロッド
スライダ
Z
スライダ
GT
ミニガイド
テーブル
ORV
ORC
φ10
ORCA
ORGA
ORK
ORC
φ83,φ80
ORW
MRW
ORB
MRV
MRC
MRG
MRB
ORS
MRS
RAP
RAT
RAF
RAN
RAG
RWT
スイング
ツイスト
エアハンド
Lハンド
フラット形
エアハンド
三爪
ハンド
メカ
ハンド
ラバー
ハンド
MJC
コンプラ
イアンス
コンプラ
θレス
SHM
マイクロ
SHM
高速
バルブパック
低速
シリンダ
リニア
磁気
ストローク
センサ
センサ
スイッチ
CJ
CRE

ジグシリンダCシリーズ 回転レスシリンダ

複動形

表示記号

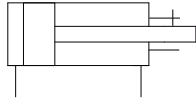

仕様

項目	シリンダ径	6	8	10
作動形式			複動形	
使用流体			空気	
使用圧力範囲	MPa		0.15~0.9	
保証耐圧力	MPa		1.35	
使用温度範囲	°C		0~60	
使用速度範囲	mm/s		50~500	
クッション			-	
給油		不要(ただし、給油する場合はタービン油1種 [ISO VG32] 相当品)		
不回転精度		±2°	±1.6°	±1.4°
配管接続口径			M3×0.5	

備考：取扱い要領と注意事項は、141ページをご覧ください。

シリンダ径とストローク

中間ストロークについては142ページをご覧ください。

径	標準ストローク	
	標準シリンダ	センサシリンダ
6	5、10	5、10
8		
10		

備考1：ストローク公差 $^{+1}_0$

2：中間ストロークは特殊対応(カラー詰め)となります。詳細は最寄りの当社営業所へお問い合わせください。

ミニ
ピット
ノック
マルチ
ジグC
ジグC
ストローク
ジグC
低摩擦
ベアリング
ペン
スリム
ツイン
ポート
ダイナ
KSD
ガイドジグ
6~10
ガイドジグ
12~63
ツイン
ロッドφ6
ツイン
ロッドB
アルファ
ツイロッド
アクシス
シリンダ
スライド
ユニット
ハイ
マルチ
ミニガイド
スライド
ロッド
スライド
Z
スライド
GT
ミニガイド
テーブル
ORV
ORC
φ10
ORCA
ORGA
ORK
ORC
φ63,φ80
ORW
MRW
ORB
MRV
MRC
MRG
MRB
ORS
MRS
RAP
RAT
RAF
RAN
RAG
RWT
スイング
ツイスト
エアハンド
Lハンド
フラット形
エアハンド
三爪
ハンド
メカ
ハンド
ラバー
ハンド
MJC
コンプラ
イアンス
コンプラ
θレス
SHM
マイクロ
SHM
高速
バルブバック
低速
シリンダ
リニア
磁気
ストローク
センサ
センサ
スイッチ
CJ
CRE

回転レスシリンダ注文記号

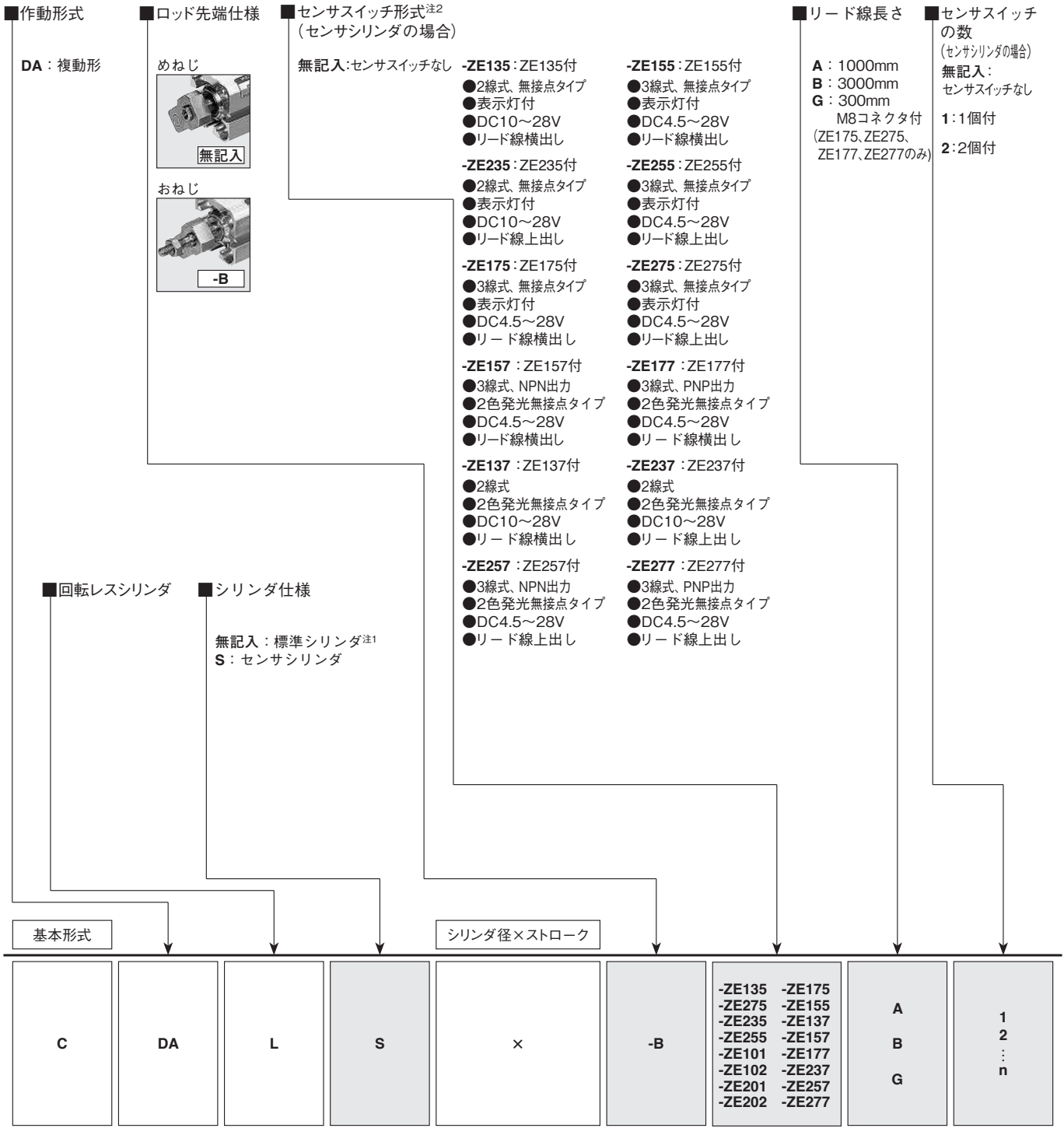

●シリンダ径とストロークの表をご覧ください。

●センサスイッチのみの注文記号は136ページをご覧ください。

●おねじ用のシリンダジョイント、シリンダロッドエンドについては1843ページをご覧ください。

注1: 標準シリンダには、センサスイッチ用マグネットは内蔵されません。
注2: センサスイッチの詳細は、1819ページをご覧ください。

- ミニピット
- ノック
- マルチ
- ジグC
- ジグCストローク
- ジグC低摩擦
- ペーシック
- パン
- スリム
- ツインポート
- ダイナ
- KSD
- ガイドジグ 6~10
- ガイドジグ 12~63
- ツインロッドφ6
- ツインロッドB
- アルファツインロッド
- アクシスシリンダ
- スライドユニット
- ハイマルチ
- ミニガイドスライダ
- ロッドスライダ
- Zスライダ
- GT
- ミニガイドテーブル
- ORV
- ORC Φ10
- ORCA ORGA
- ORK
- ORC Φ63, Φ80
- ORW MRW
- ORB
- MRV
- MRC MRG
- MRB
- ORS MRS
- RAP
- RAT
- RAF
- RAN
- RAG
- RWT
- スイング
- ツイスト
- エアハンド
- Lハンド
- フラット形エアハンド
- 三爪ハンド
- メカハンド
- ラバーハンド
- MJC
- コンプラ
- コンプラ
- コンプラθレス
- SHM
- マイクロ
- SHM
- 高速
- バルブパック
- 低速
- シリンダ
- リニア
- 磁気
- ストローク
- センサ
- センサ
- センサ
- スイッチ
- CJ
- CRE

ミニ
ビット
ノック
マルチ
ジグ C
ジグ C
ストローク
ジグ C
低摩擦
ベアリング
ペン
スリム
ツイン
ポート
ダイナ
KSD
ガイドジグ
6~10
ガイドジグ
12~63
ツイン
ロッドφ6
ツイン
ロッドB
アルファ
ツインロッド
アクシス
シリンダ
スライド
ユニット
ハイ
マルチ
ミニガイド
スライダ
ロッド
スライダ
Z
スライダ
GT
ミニガイド
テーブル
ORV
ORC
φ10
ORCA
ORGA
ORK
ORC
φ63,φ80
ORW
MRW
ORB
MRV
MRC
MRG
MRB
ORS
MRS
RAP
RAT
RAF
RAN
RAG
RWT
スイング
ツイスト
エアハンド
Lハンド
フラット形
エアハンド
三爪
ハンド
メカ
ハンド
ラバー
ハンド
MJC
コンプラ
イアンス
コンプラ
θレス
SHM
マイクロ
SHM
高速
バルブパッキン
低速
シリンダ
リニア
磁気
ストローク
センサ
センサ
スイッチ
CJ
CRE

内部構造と各部名称

●複動形

●φ6~φ10

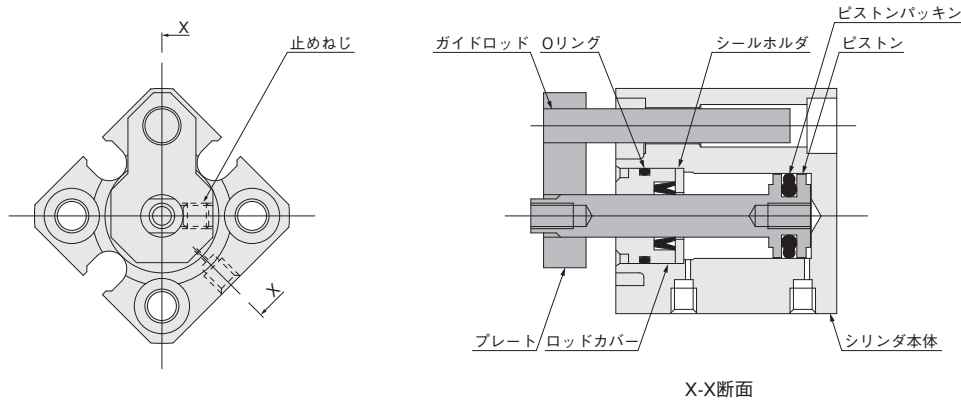

●センサシリンダ

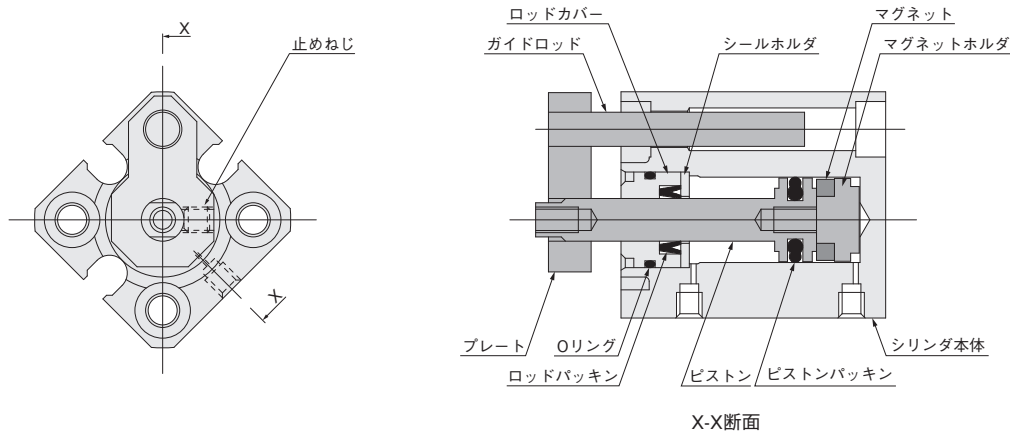

主要部材質

品名	シリンダ径mm	φ6~φ10
シリンダ本体		アルミ合金(アルマイト処理)
ピストン		ステンレス鋼
パッキン		合成ゴム(NBR)
シールホルダ		銅合金
ロッドカバー		アルミ合金(特殊耐摩耗処理)
プレート		銅合金(ニッケルめっき)
止めねじ		硬鋼
マグネット		ネオジウム磁石
マグネットホルダ		銅合金
ガイドロッド		ステンレス鋼

質量

シリンダ径 mm	基本質量		センサ付質量		センサスイッチの加算質量 ^{注2}	
	ストローク5mm	ストローク10mm	ストローク5mm	ストローク10mm	ZE□□□A	ZE□□□B
6	19.8	23.4	23.1	27.1	15	35
8	26.4	31.1	31.2	36.3		
10	33.7	39.2	39.9	45.9		

注1：上表は標準ストロークの場合です。

注2：センサスイッチ形式のA、Bはリード線長さです。

A：1000mm B：3000mm

計算例：複動形センサシリンダ、シリンダ径8mm、ストローク10mm
センサスイッチ(ZE135A)2個付の質量は、
36.3+(15×2)=66.3g

回転レスシリンダ複動形寸法図 (mm)

● φ6～φ10

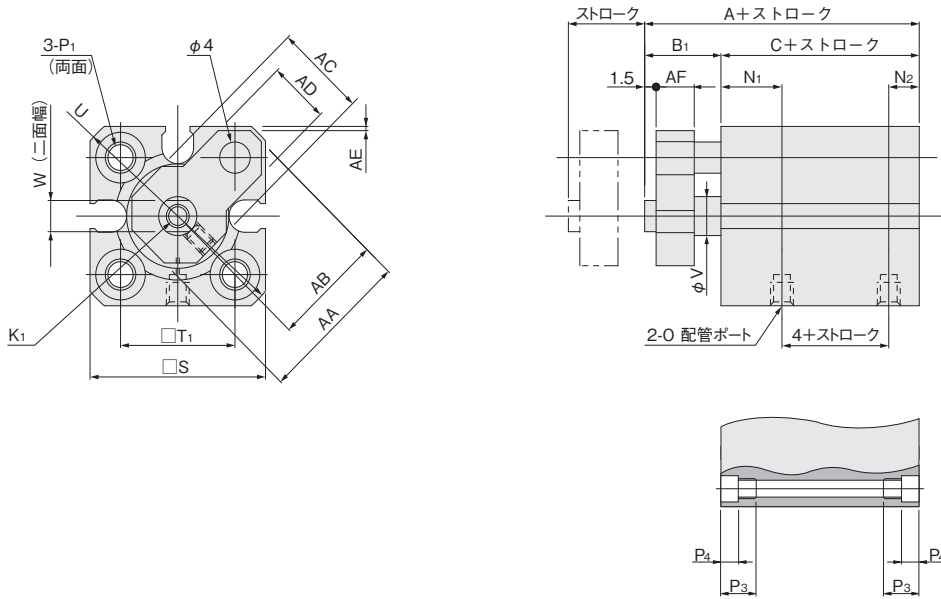

径	形式 記号	標準シリンダ(CDAL)			センサシリンダ(CDALS)			K ₁	N ₁	N ₂	O	P ₁
		A	B ₁	C	A	B ₁	C					
6		24	10	14	29	10	19	M2.5×0.45 深さ5	6.5	3.5	M3×0.5	φ3.3 (通し穴) 座ぐりφ6 (両面) およびM4×0.7 (両面)
8		25	10	15	30	10	20	M3×0.5 深さ5	7.5	3.5	M3×0.5	φ3.3 (通し穴) 座ぐりφ6.2 (両面) およびM4×0.7 (両面)
10		26	10	16	31	10	21	M3×0.5 深さ5	8	4	M3×0.5	φ3.3 (通し穴) 座ぐりφ6.2 (両面) およびM4×0.7 (両面)

径	記号	P ₃	P ₄	S	T ₁	U	V	W	適用通しボルト	AA	AB	AC	AD	AE	AF
6		9.5	3.5	19	11	R12	4	3.5	M3	15	11.5	9.5	7	0.3	5
8		9.5	3.5	21	13	R13.5	5	4	M3	17	12.5	11	7	0.6	5
10		9.5	3.5	23	15	R15	5	4	M3	20	14.5	12	8	0.5	5

ロッド先端おねじ仕様寸法図 (mm)

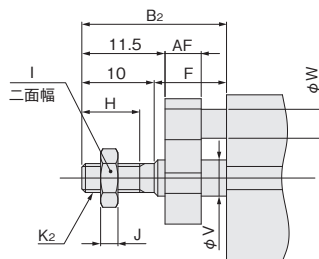

径	記号	B ₂	F	H	I	J	K ₂	V	W	AF
6		20	10	8	5.5	1.8	M3×0.5	4	4	5
8		20	10	8	7	2.4	M4×0.7	5	4	5
10		20	10	8	7	2.4	M4×0.7	5	4	5

備考：ロッド先端おねじ仕様に取り付けるシリンダジョイント、シリンダロッドエンドを用意しています。詳細は1843ページをご覧ください。

ミニ
ビット
ノック
マルチ
ジグC
ジグC
ストローク
ジグC
低摩擦
ペーシック
ペン
スリム
ツイン
ポート
ダイナ
KSD
ガイドジグ
6~10
ガイドジグ
12~63
ツイン
ロッドφ6
ツイン
ロッドB
アルファ
ツイロッド
アクセス
シリンダ
スライド
ユニット
ハイ
マルチ
ミニガイド
スライダ
ロッド
スライダ
Z
スライダ
GT
ミニガイド
テーブル
ORV
ORC
φ10
ORCA
ORGA
ORK
ORC
φ63,φ80
ORW
MRW
ORB
MRV
MRC
MRG
MRB
ORS
MRS
RAP
RAT
RAF
RAN
RAG
RWT
スイング
ツイスト
エアハンド
Lハンド
フラット形
エアハンド
三爪
ハンド
メカ
ハンド
ラバー
ハンド
MJC
コンプラ
イアンス
コンプラ
θレス
SHM
マイクロ
SHM
高速
バルブパック
低速
シリンダ
リニア
磁気
ストローク
センサ
センサ
スイッチ
CJ
CRE

ジグシリンダCシリーズ スクエアロッドシリンダ

複動形

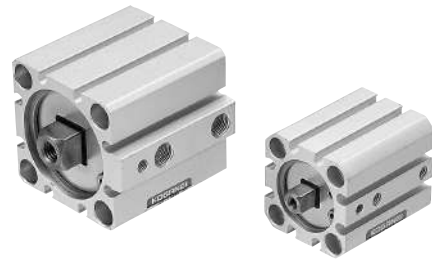

表示記号

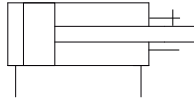

仕様

項目	シリンダ径	20	25	32	40	50	63
作動形式		複動形					
使用流体		空気					
使用圧力範囲	MPa	0.1~1.0					
保証耐圧力	MPa	1.5					
使用温度範囲	°C	0~60					
使用速度範囲	mm/s	30~500				30~300	
クッション		ゴムバンパ方式 (オプション)					
給油		不要 (ただし、給油する場合はタービン油1種 [ISO VG32] 相当品)					
不回転精度		±1.5°		±0.8°		±0.6°	
許容トルク ^注	N·cm	2	2.4		4.4		
配管接続口径		M5×0.8		Rc1/8		Rc1/4	

備考：取扱い要領と注意事項は、141ページをご覧ください。
注：ピストンロッドにかけられる許容トルク。

シリンダ径とストローク

中間ストロークについては126ページをご覧ください。

径	標準ストローク	
	標準シリンダ	センサシリンダ
20	5、10、15、20、25、30、35、40、45、50	5、10、15、20、25、30、35、40、45、50
25	5、10、15、20、25、30、35、40、45、50、75、100	5、10、15、20、25、30、35、40、45、50、75、100
32	10、15、20、25、30、35、40、45、50、75、100	10、15、20、25、30、35、40、45、50、75、100
40	10、15、20、25、30、35、40、45、50、75、100	10、15、20、25、30、35、40、45、50、75、100
50	10、15、20、25、30、35、40、45、50、75、100	10、15、20、25、30、35、40、45、50、75、100
63	10、15、20、25、30、35、40、45、50、75、100	10、15、20、25、30、35、40、45、50、75、100

備考1：ストローク公差⁺¹₀
2：中間ストロークは、基本的にチューブ切断(1mm単位)での対応です(標準)。
ただし、φ12~φ40のストローク5mm未満およびφ50・φ63のストローク10mm未満は
チューブ切断の対応ができません。この場合は、カラー詰め対応となります。

スクエアロッドシリンダ注文記号

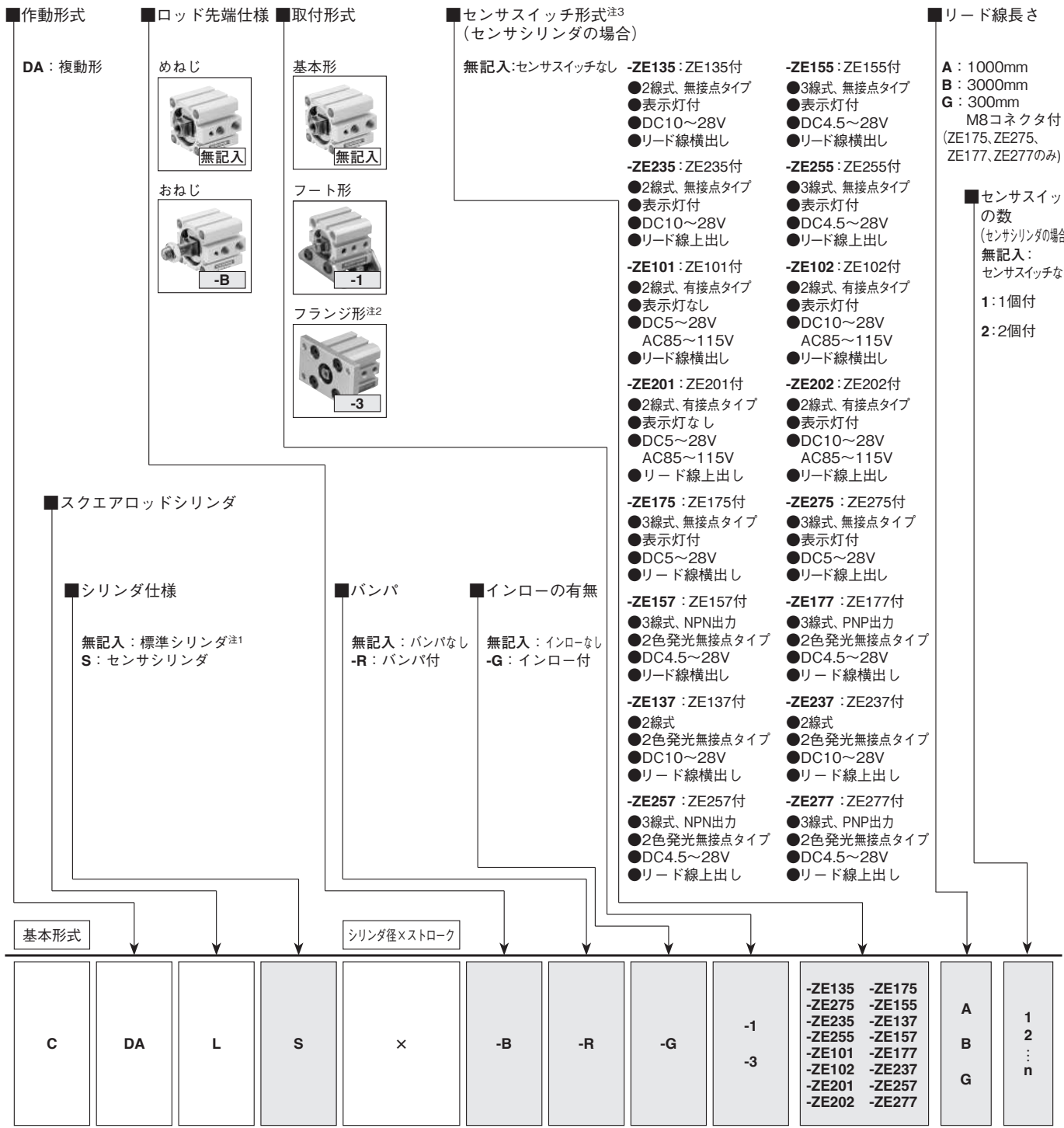

●シリンダ径とストロークの表をご覧ください。
 ●おねじ用のシリンダジョイント、シリンダロッドエンドについては1843ページをご覧ください。
 ●センサスイッチのみの注文記号は136ページをご覧ください。
 ●取付金具は出荷時添付となります。

注1：標準シリンダには、センサスイッチ用マグネットは内蔵されません。
 2：インロー付 (-G) の場合、フランジ金具はヘッド側のみ取付可能です。
 3：センサスイッチの詳細は、1819ページをご覧ください。

アディショナルパーツ (別売部品)



- ミニピット
- ノック
- マルチ
- ジグC
- ジグC ストローク
- ジグC 低摩擦
- ペーシック
- ベン
- スリム
- ツインポート
- ダイナ
- KSD
- ガイドジグ 6~10
- ガイドジグ 12~63
- ツインロッドφ6
- ツインロッドB
- アルファツインロッド
- アクシスシリンダ
- スライドユニット
- ハイマルチ
- ミニガイドスライダ
- ロッドスライダ
- Z
- スライダ
- GT
- ミニガイドテーブル
- ORV
- ORC φ10
- ORCA
- ORGA
- ORK
- ORC φ63,φ80
- ORW
- MRW
- ORB
- MRV
- MRC
- MRG
- MRB
- ORS
- MRS
- RAP
- RAT
- RAF
- RAN
- RAG
- RWT
- スイング
- ツイスト
- エアハンド
- Lハンド
- フラット形エアハンド
- 三爪ハンド
- メカハンド
- ラバーハンド
- MJC
- コンプラ
- イアンス
- コンプラθレス
- SHM
- マイクロ
- SHM
- 高速
- バルブパック
- 低速
- シリンダ
- リニア
- 磁気
- ストローク
- センサ
- センサ
- スイッチ
- CJ
- CRE

ミニビット
ノック
マルチ
ジグC
ジグC ストローク
ジグC 低摩擦
ペーシック
ペン
スリム
ツインポート
ダイナ
KSD
ガイドジグ 6~10
ガイドジグ 12~63
ツインロッドφ6
ツインロッドB
アルファツインロッド
アクシスシリンドラ
スライドユニット
ハイマルチ
ミニガイドスライダ
ロッドスライダ
Zスライダ
GT
ミニガイドテーブル
ORV
ORC φ10
ORCA ORGA
ORK
ORC φ63, φ80
ORW MRW
ORB
MRV
MRC MRG
MRB
ORS MRS
RAP
RAT
RAF
RAN
RAG
RWT
スイング
ツイスト
エアハンド
Lハンド
フラット形エアハンド
三爪ハンド
メカハンド
ラバーハンド
MJC
コンプリアンス
コンプθレス
SHM マイクロ
SHM
高速バルブバック
低速シリンドラ
リニア磁気
ストロークセンサ
センサスイッチ
CJ
CRE

内部構造と各部名称

●複動形

●φ20～φ40

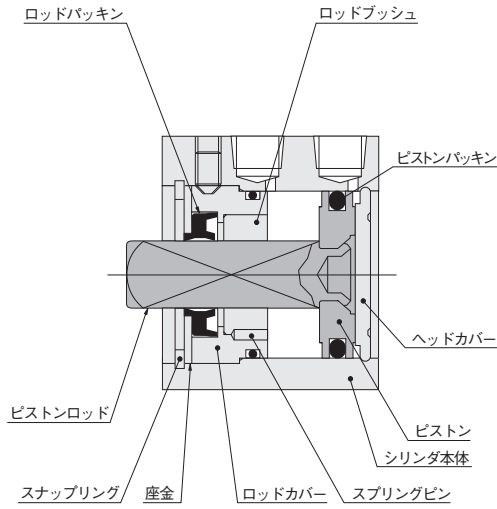

●φ50, φ63

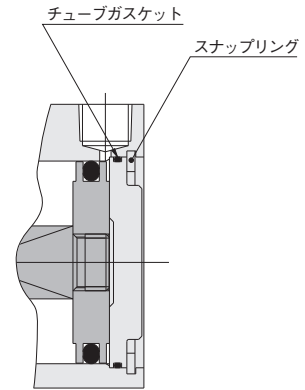

●センサシリンドラ

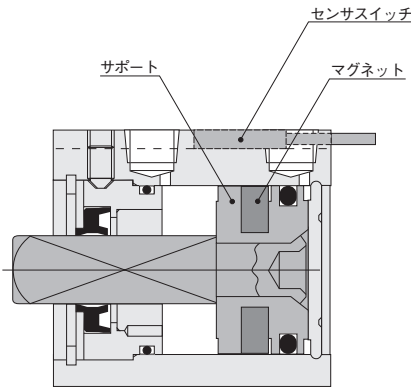

●バンパ付

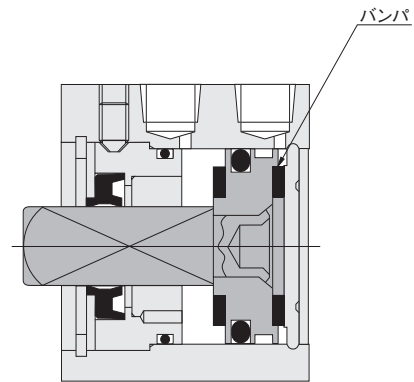

主要部材質

品名	シリンダ径mm	φ20～φ63
シリンダ本体		アルミ合金 (アルマイト処理)
ピストン		アルミ合金 (特殊防錆処理)
ピストンロッド		硬鋼 (クロムめっき付)
バックシユ		合成ゴム (NBR、ロッドバックシユはウレタン)
ロッドブッシュ		焼結銅合金
ロッドカバー		アルミ合金 (アルマイト処理)
ヘッドカバー		アルミ合金 (アルマイト処理)
スプリングピン		硬鋼
座金		鋼 (ニッケルめっき付)
スナップリング		硬鋼 (磷酸塩皮膜)
バンパ		合成ゴム (NBR)
マグネット		樹脂マグネット
サポート		アルミ合金 (特殊防錆処理)

質量

シリンダ径 mm	ゼロストローク質量 ^{注1}	ストローク1mm 毎の加算質量	バンパ付の 加算質量	センサシリンドラの 加算質量	取付金具の質量		センサスイッチの加算質量 ^{注2}	
					フート金具	フランジ金具	ZE□□□A	ZE□□□B
20	63.89	2.07	10.36	25.71	87	105	15	35
25	96.54	2.65	13.24	37.47	108	165		
32	160.05	3.86	19.31	52.43	131	196		
40	241.47	4.52	0	69.15	168	351		
50	477.70	7.11	0	108	232	471		
63	706.58	8.77	0	159	312	615		

注1：上表は標準ストロークの場合です。
 2：センサスイッチ形式のA、Bはリード線長さです。
 A：1000mm B：3000mm

計算例：複動形センサシリンドラ、シリンダ径32mm、ストローク30mm
 センサスイッチ (ZE135A) 2個付の質量は、
 167.38 + (3.86 × 30) + 52.43 + (15 × 2) = 365.61g

スクエアロッド複動形寸法図 (mm)

● φ20～φ25

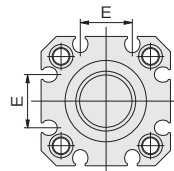
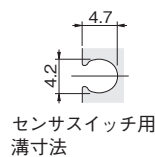
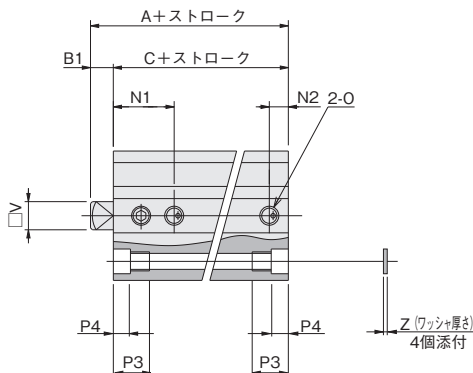
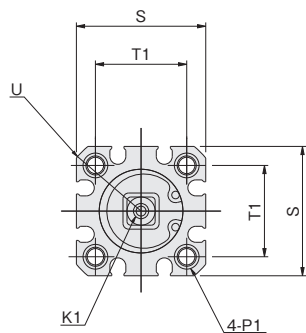

● φ32～φ63

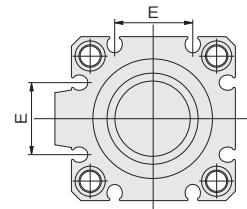
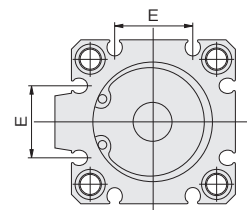
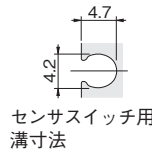
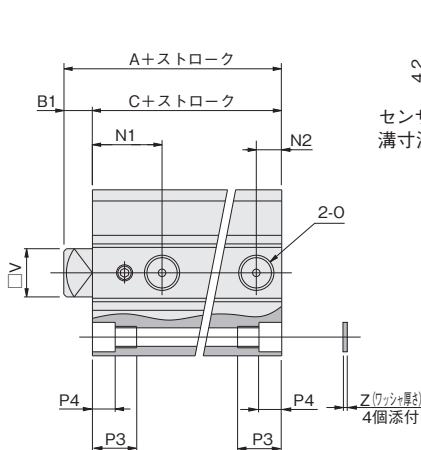
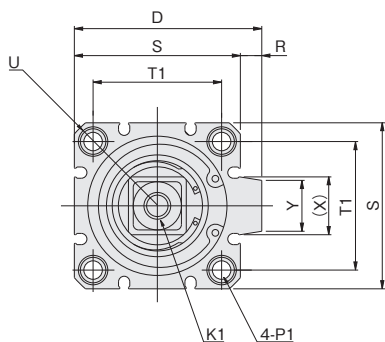

形式 記号	標準シリンダ (CDAL)			センサシリンダ (CDALS)			標準シリンダバンパ付 (CDAL-R)			センサシリンダバンパ付 (CDALS-R)			D	E	K ₁	N ₁	N ₂	O
	A	B ₁	C	A	B ₁	C	A	B ₁	C	A	B ₁	C						
20	32	6	26	42	6	36	37	6	31	47	6	41	—	12.2	M4×0.7 深さ8	16	5	M5×0.8
25	33.5	6	27.5	43.5	6	37.5	38.5	6	32.5	48.5	6	42.5	—	12.2	M4×0.7 深さ8	17	5	M5×0.8
32	39	7	32	49	7	42	44	7	37	49	7	42	48.5	18.2	M8×1.25 深さ12	18.5	7.5(6)	Rc1/8
40	43	7	36	53	7	46	43	7	36	53	7	46	56.5	18.2	M8×1.25 深さ12	20.5	7.5	Rc1/8
50	53.7	10.7	43	63.7	10.7	53	53.7	10.7	43	63.7	10.7	53	70	24.8	M10×1.5 深さ15	26	9.5	Rc1/4
63	56.2	9.2	47	66.2	9.2	57	56.2	9.2	47	66.2	9.2	57	83	26.8	M10×1.5 深さ15	27.5	11	Rc1/4

径	記号	P ₁	P ₃	P ₄	R	S	T ₁	U	V	X	Y	Z	適用通しボルト※
20		φ4.3 (通し穴)座ぐりφ6.5 (両面)およびM5×0.8 (両面)	9.5	4.5	—	34	24	R22	7.4	—	—	1	M3
25		φ5.1 (通し穴)座ぐりφ8 (両面)およびM6×1 (両面)	11.5	5.5	—	40	28	R25	7.4	—	—	1	M4
32		φ5.1 (通し穴)座ぐりφ8 (両面)およびM6×1 (両面)	11.5	5.5	4.5	44	34	R29.5	13	15	13.6	1	M4
40		φ6.9 (通し穴)座ぐりφ9.5 (両面)およびM8×1.25(両面)	15.5	7.5	4.5	52	40	R35	13	15	13.6	1.6	M5
50		φ6.9 (通し穴)座ぐりφ11 (両面)およびM8×1.25(両面)	16.5	8.5	8	62	48	R41	18	21.6	19	1.6	M6
63		φ6.9 (通し穴)座ぐりφ11 (両面)およびM8×1.25(両面)	16.5	8.5	8	75	60	R50	18	21.6	19	1.6	M6

注：[]は標準シリンダ (CDAL) のストローク5mmの場合。
※一部取付ねじを用意 (別売) しております。145ページをご覧ください。

- ミニピット
- ロック
- マルチ
- ジグC
- ジグCストローク
- ジグC低摩擦
- パーシック
- ペン
- スリム
- ツインポート
- ダイナ
- KSD
- ガイドジグ 6～10
- ガイドジグ 12～63
- ツインロッドφ6
- ツインロッドB
- アルファツインロッド
- アクシスシリンダ
- スライドユニット
- ハイマルチ
- ミニガイドスライド
- ロッドスライド
- Zスライド
- GT
- ミニガイドテーブル
- ORV
- ORC φ10
- ORCA ORGA
- ORK
- ORC φ63,φ80
- ORW MRW
- ORB
- MRV
- MRC MRG
- MRB
- ORS MRS
- RAP
- RAT
- RAF
- RAN
- RAG
- RWT
- スイング
- ツイスト
- エアハンド
- Lハンド
- フラット形エアハンド
- 三爪ハンド
- メカハンド
- ラバーハンド
- MJC
- コンブライアンス
- コンブラθレス
- SHM
- マイクロ
- SHM
- 高速バルブパック
- 低速シリンダ
- リニア磁気
- ストロークセンサ
- センサスイッチ
- CJ
- CRE

ミニ
ビット
ノック
マルチ
ジグ C
ジグ C
ストローク
ジグ C
低摩擦
ペーシック
ペン
スリム
ツイン
ポート
ダイナ
KSD
ガイドジグ
6~10
ガイドジグ
12~63
ツイン
ロッドφ6
ツイン
ロッド B
アルファ
ツイロッド
アクシス
シリンド
スライド
ユニット
ハイ
マルチ
ミガイド
スライダ
ロッド
スライダ
Z
スライダ
GT
ミニガイド
テーブル
ORV
ORC
φ10
ORCA
ORGA
ORK
ORC
φ63,φ80
ORW
MRW
ORB
MRV
MRC
MRG
MRB
ORS
MRS
RAP
RAT
RAF
RAN
RAG
RWT
スイング
ツイスト
エアハンド
Lハンド
フラット形
エアハンド
三爪
ハンド
メカ
ハンド
ラバー
ハンド
MJC
コンプラ
イアンス
コンプラ
θレス
SHM
マイク
SHM
高速
バルバック
低速
シリンド
リニア
磁気
ストローク
センサ
センサ
スイッチ
CJ
CRE

ロッド先端おねじ仕様寸法図 (mm)

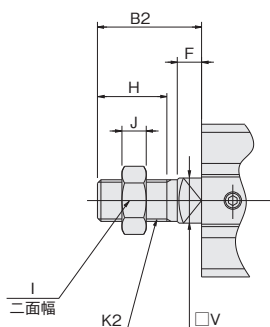

径	記号	B ₂	F	H	I	J	K ₂	V
20		21	6	13	10	5	M6×1	7.4
25		23	6	15	12	5	M8×1	7.4
32		30	7	20	17	7	M12×1.25	13
40		35	7	25	19	8	M14×1.5	13
50		38.7	10.7	25	27	11	M18×1.5	18
63		37.2	9.2	25	27	11	M18×1.5	18

備考：ロッド先端おねじ仕様に取り付けるシリンドジョイント、シリンドロッドエンドを用意しています。詳細は1843ページをご覧ください。

インロー寸法図 (mm)

●めねじ仕様 インロー付

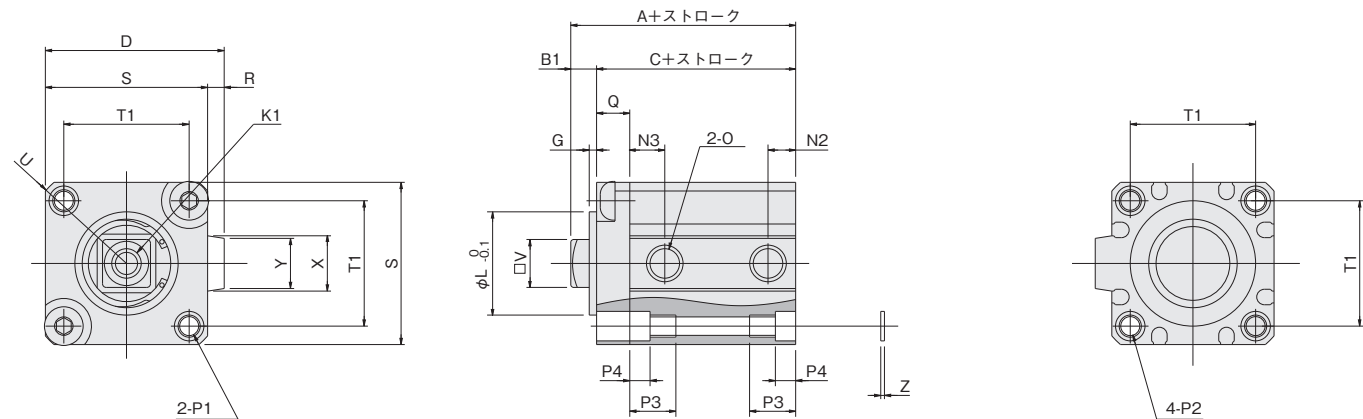

●おねじ仕様 インロー付

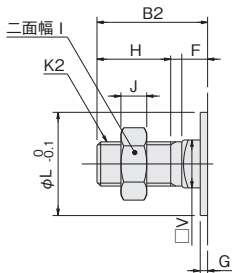

径	記号	B ₁	G	L	N ₃	P ₂	Q
20		6	1.5	18	9.5	座ぐりφ6.5およびM5×0.8	6.5
25		6	2	18	10.5	座ぐりφ8 およびM6×1	6.5
32		7	2	28	9.5	座ぐりφ8 およびM6×1	9
40		7	2	28	10.5	座ぐりφ9.5およびM8×1.25	10
50		10.7	2	38	11	座ぐりφ11 およびM8×1.25	15
63		9.2	2	40	12.5	座ぐりφ11 およびM8×1.25	15

●スクエアロッドシリンドのインロー付の外観はインローなしと異なり上記寸法図のように、ピストンロッド側にロッドカバーが取り付けます。

インロー付めねじ仕様の寸法表は89ページ・インロー付おねじ仕様の寸法表は90ページ上のものを使用してください。

●インロー付の場合、フランジ金具 (-3) はφ20、φ25、φ32のロッド側には取付けられません。

ジグシリンダCシリーズ 両ロッドシリンダ

複動形、単動形



表示記号

●複動形

●単動形

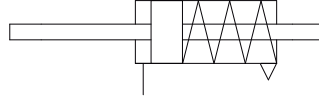
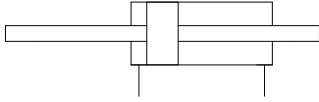

仕様

項目		シリンダ径	6	8	10	12	16	20	25	32	40	50	63	80	100	
作動形式			複動形			複動形、単動形						複動形				
使用流体			空気													
使用圧力範囲	MPa	複動形	0.15~0.9			0.1~1.0						0.05~1.0				
		単動形	—			0.18~1.0		0.15~1.0			0.1~1.0		—			
保証耐圧力		MPa	1.35			1.5										
使用温度範囲		°C	0~60(耐熱仕様は120 ^{注1})													
使用速度範囲	mm/s	複動形	50~500			30~500						30~300				
		単動形	—			100~500						100~300		—		
クッション			なし			ゴムバンパ方式(オプション ^{注2})									—	
給油			不要(ただし、給油する場合はタービン油1種(ISO VG32)相当品)													
配管接続口径			M3×0.5			M5×0.8			Rc1/8		Rc1/4		Rc3/8			

備考：取扱い要領と注意事項は、141ページをご覧ください。

注1：耐熱仕様については、ご相談ください。シリンダ径φ6、φ8、φ10にはありません。

2：耐熱仕様にはありません。

シリンダ径とストローク

中間ストロークについては126ページをご覧ください。

作動形式	径	標準ストローク	
		標準シリンダ	センサシリンダ
複動形	6	5、10、15、20	5、10、15、20
	8		
	10		
	12	5、10、15、20、25、30	5、10、15、20、25、30
	16		
	20		
	25		
	32	5、10、15、20、25、30、35、40、45、50	5、10、15、20、25、30、35、40、45、50
	40		
	50		
63			
80			
単動形	100	10、15、20、25、30、35、40、45、50、75、100	10、15、20、25、30、35、40、45、50、75、100
	12		
	16	5、10、15、20、25、30	5、10、15、20、25、30
	20		
	25		
	32		
40	10、15、20、25、30、35、40	10、15、20、25、30、35、40	
50			

備考1：ストローク公差⁺¹₀

2：φ6、8、10の中間ストロークは特殊対応(カラー詰め)となります。詳細は最寄りの当社営業所へお問い合わせください。

その他のシリンダ径の中間ストロークにつきましては142ページをご覧ください。

ミニ
ピット
ノック
マルチ
ジグC
ジグC
ストローク
ジグC
低摩擦
ペーシック
ベン
スリム
ツイン
ポート
ダイナ
KSD
ガイドジグ
6~10
ガイドジグ
12~63
ツイン
ロッドφ6
ツイン
ロッドB
アルファ
ツイロッド
アクスス
シリンダ
スライド
ユニット
ハイ
マルチ
ミニガイド
スライダ
ロッド
スライダ
Z
スライダ
GT
ミニガイド
テーブル
ORV
ORC
φ10
ORCA
ORGA
ORK
ORC
φ63,φ80
ORW
MRW
ORB
MRV
MRC
MRG
MRB
ORS
MRS
RAP
RAT
RAF
RAN
RAG
RWT
スイング
ツイスト
エアハンド
Lハンド
フラット形
エアハンド
三爪
ハンド
メカ
ハンド
ラバー
ハンド
MJC
コンプラ
イアンス
コンプラ
θレス
SHM
マイクロ
SHM
高速
バルバック
低速
シリンダ
リニア
磁気
ストローク
センサ
センサ
スイッチ
CJ
CRE

ミニビット
 ノック
 マルチ
 ジグC
 ジグC ストローク
 ジグC 低摩擦
 ペーシング
 ベン
 スリム
 ツインポート
 ダイナ
 KSD
 ガイドジグ 6~10
 ガイドジグ 12~63
 ツインロッドφ6
 ツインロッドφ8
 アルファ ツインロッド
 アクシス シリンダ
 スライド ユニット
 ハイマルチ
 ミニガイド スライダ
 ロッド スライダ
 Z スライダ
 GT
 ミニガイド テーブル
 ORV
 ORC φ10
 ORCA ORGA
 ORK
 ORC φ63, φ80
 ORW MRW
 ORB
 MRV
 MRC MRG
 MRB
 ORS MRS
 RAP
 RAT
 RAF
 RAN
 RAG
 RWT
 スイング
 ツイスト
 エアハンド
 Lハンド
 フラット形 エアハンド
 ミニハンド
 メカハンド
 ラバーハンド
 MJC
 コンプラ インス
 コンプラ θレス
 SHM マイクロ
 SHM
 高速バルブパック
 低速シリンダ
 リニア磁気
 ストローク センサ
 センサスイッチ
 CJ
 CRE

両ロッドシリンダ注文記号

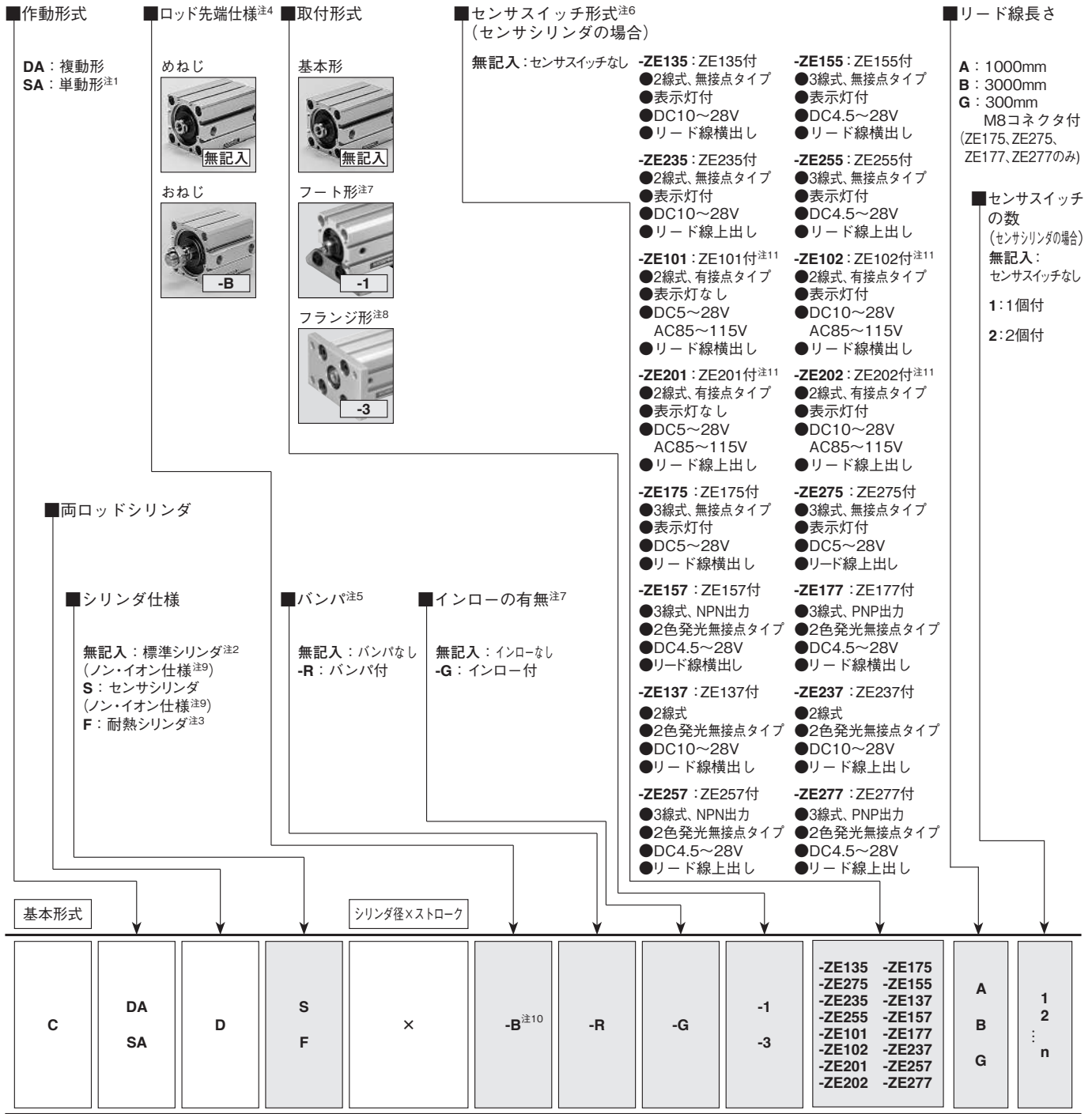

●シリンダ径とストロークの表を
 ご覧ください。

●取付金具は出荷時添付となります。

●センサスイッチのみの注文記号
 は136ページをご覧ください。

●耐熱シリンダにセンサスイッチ
 付はありません。

注 1: 押出単動形、引込単動形共用です。シリンダ径φ6、φ8、φ10にはありません。
 2: 標準シリンダには、センサスイッチ用マグネットは内蔵されません。
 3: センサシリンダとバンパ付シリンダにはありません。
 4: 両側とも同仕様となります。
 5: 複動形のみ。ただし、耐熱仕様にはありません。シリンダ径φ6、φ8、φ10にはありません。
 6: センサスイッチの詳細は、1819ページをご覧ください。
 7: シリンダ径φ6、φ8、φ10、φ12にはありません。
 8: シリンダ径φ40のインロー付(-G)には取り付けられません。シリンダ径φ6、φ8、φ10にはありません。
 9: シリンダ径φ6、φ8、φ10、φ12はノン・イオン仕様ではありません。
 10: おねじ用のシリンダジョイント、シリンダロッドエンドについては1843ページをご覧ください。
 11: シリンダ径: φ6、φ8、φ10にはありません。

●φ12、φ16のフート金具付のストローク10mm未満
 の場合にはフート金具とセンサスイッチが干渉して
 センサスイッチ2個が取り付かないことがあります。
 詳細は最寄りの当社営業所へお問い合わせください。

アディショナルパーツ (別売部品)



フート金具 (134ページ) フランジ金具 (135ページ) 取付ねじ (145ページ)

内部構造と各部名称

●複動形 (CDAD)

●φ6～φ10

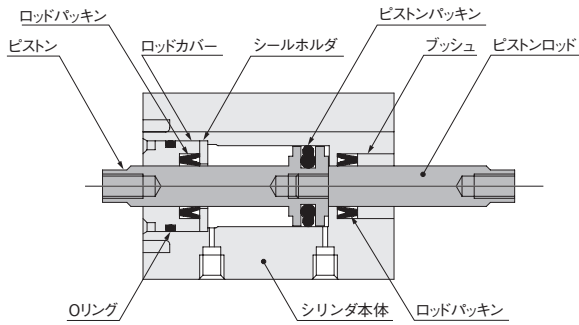

●φ12～φ100

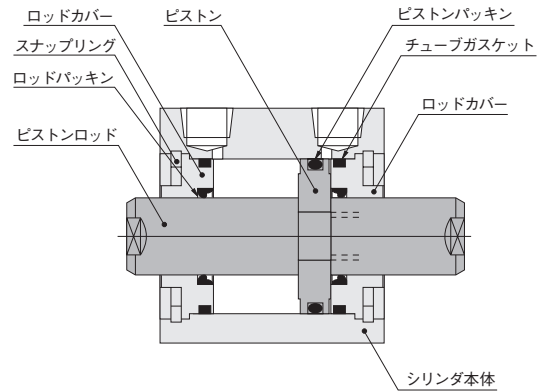

●単動形 (CSAD)

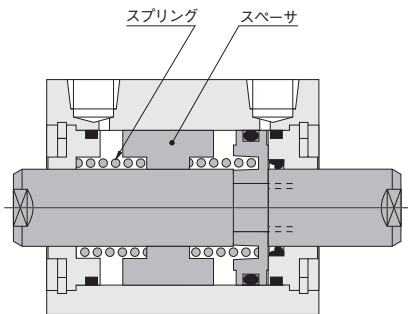

注：φ6～φ10には単動シリンダはありません。

●センサシリンダ

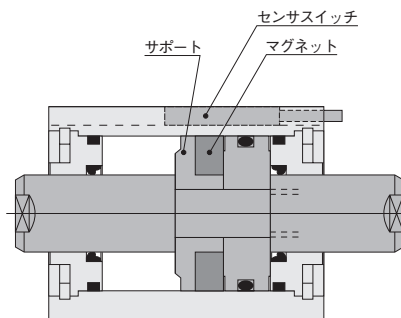

●バンパ付

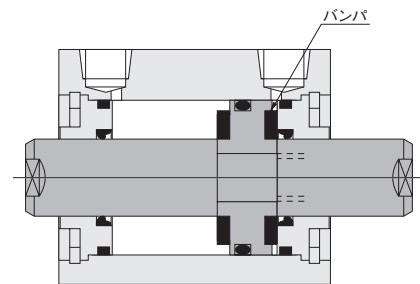

注：φ6～φ10にはバンパ付はありません。

主要部材質

品名	シリン径mm	φ6	φ8	φ10	φ12	φ16	φ20	φ25	φ32	φ40	φ50	φ63	φ80	φ100	
シリンダ本体		アルミ合金(アルマイト処理)													
ピストン		ステンレス鋼		アルミ合金(特殊防錆処理)											
ピストンロッド		ステンレス鋼		ステンレス鋼(クロムめっき付)				硬鋼(クロムめっき付)							
パッキン		合成ゴム(NBR)													
ロッドカバー		アルミ合金(特殊耐摩耗処理)													
スナップリング		-		硬鋼(燐酸塩皮膜)											
スプリング		-		ピアノ線										-	
スペーサ		-		アルミ合金(アルマイト処理)		アルミ合金(特殊防錆処理)								-	
バンパ		-		合成ゴム(NBR、φ12のみウレタン)											
マグネット		ネオジマグネット		樹脂マグネット											
サポート		-		アルミ合金(特殊防錆処理)											
プッシュ		銅合金		-											

注：スペーサはストローク16以上に装着されます。

- ミニビット
- ノック
- マルチ
- ジグC
- ジグC ストローク
- ジグC 低摩擦
- ペーシック
- ベン
- スリム
- ツインポート
- ダイナ
- KSD
- ガイドジグ 6～10
- ガイドジグ 12～63
- ツインロッドφ6
- ツインロッドB
- アルファツイロッド
- アクシスシリンダ
- スライドユニット
- ハイマルチ
- ミニガイドスライダ
- ロッドスライダ
- Zスライダ
- GT
- ミニガイドテーブル
- ORV
- ORC φ10
- ORCA ORGA
- ORK
- ORC φ63,φ80
- ORW MRW
- ORB
- MRV
- MRC MRG
- MRB
- ORS MRS
- RAP
- RAT
- RAF
- RAN
- RAG
- RWT
- スイング
- ツイスト
- エアハンド
- Lハンド
- フラット形エアハンド
- 三爪ハンド
- メカハンド
- ラバーハンド
- MJC
- コンプライアンス
- コンプラθレス
- SHM マイクロ
- SHM
- 高速バルブパック
- 低速シリンダ
- リニア磁気
- ストロークセンサ
- センサスイッチ
- CJ CRE

質量

●複動形

シリンダ径 mm	ゼロストローク質量	ストローク1mm 毎の加算質量	バンパ付の 加算質量	センサシリンダの 加算質量	取付金具の質量		センサスイッチの加算質量 ^注	
					フート金具	フランジ金具	ZE□□□A	ZE□□□B
6	12.7	0.84	—	3.9	—	—	15	35
8	19.2	1.11	—	5.3	—	—		
10	21.0	1.27	—	6.7	—	—		
12	30.41	1.51	7.53	6.59	50	55		
16	44.4	2.01	10.05	9.93	62	71		
20	73.31	2.88	14.38	25.71	84	101		
25	104.2	3.99	19.97	37.47	104	160		
32	165.44	5.69	28.47	52.43	126	186		
40	241.43	6.35	0	69.15	160	335		
50	328.92	9.5	0	108	220	447		
63	499.3	11.16	0	159	300	591		
80	1029.17	16.91	0	245	644	1414		
100	1872.15	24.93	0	360	1172	2606		

注：センサスイッチ形式のA、Bはリード線長さです。
A：1000mm B：3000mm

●単動形

項目	基本質量 ^{注1}								センサシリンダの加算質量 5~30(φ50は10~40)	取付金具の質量		センサスイッチの加算質量 ^{注2}	
	5	10	15	20	25	30	35	40		フート金具	フランジ金具	ZE□□□A	ZE□□□B
シリンダ径mm													
12	42.64	50.16	57.69	76.83	84.35	91.88	—	—	7.78	50	55	15	35
16	62.08	72.13	82.18	106.48	116.53	126.58	—	—	10.32	62	71		
20	84.93	99.31	113.68	147.6	161.98	176.35	—	—	23.38	84	101		
25	120.1	140.07	160.04	206.73	226.7	246.67	—	—	39.1	104	160		
32	187.86	216.33	244.79	335.01	363.48	391.94	—	—	50.58	126	186		
40	266	297.75	329.49	448.28	480.02	511.77	—	—	69.42	160	335		
50	—	401.18	448.67	496.15	639.23	686.72	734.2	781.69	106.05	220	447		

注1：上表は標準ストロークの場合です。
注2：センサスイッチ形式のA、Bはリード線長さです。
A：1000mm B：3000mm

計算例：複動形センサシリンダ、シリンダ径25mm、ストローク30mm
センサスイッチ(ZE135A)2個付の質量は、
104.2+(3.99×30)+37.47+(15×2)=291.37g

両ロッド複動形寸法図 (mm)

● φ6～φ25

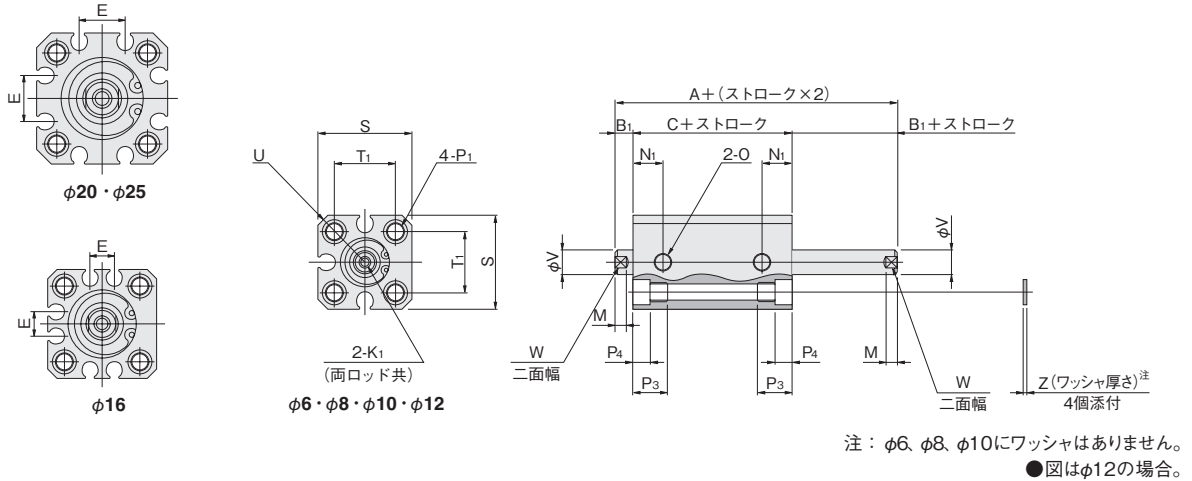

● φ32～φ100

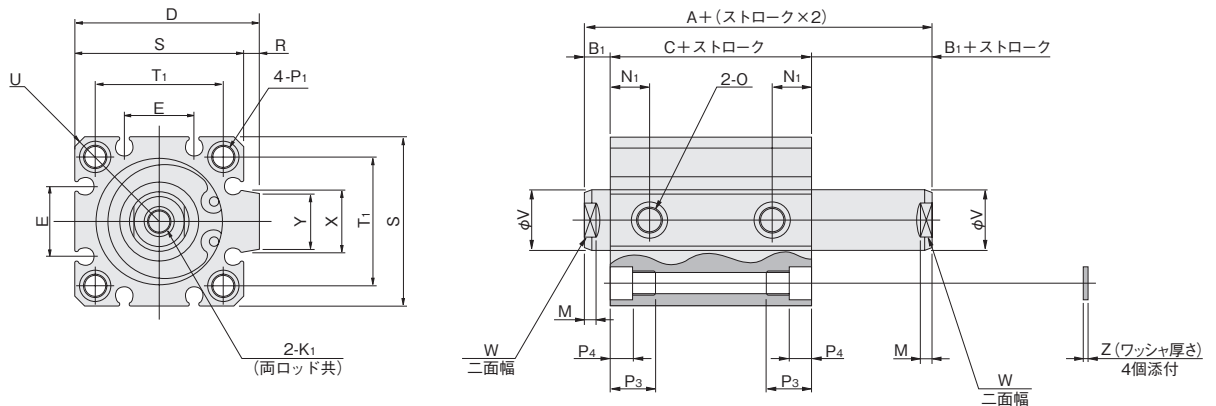

形式 記号	標準シリンダ (CDAD)			センサシリンダ (CDADS)			標準シリンダバンパ付 (CDAD-R)			センサシリンダバンパ付 (CDADS-R)			D	E	K ₁	M	N ₁	O
	A	B ₁	C	A	B ₁	C	A	B ₁	C	A	B ₁	C						
6	28.5	5	18.5	33.5	5	23.5	—	—	—	—	—	—	—	—	M2.5×0.45 深さ5	3	7	M3×0.5
8	30.5	5	20.5	35.5	5	25.5	—	—	—	—	—	—	—	—	M3×0.5 深さ5	3	7.5	M3×0.5
10	31	5	21	36	5	26	—	—	—	—	—	—	—	—	M3×0.5 深さ5	3	8.5	M3×0.5
12	33	5	23	38	5	28	38	5	28	43	5	33	—	—	M3×0.5 深さ6	3.5	8	M5×0.8
16	34	5.5	23	39	5.5	28	39	5.5	28	44	5.5	33	—	6.2	M4×0.7 深さ8	3.5	8	M5×0.8
20	37	5.5	26	47	5.5	36	42	5.5	31	52	5.5	41	—	12.2	M5×0.8 深さ10	4.5	9.5	M5×0.8
25	38.5	6	26.5	48.5	6	36.5	43.5	6	31.5	53.5	6	41.5	—	12.2	M6×1 深さ10	5	10.5	M5×0.8
32	44	7	30	54	7	40	49	7	35	54	7	40	48.5	18.2	M8×1.25 深さ12	6	9.5	Rc1/8
40	47	7	33	57	7	43	47	7	33	57	7	43	56.5	18.2	M8×1.25 深さ12	6	10.5	Rc1/8
50	48	9	30	58	9	40	48	9	30	58	9	40	70	24.8	M10×1.5 深さ15	7	11	Rc1/4
63	52.5	9	34	62.5	9	44	52.5	9	34	62.5	9	44	83	26.8	M10×1.5 深さ15	7	12.5	Rc1/4
80	69.5	11	47.5	79.5	11	57.5	69.5	11	47.5	79.5	11	57.5	102	32.8	M14×2 深さ20	9	18	Rc3/8
100	81.5	12	57.5	91.5	12	67.5	81.5	12	57.5	91.5	12	67.5	122	32.8	M18×2.5 深さ20	9	22.5	Rc3/8

径	記号	P ₁	P ₃	P ₄	R	S	T ₁	U	V	W	X	Y	Z	適用通しボルト※
6	φ3.3 (通し穴) 座ぐりφ6 (両面) およびM4×0.7 (両面)	9.5	3.5	—	19	11	R12	4	3.5	—	—	—	—	M3
8	φ3.3 (通し穴) 座ぐりφ6.2 (両面) およびM4×0.7 (両面)	9.5	3.5	—	21	13	R13.5	5	4	—	—	—	—	M3
10	φ3.3 (通し穴) 座ぐりφ6.2 (両面) およびM4×0.7 (両面)	9.5	3.5	—	23	15	R15	5	4	—	—	—	—	M3
12	φ4.3 (通し穴) 座ぐりφ6.5 (両面) およびM5×0.8 (両面)	9.5	4.5	—	25	16.3	R16	6	5	—	—	1	—	M3
16	φ4.3 (通し穴) 座ぐりφ6.5 (両面) およびM5×0.8 (両面)	9.5	4.5	—	29	19.8	R19	8	6	—	—	1	—	M3
20	φ4.3 (通し穴) 座ぐりφ6.5 (両面) およびM5×0.8 (両面)	9.5	4.5	—	34	24	R22	10	8	—	—	1	—	M3
25	φ5.1 (通し穴) 座ぐりφ8 (両面) およびM6×1 (両面)	11.5	5.5	—	40	28	R25	12	10	—	—	1	—	M4
32	φ5.1 (通し穴) 座ぐりφ8 (両面) およびM6×1 (両面)	11.5	5.5	4.5	44	34	R29.5	16	14	15	13.6	1	—	M4
40	φ6.9 (通し穴) 座ぐりφ9.5 (両面) およびM8×1.25 (両面)	15.5	7.5	4.5	52	40	R35	16	14	15	13.6	1.6	—	M5
50	φ6.9 (通し穴) 座ぐりφ11 (両面) およびM8×1.25 (両面)	16.5	8.5	8	62	48	R41	20	17	21.6	19	1.6	—	M6
63	φ6.9 (通し穴) 座ぐりφ11 (両面) およびM8×1.25 (両面)	16.5	8.5	8	75	60	R50	20	17	21.6	19	1.6	—	M6
80	φ10.5 (通し穴) 座ぐりφ14 (両面) およびM12×1.75 (両面)	22.5	10.5	8	94	74	R62	25	22	27.6	25	1.6	—	M8
100	φ12.3 (通し穴) 座ぐりφ17.5 (両面) およびM14×2 (両面)	27	13	8	114	90	R75	32	27	27.6	25	2	—	M10

※一部取付ねじを用意(別売)しております。145ページをご覧ください。

ミニ
ビット
ノック
マルチ
ジグC
ジグC
ストローク
ジグC
低摩擦
ペーシック
ペン
スリム
ツイン
ポート
ダイナ
KSD
ガイドジグ
6～10
ガイドジグ
12～63
ツイン
ロッドφ6
ツイン
ロッドB
アルファ
ツインロッド
アクセス
シリンド
スライド
ユニット
ハイ
マルチ
ミニガイド
スライダ
ロッド
スライダ
Z
スライダ
GT
ミニガイド
テーブル
ORV
ORC
φ10
ORCA
ORGA
ORK
ORC
φ63,φ80
ORW
MRW
ORB
MRV
MRC
MRG
MRB
ORS
MRS
RAP
RAT
RAF
RAN
RAG
RWT
スイング
ツイスト
エアハンド
Lハンド
フラット形
エアハンド
三爪
ハンド
メカ
ハンド
ラバー
ハンド
MJC
コブラ
アイコン
コブラ
θレス
SHM
マイクロ
SHM
高速
バルパック
低速
シリンド
リアア
磁気
ストローク
センサ
センサ
スイッチ
CJ
CRE

ミニ
ビット
ノック
マルチ
ジグ C
ジグ C
ストローク
ジグ C
低摩擦
ペーシック
ペン
スリム
ツイン
ポート
ダイナ
KSD
ガイドジグ
6~10
ガイドジグ
12~63
ツイン
ロッドφ6
ツイン
ロッド B
アルファ
ワイロッド
アクシス
シリンド
スライド
ユニット
ハイ
マルチ
ミニガイド
スライド
ロッド
スライド
Z
スライド
GT
ミニガイド
テーブル
ORV
ORC
φ10
ORCA
ORGA
ORK
ORC
φ63,φ80
ORW
MRW
ORB
MRV
MRC
MRG
MRB
ORS
MRS
RAP
RAT
RAF
RAN
RAG
RWT
スイング
ツイスト
エアハンド
Lハンド
フラット形
エアハンド
三爪
ハンド
メカ
ハンド
ラバー
ハンド
MJC
コンプラ
イアンス
コンプラ
θレス
SHM
マイクロ
SHM
高速
バルバック
低速
シリンダ
リニア
磁気
ストローク
センサ
センサ
スイッチ
CJ
CRE

両ロッド単動形寸法図 (mm)

● φ12~φ25

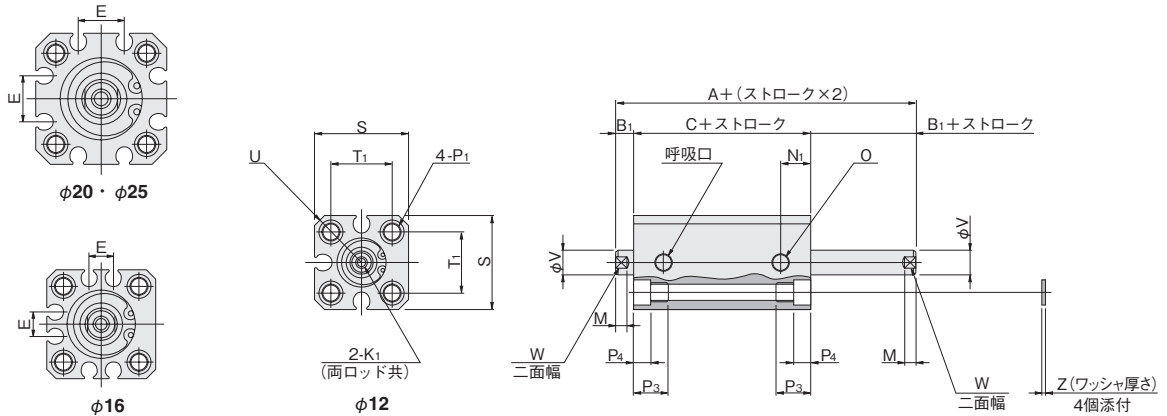

● 図はφ12の場合。

● φ32~φ50

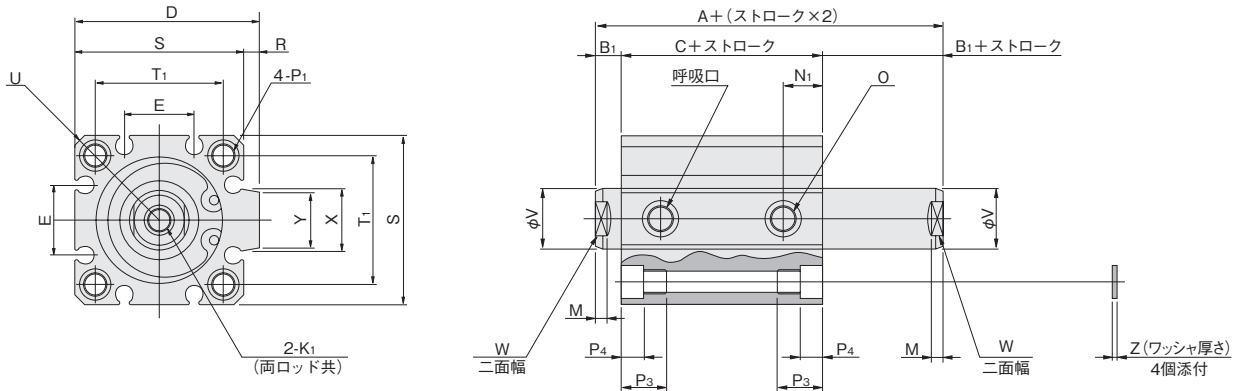

形式 ストローク	標準シリンダ (CSAD)						センサシリンダ (CSADS)						D	E	K ₁	M	N ₁	O
	5~15 (φ50は10~20)			16~30 (φ50は21~40)			5~15 (φ50は10~20)			16~30 (φ50は21~40)								
径 記号	A	B ₁	C	A	B ₁	C	A	B ₁	C	A	B ₁	C						
12	38	5	28	48	5	38	43	5	33	53	5	43	—	—	M3×0.5 深さ6	3.5	8	M5×0.8
16	39	5.5	28	49	5.5	38	44	5.5	33	54	5.5	43	—	6.2	M4×0.7 深さ8	3.5	8	M5×0.8
20	37	5.5	26	47	5.5	36	47	5.5	36	57	5.5	46	—	12.2	M5×0.8 深さ10	4.5	9.5	M5×0.8
25	38.5	6	26.5	48.5	6	36.5	48.5	6	36.5	58.5	6	46.5	—	12.2	M6×1 深さ10	5	10.5	M5×0.8
32	44	7	30	59	7	45	54	7	40	69	7	55	48.5	18.2	M8×1.25 深さ12	6	9.5	Rc1/8
40	47	7	33	62	7	48	57	7	43	72	7	58	56.5	18.2	M8×1.25 深さ12	6	10.5	Rc1/8
50	48	9	30	63	9	45	58	9	40	73	9	55	70	24.8	M10×1.5 深さ15	7	11	Rc1/4

径 記号	P ₁	P ₃	P ₄	R	S	T ₁	U	V	W	X	Y	Z	適用通しボルト※
12	φ 4.3 (通し穴) 座ぐりφ 6.5 (両面) および M5×0.8 (両面)	9.5	4.5	—	25	16.3	R16	6	5	—	—	1	M3
16	φ 4.3 (通し穴) 座ぐりφ 6.5 (両面) および M5×0.8 (両面)	9.5	4.5	—	29	19.8	R19	8	6	—	—	1	M3
20	φ 4.3 (通し穴) 座ぐりφ 6.5 (両面) および M5×0.8 (両面)	9.5	4.5	—	34	24	R22	10	8	—	—	1	M3
25	φ 5.1 (通し穴) 座ぐりφ 8 (両面) および M6×1 (両面)	11.5	5.5	—	40	28	R25	12	10	—	—	1	M4
32	φ 5.1 (通し穴) 座ぐりφ 8 (両面) および M6×1 (両面)	11.5	5.5	4.5	44	34	R29.5	16	14	15	13.6	1	M4
40	φ 6.9 (通し穴) 座ぐりφ 9.5 (両面) および M8×1.25 (両面)	15.5	7.5	4.5	52	40	R35	16	14	15	13.6	1.6	M5
50	φ 6.9 (通し穴) 座ぐりφ 11 (両面) および M8×1.25 (両面)	16.5	8.5	8	62	48	R41	20	17	21.6	19	1.6	M6

※一部取付ねじを用意(別売)しております。145ページをご覧ください。

ロッド先端おねじ仕様寸法図 (mm)

● 複動形、単動形

● φ6～φ25

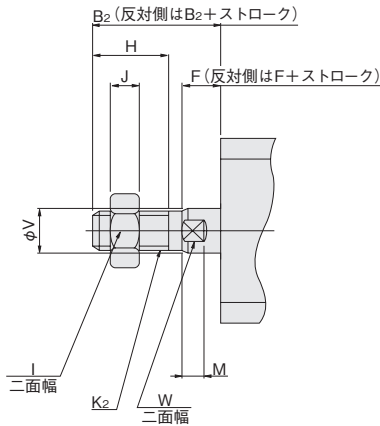

● φ32～φ100

(単動形はφ50まで)

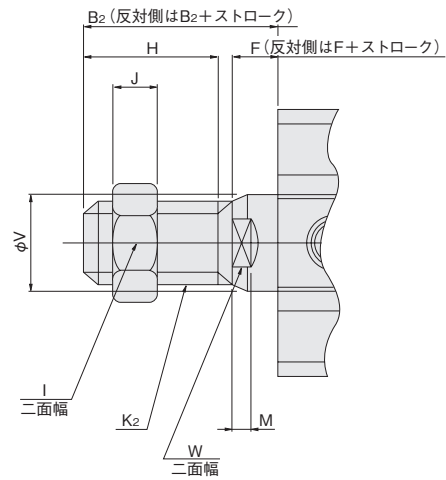

径	記号	B ₂	F	H	I	J	K ₂	M	V	W
6		15	5	8	5.5	1.8	M3×0.5	3	4	3.5
8		15	5	8	7	2.4	M4×0.7	3	5	4
10		15	5	8	7	2.4	M4×0.7	3	5	4
12		17	5	10	8	4	M5×0.8	3.5	6	5
16		20.5	5.5	13	10	5	M6×1	3.5	8	6
20		22.5	5.5	15	12	5	M8×1	4.5	10	8
25		24	6	15	14	6	M10×1.25	5	12	10
32		35	7	25	19	8	M14×1.5	6	16	14
40		35	7	25	19	8	M14×1.5	6	16	14
50		37	9	25	27	11	M18×1.5	7	20	17
63		37	9	25	27	11	M18×1.5	7	20	17
80		44	11	30	32	13	M22×1.5	9	25	22
100		50	12	35	36	14	M26×1.5	9	32	27

備考：ロッド先端おねじ仕様に取り付けるシリンダジョイント、シリンダロッドエンドを用意しています。詳細は1843ページをご覧ください。

インロー寸法図 (mm)

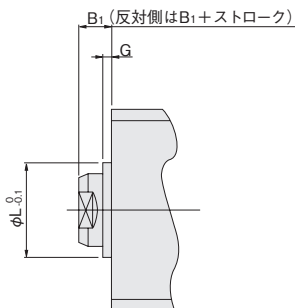

● φ6、φ8、φ10、φ12にはありません。

径	記号	B ₁	G	L
16		5.5	1.5	9.4
20		5.5	1.5	12
25		6	2	15
32		7	2	21
40		7	2	29
50		9	2	38
63		9	2	40
80		11	2	45
100		12	2	55

ミニ
ビット
ノック
マルチ
ジグ C
ジグ C
ストローク
ジグ C
低摩擦
ペーシック
ペン
スリム
ツイン
ポート
ダイナ
KSD
ガイドジグ
6~10
ガイドジグ
12~63
ツイン
ロッドφ6
ツイン
ロッド B
アルファ
ツイロッド
アクシス
シリンダ
スライド
ユニット
ハイ
マルチ
ミニガイド
スライダ
ロッド
スライダ
Z
スライダ
GT
ミニガイド
テーブル
ORV
ORC
φ10
ORCA
ORGA
ORK
ORC
φ3,φ80
ORW
MRW
ORB
MRV
MRC
MRG
MRB
ORS
MRS
RAP
RAT
RAF
RAN
RAG
RWT
スイング
ツイスト
エアハンド
Lハンド
フラット形
エアハンド
三爪
ハンド
メカ
ハンド
ラバー
ハンド
MJC
コンプラ
イアンス
コンプラ
θレス
SHM
マイクロ
SHM
高速
バルブパック
低速
シリンダ
リニア
磁気
ストローク
センサ
センサ
スイッチ
CJ
CRE

ジグシリンダCシリーズ 多位置形シリンダ

複動形、押出単動形

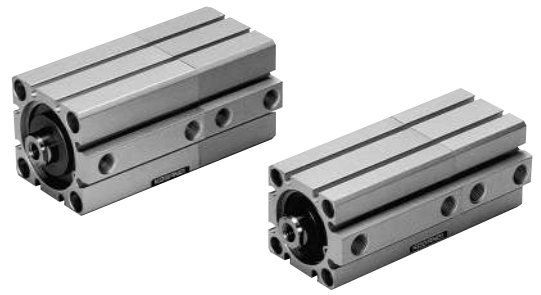

表示記号

●複動形

●押出単動形



仕様

項目	シリンダ径	12	16	20	25	32	40	50	63	80	100	
作動形式		複動形、押出単動形							複動形			
使用流体		空気										
使用圧力範囲 MPa	複動形	0.2~1.0							0.1~1.0			
	単動形	0.3~1.0							0.2~1.0		-	
保証耐圧力 MPa		1.5										
使用温度範囲 °C		0~60 (耐熱仕様は120 ^{注1})										
使用速度範囲 mm/s	複動形	30~500							30~300			
	単動形	100~500							100~300		-	
クッション	複動形	ゴムバンパ方式 (オプション ^{注2})										
	単動形	なし										
給油		不要 (ただし、給油する場合はタービン油1種 (ISO VG32) 相当品)										
配管接続口径		M5×0.8			Rc1/8		Rc1/4		Rc3/8			

備考：取扱い要領と注意事項は、141ページをご覧ください。
注1：耐熱仕様については、最寄りの当社営業所へご相談ください。
注2：耐熱仕様にはありません。

多位置形シリンダの動作

多位置形シリンダは、2本のシリンダを直列に連結したシリンダです。
AポートまたはBポートに空気を供給することで2段ストロークシリンダとして使うほか、1ストローク未満で2倍の推力が得られます。

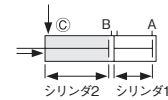

◎ポートより空気圧を供給すると、2、1両ストロークが引込みます。

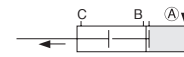

◎Aポートより空気圧を供給すると、ロッドは1ストローク作動します。

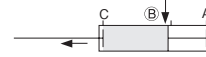

◎Bポートより空気圧を供給すると、ロッドは2ストローク作動します。

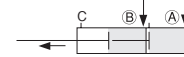

◎A、Bポートより空気圧を供給すると、1ストローク未満で2倍の推力となります。

シリンダ径とストローク

中間ストロークについては126ページをご覧ください。

作動形式	ストローク シリンダ径	mm											
		5	10	15	20	25	30	35	40	45	50	75	100
複動形	12, 16	0.5,10 15,20,25	0.5,10 15,20	0.5,10,15	0.5,10	0.5	0	-	-	-	-	-	-
	20, 25	0.5,10,15 20,25,30 35,40,45	0.5,10,15 20,25,30 35,40	0.5,10 15,20,25 30,35	0.5,10,15 20,25,30	0.5,10 15,20,25	0.5,10 15,20	0.5,10,15 0.5,10	0.5,10 0.5	0.5,30,55	0.25,50	0.25	0
	32, 40	0.5,10,15 20,25,30,35 40,45,70,95	0.5,10,15 20,25,30,35 40,65,90	0.5,10,15 20,25,30 35,60,85	0.5,10 20,25,30 55,80	0.5,10 15,20,25 50,75	0.5,10 15,20 45,70	0.5,10,15 40,65	0.5,10 35,60	0.5,30,55	0.25,50	0.25	0
単動形	50, 63	-	0.5,10,15 20,25,30,35 40,65,90	0.5,10,15 20,25,30 35,60,85	0.5,10 20,25,30 55,80	0.5,10 15,20,25 50,75	0.5,10,15 20,45,70	0.5,10 40,65	0.5,10 35,60	0.5,30,55	0.25,50	0.25	0
	80, 100	-	0.5,10 15,20,25	0.5,10,15	0.5,10	0.5	0	-	-	-	-	-	-
CSAT	12, 16, 20 25, 32, 40	0.5,10 15,20,25	0.5,10 15,20	0.5,10,15	0.5,10	0.5	0	-	-	-	-	-	-
	50	-	0.5,10,15 20,25,30	0.5,10 15,20,25	0.5,10 15,20	0.5,10,15	0.5,10	0.5	0	-	-	-	-

備考1：ストローク公差：ストローク1側⁺¹₀、ストローク2側⁺¹₀
2：表の数字はストローク1(標準)に対応するストローク2(標準)の組合わせです。
3：中間ストロークは、基本的にチューブ切断での対応です(標準)。
ただし[ストローク1]または[ストローク1+ストローク2]が以下の場合はチューブ切断の対応ができません。この場合は、カラー詰め対応となります。
φ12~φ40：5mm未満
φ50~φ100：10mm未満

●ストローク1、ストローク2について

ストローク1は、シリンダ1のストロークです。
ストローク2は、シリンダ2のストロークからストローク1をひいたものです。

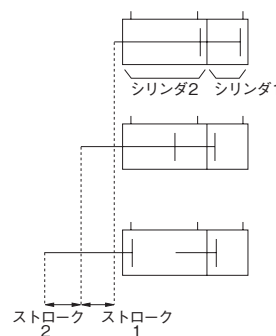

多位置形シリンダ注文記号

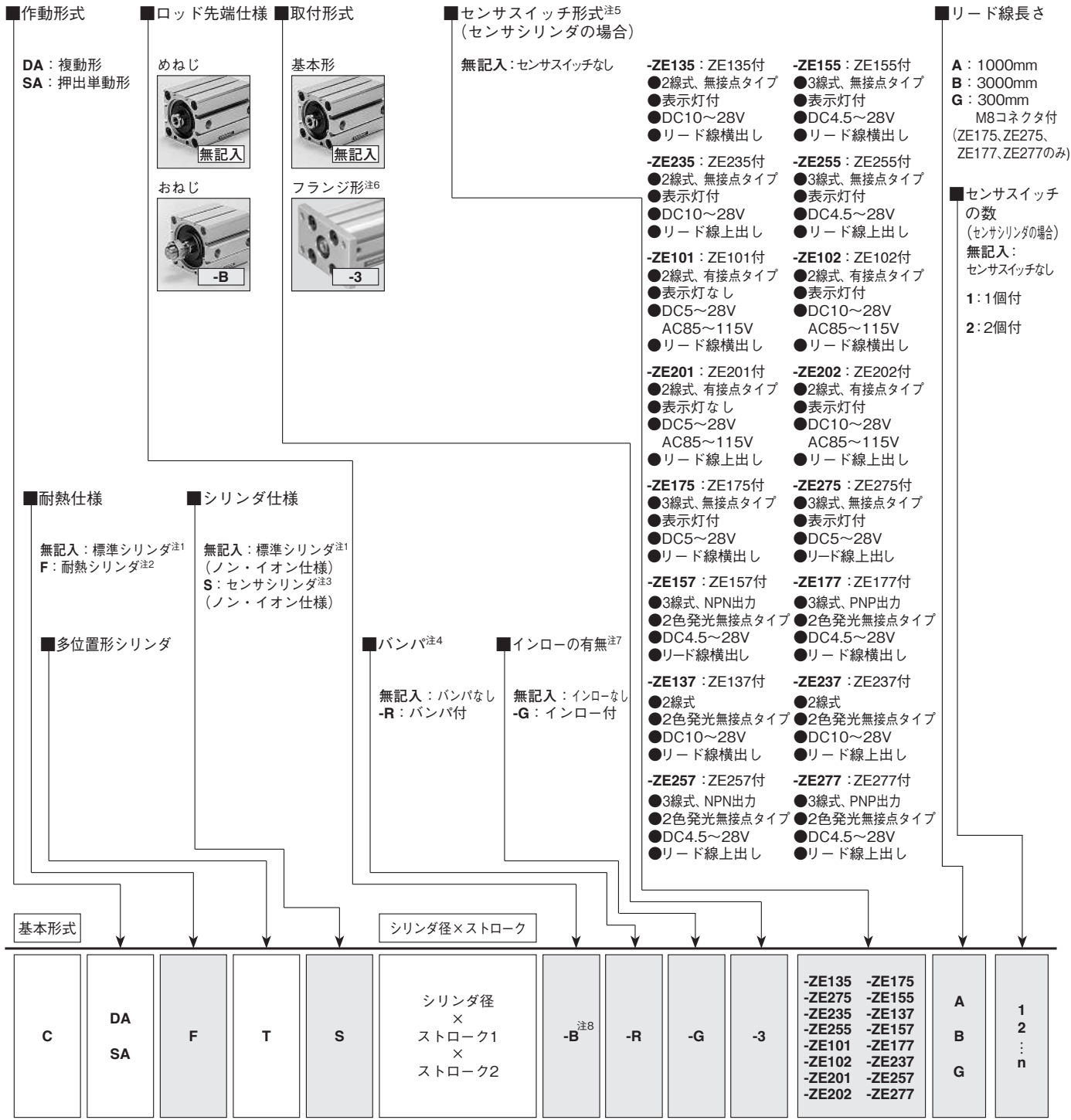

●シリンダ径とストロークの表を
●取付金具は出荷時添付となります。

注1：標準シリンダには、センサスイッチ用マグネットは内蔵されません。
 2：センサシリンダとバンパ付シリンダにはありません。
 3：耐熱仕様にはありません。
 4：複動形のみ。ただし、耐熱仕様にはありません。
 5：センサスイッチの詳細は、1819ページをご覧ください。
 6：フランジ金具はロッド側にのみ取付可能です。
 また、シリンダ径φ40のインロー付(-G)には取り付けられません。
 7：シリンダ径φ12にはありません。
 8：おねじ用のシリンダジョイント、シリンダロッドエンドについては1843ページをご覧ください。

●センサスイッチのみの注文記号は
136ページをご覧ください。
 ●耐熱シリンダにセンサスイッチ付
はありません。

アディショナルパーツ (別売部品)

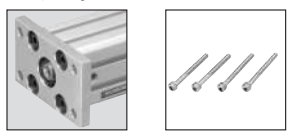

フランジ金具 (135ページ) 取付ねじ (145ページ)

- ミニピット
- ノック
- マルチ
- ジグC
- ジグC ストローク
- ジグC 低摩擦
- ペーシック
- ベン
- スリム
- ツイスト
- ツイスト
- ダイナ
- KSD
- ガイドジグ 6~10
- ガイドジグ 12~63
- ツイスト ロッドφ6
- ツイスト ロッドφ8
- ツイスト ロッドφ10
- アルファ ツインロッド
- アクシス シリンダ
- スライド ユニット
- ハイ マルチ
- ミニガイド スライダ
- ロッド スライダ
- Z スライダ
- GT
- ミニガイド テーブル
- ORV
- ORC φ10
- ORCA ORGA
- ORK
- ORC φ63,φ80
- ORW MRW
- ORB
- MRV
- MRC MRG
- MRB
- ORS MRS
- RAP
- RAT
- RAF
- RAN
- RAG
- RWT
- スイング
- ツイスト
- エアハンド
- Lハンド
- フラット形 エアハンド
- 三爪 ハンド
- メカ ハンド
- ラバー ハンド
- MJC
- コブラ イアンス
- コブラ θレス
- SHM マイクロ
- SHM
- 高速 パルパック
- 低速 シリンダ
- リニア 磁気
- ストローク センサ
- センサ スイッチ
- CJ
- CRE

ミニビット
ノック
マルチ
ジグC
ジグC ストローク
ジグC 低摩擦
ベリック
ペン
スリム
ツインポート
ダイナ
KSD
ガイドジグ 6~10
ガイドジグ 12~63
ツインロッドφ6
ツインロッドB
アルファツインロッド
アクシスシリンダ
スライドユニット
ハイマルチ
ミニガイドスライド
ロッドスライド
Zスライド
GT
ミニガイドテーブル
ORV
ORC φ10
ORCA ORGA
ORK
ORC φ63,φ80
ORW MRW
ORB
MRV
MRC MRG
MRB
ORS MRS
RAP
RAT
RAF
RAN
RAG
RWT
スイング
ツイスト
エアハンド
Lハンド
フラット形エアハンド
三爪ハンド
メカハンド
ラバーハンド
MJC
コンプレックス
コンプレックスレス
SHM マイクロ
SHM
高速バルブ
低速シリンダ
リニア磁気
ストロークセンサ
センサスイッチ
CJ
CRE

内部構造と各部名称

●複動形 (CDAT)

●φ12~φ40

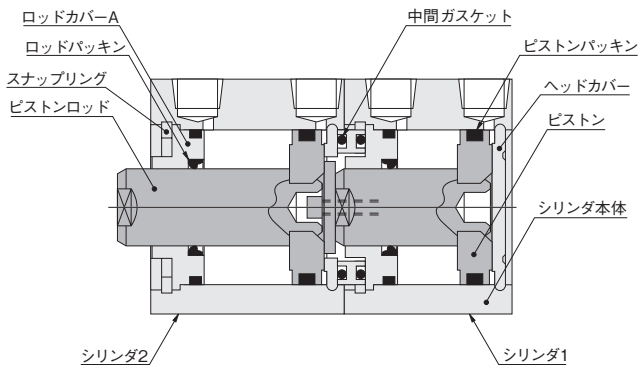

●φ50~φ100

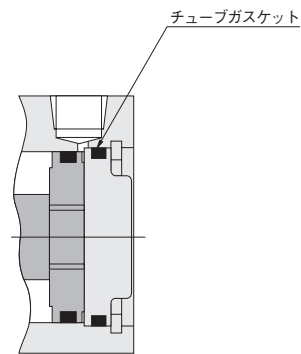

●押出単動形 (CSAT)

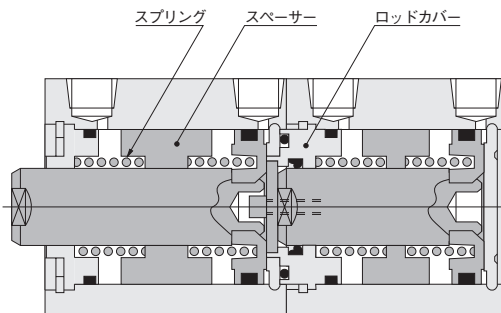

●センサシリンダ

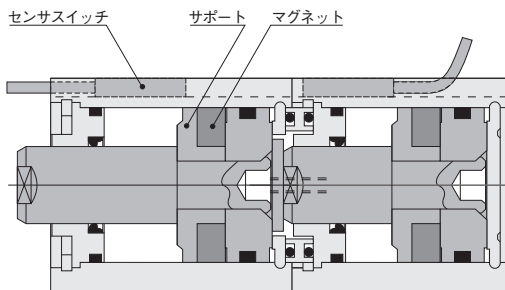

●バンパ付

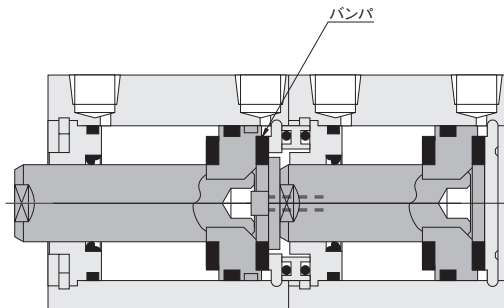

多位置形シリンダのエア回路例

多位置形シリンダを2段ストロークシリンダとして使用する際は下記のエア回路を参考にしてください。下記以外のエア回路を組みたい場合は最寄りの当社営業所へお問い合わせください。

●シリンダ上向き取付用

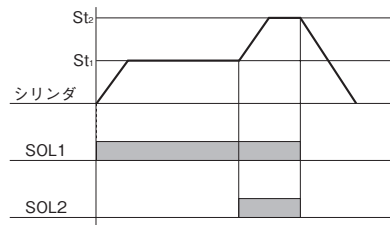
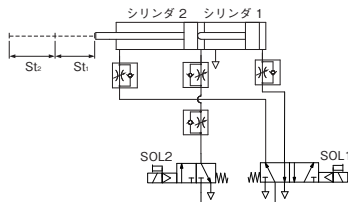

●シリンダ下向きまたは水平取付用

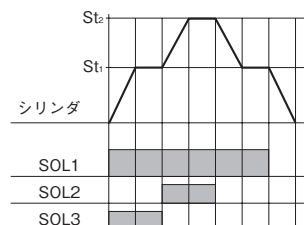
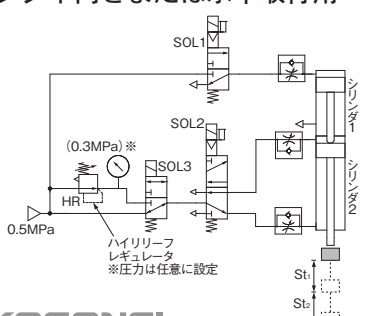

主要部材質

品名	φ12	φ16	φ20	φ25	φ32	φ40	φ50	φ63	φ80	φ100
シリンダ本体	アルミ合金 (アルマイト処理)									
ピストン	アルミ合金 (特殊防錆処理)									
ピストンロッド	ステンレス鋼(クロムめっき付)					硬鋼(クロムめっき付)				
パッキン	合成ゴム (NBR)									
ロッドカバー	アルミ合金 (特殊耐摩耗処理)									
ヘッドカバー	アルミ合金 (アルマイト処理)									
スナップリング	硬鋼 (磷酸塩皮膜)									
スプリング	ピアノ線								-	
スペーサ	アルミ合金 (アルマイト処理)			アルミ合金 (特殊防錆処理)			-			
バンパ	合成ゴム (NBR, φ12のみウレタン)									
マグネット	樹脂マグネット									
サポート	アルミ合金 (特殊防錆処理)									

注：スペーサはストローク16以上に装着されます。

質量

●複動形

シリンダ径 mm	ゼロストローク ^{注1} 質量	ストローク1の 1mm毎の加算質量	ストローク2の 1mm毎の加算質量	バンパ付の 加算質量	センサシリンダの 加算質量	取付金具の質量		センサスイッチの加算質量 ^{注2}	
						フランジ金具	ZE□□□A	ZE□□□B	
12	44.26	2.68	1.28	13.39	13.73	55	15	35	
16	61.11	3.34	1.62	16.71	20.41	71			
20	96.79	4.63	2.26	23.14	52.54	101			
25	147.69	6.41	3.11	32.05	76.92	160			
32	220.3	8.43	4.11	42.13	106.84	186			
40	345.12	9.85	4.77	0	141.38	335			
50	562.47	14.51	7.03	0	220.44	447			
63	890.99	17.83	8.69	0	322.44	591			
80	1770.07	26.91	13.06	0	497.9	1414			
100	3252	38.46	18.61	0	732.34	2606			

注1：上表は標準ストロークの場合です。

2：センサスイッチ形式のA、Bはリード線長さです。

A：1000mm B：3000mm

計算例：複動形センサシリンダ、シリンダ径25mm、ストローク₁が30mm、ストローク₂が10mm

センサスイッチ (ZE135A) 2個付の質量は、
147.69+(6.41×30)+(3.11×10)+76.92+(15×2)=478.01g

●押出単動形

シリンダ径	ゼロストローク質量 ^{注1}			ストローク ₁ 1mm毎の 加算質量	ストローク ₂ 1mm毎の 加算質量	センサ シリンダの 加算質量	取付金具の質量 フランジ金具	センサスイッチの加算質量 ^{注2}	
	ストローク ₁		ストローク ₁ +ストローク ₂					ZE□□□A	ZE□□□B
	5~15 (φ50は10~20)	16~30 (φ50は21~40)							
	5~15 (φ50は10~20)	16~30 (φ50は21~40)							
12	55.88	69.98	85.21	2.68	1.28	16.11	55	15	35
16	80.31	99.64	120.1	3.34	1.62	21.21	71		
20	96.88	124.84	153.93	4.63	2.26	51.89	101		
25	147.45	186	226.53	6.41	3.11	80.18	160		
32	223.01	306.96	393.89	8.43	4.11	103.14	186		
40	345.03	453.44	566.48	9.85	4.77	141.93	335		
50	561.93	691.19	827.1	14.51	7.03	216.54	447		

注1：上表は標準ストロークの場合です。

2：センサスイッチ形式のA、Bはリード線長さです。

A：1000mm B：3000mm

計算例：押出単動形センサシリンダ、シリンダ径25mm、ストローク₁が10mm、ストローク₂が20mm

センサスイッチ (ZE135A) 2個付の質量は、
186+(6.41×10)+(3.11×20)+80.18+(15×2)=422.48g

ミニ
ビット
ノック
マルチ
ジグ C
ジグ C
ストローク
ジグ C
低摩擦
ペーシック
ベン
スリム
ツイン
ポート
ダイナ
KSD
ガイドジグ
6~10
ガイドジグ
12~63
ツイン
ロッドφ6
ツイン
ロッド B
アルファ
ツイロッド
アクシス
シリンダ
スライド
ユニット
ハイ
マルチ
ミニガイド
スライダ
ロッド
スライダ
Z
スライダ
GT
ミニガイド
テーブル
ORV
ORC
φ10
ORCA
ORGA
ORK
ORC
φ63,φ80
ORW
MRW
ORB
MRV
MRC
MRG
MRB
ORS
MRS
RAP
RAT
RAF
RAN
RAG
RWT
スイング
ツイスト
エアハンド
Lハンド
フラット形
エアハンド
三爪
ハンド
メカ
ハンド
ラバー
ハンド
MJC
コンプラ
イアンス
コンプラ
θレス
SHM
マイクロ
SHM
高速
バルブパック
低速
シリンダ
リニア
磁気
ストローク
センサ
センサ
スイッチ
CJ
CRE

ミニ
ビット
ノック
マルチ
ジグ C
ジグ C
ストローク
ジグ C
低摩擦
ベアリング
ペン
スリム
ツイン
ポート
ダイナ
KSD
ガイドジグ
6~10
ガイドジグ
12~63
ツイン
ロッドφ6
ツイン
ロッドB
アルファ
ツイロッド
アクシス
シリンド
スライド
ユニット
ハイ
マルチ
ミニガイド
スライダ
ロッド
スライダ
Z
スライダ
GT
ミニガイド
テーブル
ORV
ORC
φ10
ORCA
ORGA
ORK
ORC
φ63,φ80
ORW
MRW
ORB
MRV
MRC
MRG
MRB
ORS
MRS
RAP
RAT
RAF
RAN
RAG
RWT
スイング
ツイスト
エアハンド
Lハンド
フラット形
エアハンド
三爪
ハンド
メカ
ハンド
ラバー
ハンド
MJC
コンプラ
イアンス
コンプラ
θレス
SHM
マイクロ
SHM
高速
バルブバック
低速
シリンド
リニア
磁気
ストローク
センサ
センサ
スイッチ
CJ
CRE

多位置形複動形寸法図 (mm)

● φ12~φ25

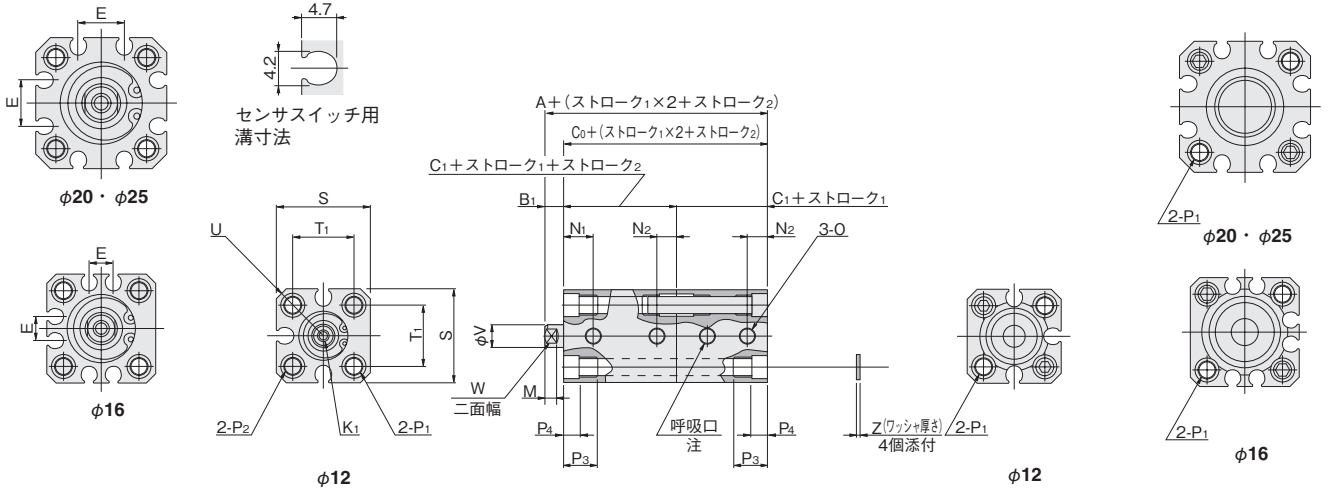

● φ32~φ100

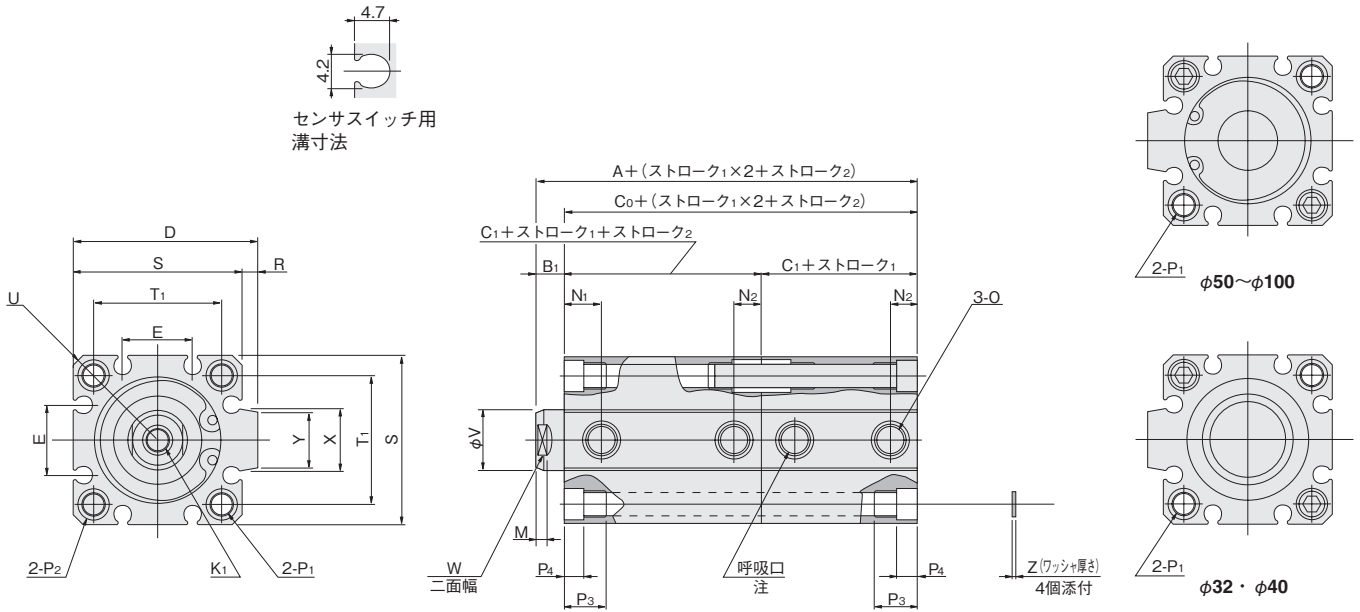

径	形式 記号	標準シリンダ (CDAT)				センサシリンダ (CDATS)				標準シリンダバンパ付 (CDAT-R)				センサシリンダバンパ付 (CDATS-R)				D	E	K ₁	M	N ₁	N ₂	O
		A	B ₁	C ₀	C ₁	A	B ₁	C ₀	C ₁	A	B ₁	C ₀	C ₁	A	B ₁	C ₀	C ₁							
12		39	5	34	17	49	5	44	22	49	5	44	22	59	5	54	27	—	—	M3×0.5 深さ6	3.5	8	5	M5×0.8
16		39.5	5.5	34	17	49.5	5.5	44	22	49.5	5.5	44	22	59.5	5.5	54	27	—	6.2	M4×0.7 深さ8	3.5	8	5	M5×0.8
20		44.5	5.5	39	19.5	64.5	5.5	59	29.5	54.5	5.5	49	24.5	74.5	5.5	69	34.5	—	12.2	M5×0.8 深さ10	4.5	9.5	5	M5×0.8
25		48	6	42	21	68	6	62	31	58	6	52	26	78	6	72	36	—	12.2	M6×1 深さ10	5	10.5	5	M5×0.8
32		53	7	46	23	73	7	66	33	63	7	56	28	73	7	66	33	48.5	18.2	M8×1.25深さ12	6	9.5	7.5(6)	Rc1/8
40		59	7	52	26	79	7	72	36	59	7	52	26	79	7	72	36	56.5	18.2	M8×1.25深さ12	6	10.5	7.5	Rc1/8
50		65	9	56	28	85	9	76	38	65	9	56	28	85	9	76	38	70	24.8	M10×1.5深さ15	7	11	9.5	Rc1/4
63		73	9	64	32	93	9	84	42	73	9	64	32	93	9	84	42	83	26.8	M10×1.5深さ15	7	12.5	11	Rc1/4
80		93	11	82	41	113	11	102	51	93	11	82	41	113	11	102	51	102	32.8	M14×2 深さ20	9	18	12	Rc3/8
100		114	12	102	51	134	12	122	61	114	12	102	51	134	12	122	61	122	32.8	M18×2.5深さ20	9	22.5	16.5	Rc3/8

径	記号	P ₁	P ₂	P ₃	P ₄	R	S	T ₁	U	V	W	X	Y	Z	適用通しボルト※
12		φ 4.3 (通し穴) 座ぐりφ 6.5 (両面) および M5 × 0.8 (両面)	座ぐりφ 6.5 および M5 × 0.8	9.5	4.5	—	25	16.3	R16	6	5	—	—	1	M3
16		φ 4.3 (通し穴) 座ぐりφ 6.5 (両面) および M5 × 0.8 (両面)	座ぐりφ 6.5 および M5 × 0.8	9.5	4.5	—	29	19.8	R19	8	6	—	—	1	M3
20		φ 4.3 (通し穴) 座ぐりφ 6.5 (両面) および M5 × 0.8 (両面)	座ぐりφ 6.5 および M5 × 0.8	9.5	4.5	—	34	24	R22	10	8	—	—	1	M3
25		φ 5.1 (通し穴) 座ぐりφ 8 (両面) および M6 × 1 (両面)	座ぐりφ 8 および M6 × 1	11.5	5.5	—	40	28	R25	12	10	—	—	1	M4
32		φ 5.1 (通し穴) 座ぐりφ 8 (両面) および M6 × 1 (両面)	座ぐりφ 8 および M6 × 1	11.5	5.5	4.5	44	34	R29.5	16	14	15	13.6	1	M4
40		φ 6.9 (通し穴) 座ぐりφ 9.5 (両面) および M8 × 1.25 (両面)	座ぐりφ 9.5 および M8 × 1.25	15.5	7.5	4.5	52	40	R35	16	14	15	13.6	1.6	M5
50		φ 6.9 (通し穴) 座ぐりφ 11 (両面) および M8 × 1.25 (両面)	座ぐりφ 11 および M8 × 1.25	16.5	8.5	8	62	48	R41	20	17	21.6	19	1.6	M6
63		φ 6.9 (通し穴) 座ぐりφ 11 (両面) および M8 × 1.25 (両面)	座ぐりφ 11 および M8 × 1.25	16.5	8.5	8	75	60	R50	20	17	21.6	19	1.6	M6
80		φ 10.5 (通し穴) 座ぐりφ 14 (両面) および M12 × 1.75 (両面)	座ぐりφ 14 および M12 × 1.75	22.5	10.5	8	94	74	R62	25	22	27.6	25	1.6	M8
100		φ 12.3 (通し穴) 座ぐりφ 17.5 (両面) および M14 × 2 (両面)	座ぐりφ 17.5 および M14 × 2	27	13	8	114	90	R75	32	27	27.6	25	2	M10

注：[] は標準シリンダ (CDAT) のストローク₁およびストローク₁ + ストローク₂が5mmの場合。
※一部取付ねじを用意(別売)しております。145ページをご覧ください。

ミニ
ピット
ノック
マルチ
ジグ C
ジグ C
ストローク
ジグ C
低摩擦
ペーシック
ペン
スリム
ツイスト
ポート
ダイナ
KSD
ガイドジグ
6~10
ガイドジグ
12~63
ツイン
ロッドφ6
ツイン
ロッド B
アルファ
ツイロッド
アクセス
シリンダ
スライド
ユニット
ハイ
マルチ
ミニガイド
スライダ
ロッド
スライダ
Z
スライダ
GT
ミニガイド
テーブル
ORV
ORC
Φ10
ORCA
ORGA
ORK
ORC
Φ63,Φ80
ORW
MRW
ORB
MRV
MRC
MRG
MRB
ORS
MRS
RAP
RAT
RAF
RAN
RAG
RWT
スイング
ツイスト
エアハンド
Lハンド
フラット形
エアハンド
三爪
ハンド
メカ
ハンド
ラバー
ハンド
MJC
コンプラ
イアンス
コンプラ
θレス
SHM
マイクロ
SHM
高速
バルブパック
低速
シリンダ
リニア
磁気
ストローク
センサ
センサ
スイッチ
CJ
CRE

ミニ
ビット
ノック
マルチ
ジグ C
ジグ C
ストローク
ジグ C
低摩擦
ベシック
ベン
スリム
ツイン
ポート
ダイナ
KSD
ガイドジグ
6~10
ガイドジグ
12~63
ツイン
ロッドφ6
ツイン
ロッドB
アルファ
ツイロッド
アクセス
シリンド
スライド
ユニット
ハイ
マルチ
ミニガイド
スライダ
ロッド
スライダ
Z
スライダ
GT
ミニガイド
テーブル
ORV
ORC
φ10
ORCA
ORGA
ORK
ORC
φ63,φ80
ORW
MRW
ORB
MRV
MRC
MRG
MRB
ORS
MRS
RAP
RAT
RAF
RAN
RAG
RWT
スイング
ツイスト
エアハンド
Lハンド
フラット形
エアハンド
三爪
ハンド
メカ
ハンド
ラバー
ハンド
MJC
コンプラ
イアンス
コンプラ
θレス
SHM
マイクロ
SHM
高速
バルバック
低速
シリンド
リニア
磁気
ストローク
センサ
センサ
スイッチ
CJ
CRE

多位置形押出単動形寸法図 (mm)

● φ12~φ25

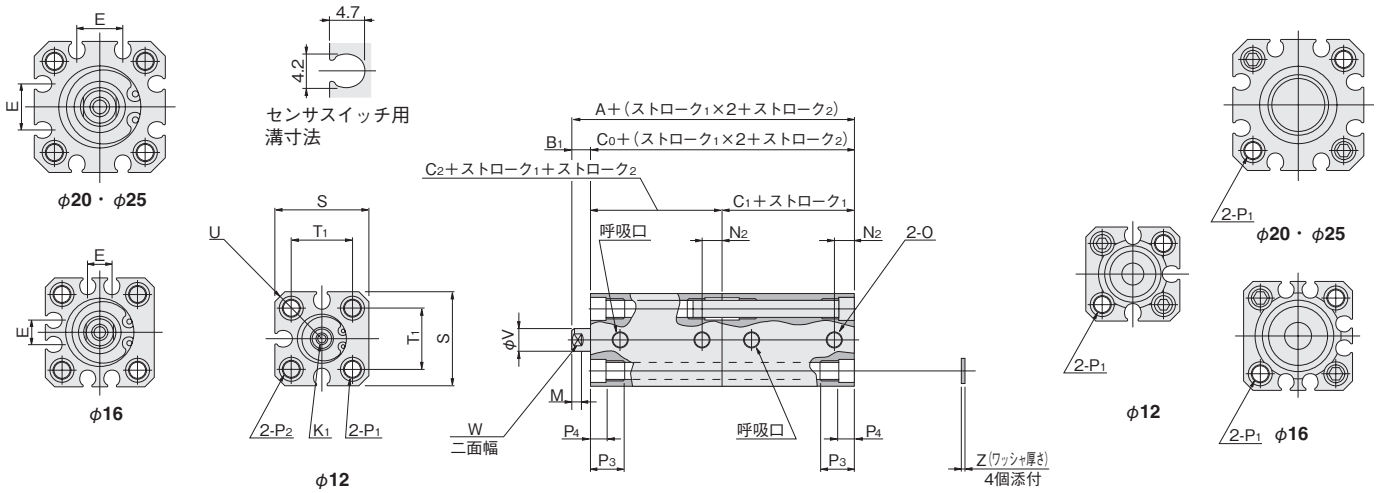

●図はφ12の場合。

● φ32~φ50

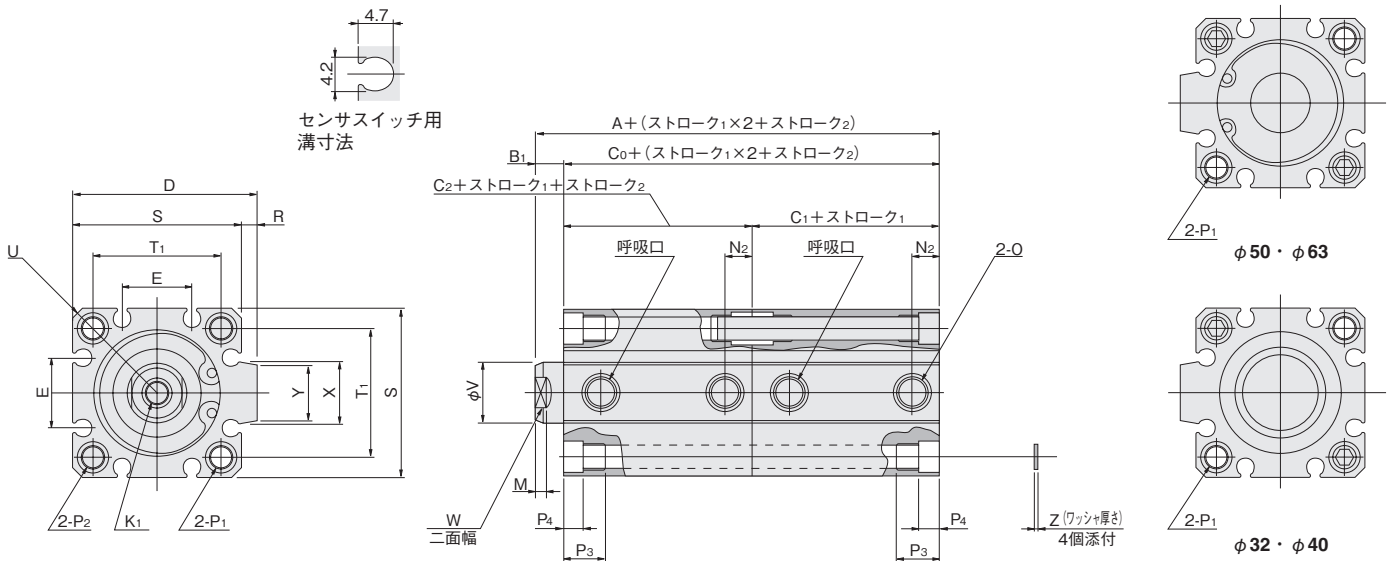

径	形式	標準シリンダ (CSAT)										センサシリンダ (CSATS)									
		5~15 (φ50は10~20)					16~30 (φ50は21~40)					5~15 (φ50は10~20)					16~30 (φ50は21~40)				
		ストローク1	A	B ₁	C ₀	C ₁	C ₂	A	B ₁	C ₀	C ₁	C ₂	A	B ₁	C ₀	C ₁	C ₂	A	B ₁	C ₀	C ₁
12	D1	49	5	44	22	22	—	—	—	—	—	59	5	54	27	27	—	—	—	—	—
	D2	59	5	54	22	32	69	5	64	32	32	69	5	64	27	37	79	5	74	37	37
16	D1	49.5	5.5	44	22	22	—	—	—	—	—	59.5	5.5	54	27	27	—	—	—	—	—
	D2	59.5	5.5	54	22	32	69.5	5.5	64	32	32	69.5	5.5	64	27	37	79.5	5.5	74	37	37
20	D1	44.5	5.5	39	19.5	19.5	—	—	—	—	—	64.5	5.5	59	29.5	29.5	—	—	—	—	—
	D2	54.5	5.5	49	19.5	29.5	64.5	5.5	59	29.5	29.5	74.5	5.5	69	29.5	39.5	84.5	5.5	79	39.5	39.5
25	D1	48	6	42	21	21	—	—	—	—	—	68	6	62	31	31	—	—	—	—	—
	D2	58	6	52	21	31	68	6	62	31	31	78	6	72	31	41	88	6	82	41	41
32	D1	53	7	46	23	23	—	—	—	—	—	73	7	66	33	33	—	—	—	—	—
	D2	68	7	61	23	38	83	7	76	38	38	88	7	81	33	48	103	7	96	48	48
40	D1	59	7	52	26	26	—	—	—	—	—	79	7	72	36	36	—	—	—	—	—
	D2	74	7	67	26	41	89	7	82	41	41	94	7	87	36	51	109	7	102	51	51
50	D1	65	9	56	28	28	—	—	—	—	—	85	9	76	38	38	—	—	—	—	—
	D2	80	9	71	28	43	95	9	86	43	43	100	9	91	38	53	115	9	106	53	53

径	記号	D	E	K ₁	M	N ₂	O	P ₁
12	D1	—	—	M3×0.5 深さ6	3.5	5	M5×0.8	φ4.3 (通し穴) 座ぐり φ6.5 (両面) およびM5×0.8 (両面)
	D2	—	—	M3×0.5 深さ6	3.5	5	M5×0.8	φ4.3 (通し穴) 座ぐり φ6.5 (両面) およびM5×0.8 (両面)
16	D1	—	6.2	M4×0.7 深さ8	3.5	5	M5×0.8	φ4.3 (通し穴) 座ぐり φ6.5 (両面) およびM5×0.8 (両面)
	D2	—	6.2	M4×0.7 深さ8	3.5	5	M5×0.8	φ4.3 (通し穴) 座ぐり φ6.5 (両面) およびM5×0.8 (両面)
20	D1	—	12.2	M5×0.8 深さ10	4.5	5	M5×0.8	φ4.3 (通し穴) 座ぐり φ6.5 (両面) およびM5×0.8 (両面)
	D2	—	12.2	M5×0.8 深さ10	4.5	5	M5×0.8	φ4.3 (通し穴) 座ぐり φ6.5 (両面) およびM5×0.8 (両面)
25	D1	—	12.2	M6×1 深さ10	5	5	M5×0.8	φ5.1 (通し穴) 座ぐり φ8 (両面) およびM6×1 (両面)
	D2	—	12.2	M6×1 深さ10	5	5	M5×0.8	φ5.1 (通し穴) 座ぐり φ8 (両面) およびM6×1 (両面)
32	D1	48.5	18.2	M8×1.25 深さ12	6	7.5	Rc1/8	φ5.1 (通し穴) 座ぐり φ8 (両面) およびM6×1 (両面)
	D2	48.5	18.2	M8×1.25 深さ12	6	7.5	Rc1/8	φ5.1 (通し穴) 座ぐり φ8 (両面) およびM6×1 (両面)
40	D1	56.5	18.2	M8×1.25 深さ12	6	7.5	Rc1/8	φ6.9 (通し穴) 座ぐり φ9.5 (両面) およびM8×1.25 (両面)
	D2	56.5	18.2	M8×1.25 深さ12	6	7.5	Rc1/8	φ6.9 (通し穴) 座ぐり φ9.5 (両面) およびM8×1.25 (両面)
50	D1	70	24.8	M10×1.5 深さ15	7	9.5	Rc1/4	φ6.9 (通し穴) 座ぐり φ11 (両面) およびM8×1.25 (両面)
	D2	70	24.8	M10×1.5 深さ15	7	9.5	Rc1/4	φ6.9 (通し穴) 座ぐり φ11 (両面) およびM8×1.25 (両面)

径	記号	P ₂	P ₃	P ₄	R	S	T ₁	U	V	W	X	Y	Z	適用通しボルト※
12	D1	座ぐりφ6.5およびM5×0.8	9.5	4.5	—	25	16.3	R16	6	5	—	—	1	M3
	D2	座ぐりφ6.5およびM5×0.8	9.5	4.5	—	25	16.3	R16	6	5	—	—	1	M3
16	D1	座ぐりφ6.5およびM5×0.8	9.5	4.5	—	29	19.8	R19	8	6	—	—	1	M3
	D2	座ぐりφ6.5およびM5×0.8	9.5	4.5	—	29	19.8	R19	8	6	—	—	1	M3
20	D1	座ぐりφ6.5およびM5×0.8	9.5	4.5	—	34	24	R22	10	8	—	—	1	M3
	D2	座ぐりφ6.5およびM5×0.8	9.5	4.5	—	34	24	R22	10	8	—	—	1	M3
25	D1	座ぐりφ8 およびM6×1	11.5	5.5	—	40	28	R25	12	10	—	—	1	M4
	D2	座ぐりφ8 およびM6×1	11.5	5.5	—	40	28	R25	12	10	—	—	1	M4
32	D1	座ぐりφ8 およびM6×1	11.5	5.5	4.5	44	34	R29.5	16	14	15	13.6	1	M4
	D2	座ぐりφ8 およびM6×1	11.5	5.5	4.5	44	34	R29.5	16	14	15	13.6	1	M4
40	D1	座ぐりφ9.5およびM8×1.25	15.5	7.5	4.5	52	40	R35	16	14	15	13.6	1.6	M5
	D2	座ぐりφ9.5およびM8×1.25	15.5	7.5	4.5	52	40	R35	16	14	15	13.6	1.6	M5
50	D1	座ぐりφ11 およびM8×1.25	16.5	8.5	8	62	48	R41	20	17	21.6	19	1.6	M6
	D2	座ぐりφ11 およびM8×1.25	16.5	8.5	8	62	48	R41	20	17	21.6	19	1.6	M6

注：D1はストローク₁+ストローク₂が5~15 (φ50は10~20) mmの場合。
D2はストローク₁+ストローク₂が16~30 (φ50は21~40) mmの場合。
※一部取付ねじを用意 (別売) しております。145ページをご覧ください。

ミニ
ピット
ノック
マルチ
ジグC
ジグC
ストローク
ジグC
低摩擦
ペーシック
ペン
スリム
ツイン
ポート
ダイナ
KSD
ゴッドジグ
6~10
ゴッドジグ
12~63
ツイン
ロットφ6
ツイン
ロットB
アルファ
ソッド
アクス
シリンダ
スライド
ユニット
ハイ
マルチ
ミニガイド
スライダ
ロット
スライダ
Z
スライダ
GT
ミニガイド
テーブル
ORV
ORC
φ10
ORCA
ORGA
ORK
ORC
φ63,φ80
ORW
MRW
ORB
MRV
MRC
MRG
MRB
ORS
MRS
RAP
RAT
RAF
RAN
RAG
RWT
スイング
ツイスト
エハンド
Lハンド
フラット形
エハンド
三爪
ハンド
メカ
ハンド
ラバー
ハンド
MJC
コンプラ
イアンス
コンプラ
θレス
SHM
マイクロ
SHM
高速
バルブバック
低速
シリンダ
リニア
磁気
ストローク
センサ
センサ
スイッチ
CJ
CRE

ミニ
ビット
ノック
マルチ
ジグ C
ジグ C
ストローク
ジグ C
低摩擦
ペーシック
ペン
スリム
ツイン
ポート
ダイナ
KSD
ガイドジグ
6~10
ガイドジグ
12~63
ツイン
ロッドφ6
ツイン
ロッド B
アルファ
ツイロッド
アクシス
シリンドラ
スライド
ユニット
ハイ
マルチ
ミニガイド
スライダ
ロッド
スライダ
Z
スライダ
GT
ミニガイド
テーブル
ORV
ORC
φ10
ORCA
ORGA
ORK
ORC
φ63,φ80
ORW
MRW
ORB
MRV
MRC
MRG
MRB
ORS
MRS
RAP
RAT
RAF
RAN
RAG
RWT
スイング
ツイスト
エアハンド
Lハンド
フラット形
エアハンド
三爪
ハンド
メカ
ハンド
ラバー
ハンド
MJC
コンプラ
イアンス
コンプラ
θレス
SHM
マイクロ
SHM
高速
バルブバック
低速
シリンドラ
リニア
磁気
ストローク
センサ
センサ
スイッチ
CJ
CRE

ロッド先端おねじ仕様寸法図 (mm)

●複動形、押出単動形

●φ12~φ25

●φ32~φ100

(単動形はφ50まで)

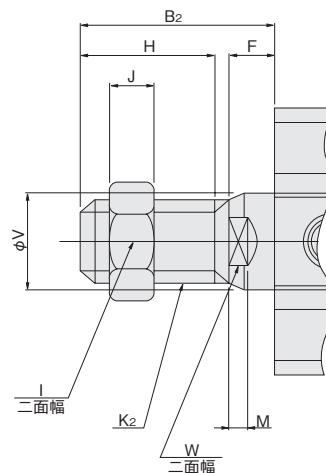
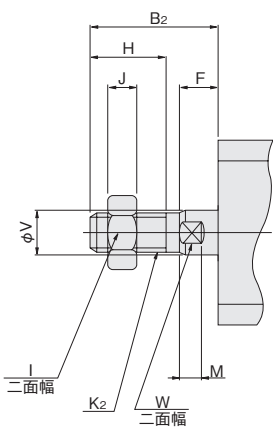

径	記号	B ₂	F	H	I	J	K ₂	M	V	W
	12	17	5	10	8	4	M5×0.8	3.5	6	5
	16	20.5	5.5	13	10	5	M6×1	3.5	8	6
	20	22.5	5.5	15	12	5	M8×1	4.5	10	8
	25	24	6	15	14	6	M10×1.25	5	12	10
	32	35	7	25	19	8	M14×1.5	6	16	14
	40	35	7	25	19	8	M14×1.5	6	16	14
	50	37	9	25	27	11	M18×1.5	7	20	17
	63	37	9	25	27	11	M18×1.5	7	20	17
	80	44	11	30	32	13	M22×1.5	9	25	22
	100	50	12	35	36	14	M26×1.5	9	32	27

備考：ロッド先端おねじ仕様に取り付けるシリンドラジョイント、シリンドラロッドエンドを用意しています。詳細は1843ページをご覧ください。

インロー寸法図 (mm)

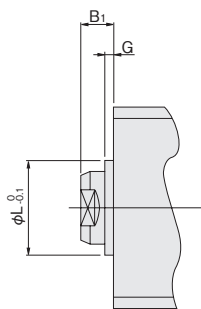

●φ12にはありません。

径	記号	B ₁	G	L
	16	5.5	1.5	9.4
	20	5.5	1.5	12
	25	6	2	15
	32	7	2	21
	40	7	2	29
	50	9	2	38
	63	9	2	40
	80	11	2	45
	100	12	2	55

ジグシリンダCシリーズ デュアルストロークシリンダ

複動形、押出単動形、引込単動形



表示記号

●複動形

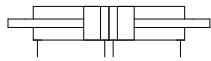

●押出単動形



●引込単動形

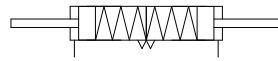

仕様

項目	シリンダ径	12	16	20	25	32	40	50	63	80	100	
作動形式		複動形、押出単動形、引込単動形							複動形			
使用流体		空気										
使用圧力範囲 MPa	複動形	0.1~1.0						0.05~1.0				
	単動形	0.15~1.0 ^{注1}						0.1~1.0		-		
保証耐圧力 MPa		1.5										
使用温度範囲 ℃		0~60(耐熱仕様は120 ^{注2})										
使用速度範囲 mm/s	複動形	30~500						30~300				
	単動形	100~500						100~300		-		
クッション	複動形	ゴムバンパ方式(オプション ^{注3})										
	単動形	なし										
給油		不要(ただし、給油する場合はタービン油1種[ISO VG32]相当品)										
配管接続口径		M5×0.8			Rc1/8		Rc1/4		Rc3/8			

備考：取扱い要領と注意事項は、141ページをご覧ください。

注1：φ12の引込単動形は0.18~1.0MPaです。

注2：耐熱仕様については、最寄りの当社営業所へご相談ください。

注3：耐熱仕様にはありません。

シリンダ径とストローク

中間ストロークについては126ページをご覧ください。

作動形式	径	標準ストローク	
		標準シリンダ	センサシリンダ
複動形	12	5、10、15、20、25、30	5、10、15、20、25、30
	16		
	20		
	25		
	32		
	40		
	50		
	63		
単動形	12	5、10、15、20、25、30	5、10、15、20、25、30
	16		
	20		
	25		
	32		
	40		
	50		

備考1：ストローク公差 $^{+1}_0$

注2：中間ストロークは、基本的にチューブ切断での対応です(標準)。

ただし、φ12~φ40のストローク5mm未満およびφ50~φ100のストローク10mm未満はチューブ切断の対応ができません。この場合は、カラー詰め対応となります。

デュアルストロークシリンダの動作

デュアルストロークシリンダは、2本のシリンダを背中合わせに連結したシリンダです。

シリンダ本体を固定して左右それぞれのストロークを別個に制御して使えるほか、片側のピストンロッドを固定することにより2段、3段のストロークを得ることもできます。

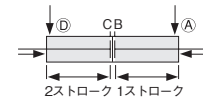

①、②ポートより空気圧を供給すると、2、1両ストロークは引込みます。

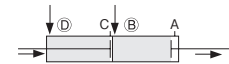

③、④ポートより空気圧を供給すると、1ストロークが作動します。

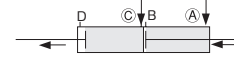

①、③ポートより空気圧を供給すると、2ストロークが作動します。

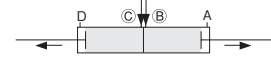

②、④ポートより空気圧を供給すると、1、2ストロークが作動します。

- ミニピット
- ロック
- マルチ
- ジグC
- ジグCストローク
- ジグC低摩擦
- パーシック
- ペン
- スリム
- ツインポート
- ダイナ
- KSD
- ガイドジグ6~10
- ガイドジグ12~63
- ツインロッドφ6
- ツインロッドB
- アルファツイロッド
- アクシスシリンダ
- スライドユニット
- ハイマルチ
- ミニガイドスライダ
- ロッドスライダ
- Zスライダ
- GT
- ミニガイドテーブル
- ORV
- ORCφ10
- ORCA ORGA
- ORK
- ORCφ63,φ80
- ORW MRW
- ORB
- MRV
- MRC MRG
- MRB
- ORS MRS
- RAP
- RAT
- RAF
- RAN
- RAG
- RWT
- スイング
- ツイスト
- エアハンド
- Lハンド
- フラット形エアハンド
- 三爪ハンド
- メカハンド
- ラバーハンド
- MJC
- コンプライアンス
- コンプラθレス
- SHM マイクロ
- SHM
- 高速バルブバック
- 低速シリンダ
- リニア磁気
- ストロークセンサ
- センサスイッチ
- CJ
- CRE

ミニビット
ノック
マルチ
ジグC
ジグC ストローク
ジグC 低摩擦
ベネック
ペン
スリム
ツインポート
ダイナ
KSD
ガイドジグ 6~10
ガイドジグ 12~63
ツインロッドφ6
ツインロッドB
アルファツインロッド
アクシスシリンダ
スライドユニット
ハイマルチ
ミニガイドスライダ
ロッドスライダ
Zスライダ
GT
ミニガイドテーブル
ORV
ORC φ10
ORCA ORGA
ORK
ORC φ63,φ80
ORW MRW
ORB
MRV
MRC MRG
MRB
ORS MRS
RAP
RAT
RAF
RAN
RAG
RWT
スイング
ツイスト
エアハンド
Lハンド
フラット形エアハンド
三爪ハンド
メカハンド
ラバーハンド
MJC
コンプライアンス
コンプラθレス
SHM マイクロ
SHM
高速バルブバック
低速シリンダ
リニア磁気
ストロークセンサ
センサスイッチ
CJ
CRE

デュアルストロークシリンダ注文記号

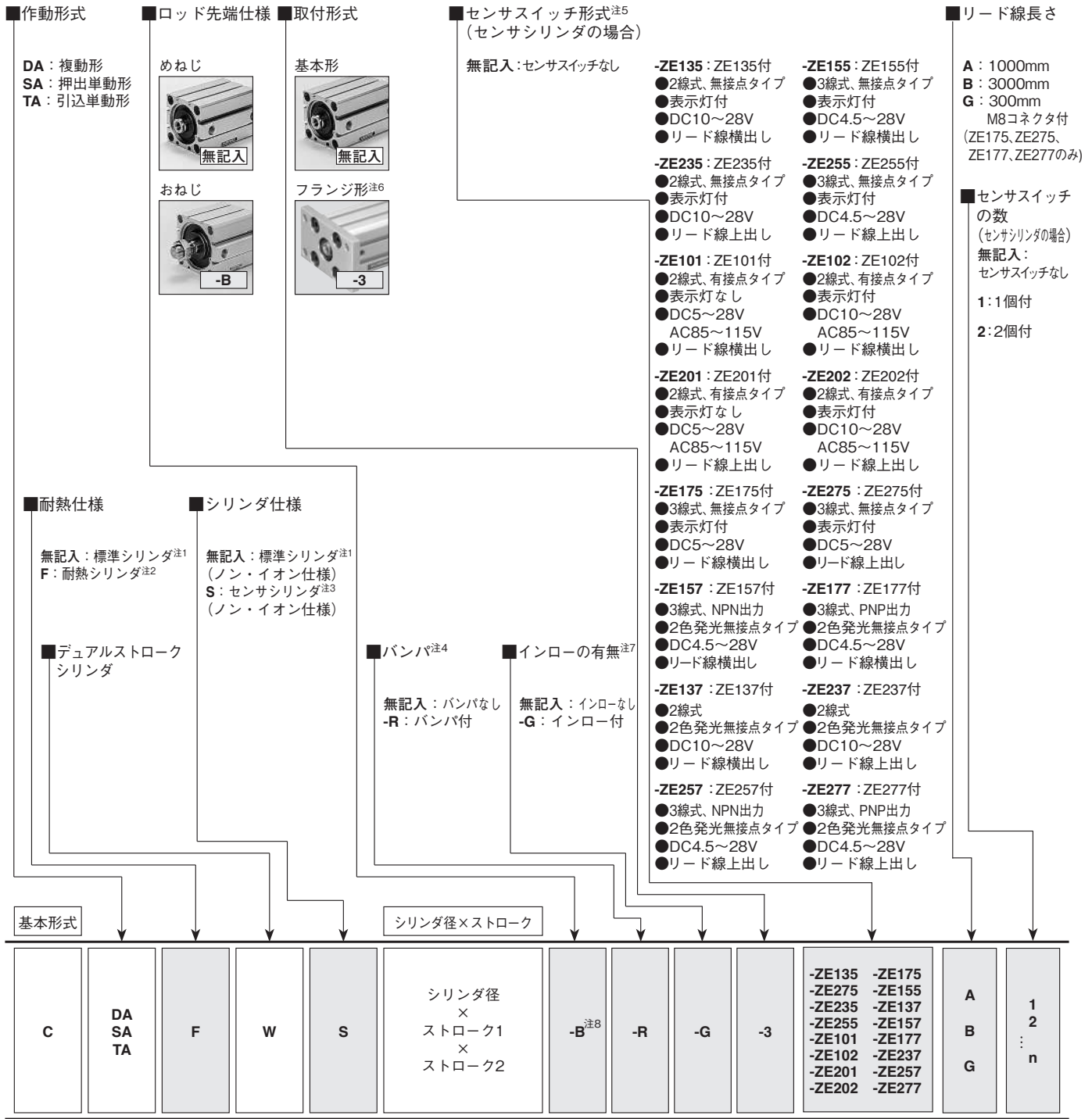

●シリンダ径とストロークの表を
ご覧ください。

●取付金具は出荷時添付となります。

●センサスイッチのみの注記番号は
136ページをご覧ください。
●耐熱シリンダにセンサスイッチ付
はありません。

- 注1: 標準シリンダには、センサスイッチ用マグネットは内蔵されません。
 注2: センサシリンダとバンパ付シリンダにはありません。
 注3: 耐熱仕様にはありません。
 注4: 複動形のみ。ただし、耐熱仕様にはありません。
 注5: センサスイッチの詳細は、1819ページをご覧ください。
 注6: フランジ金具は、シリンダ2の端面にのみ取付可能です。
 また、シリンダ径φ40のインロー付(-G)には取付けられません。
 注7: シリンダ径φ12にはありません。
 注8: おねじ用のシリンダジョイント、シリンダロッドエンドについては1843ページをご覧ください。

アドイショナルパーツ (別売部品)



フランジ金具 (135ページ)

取付ねじ (145ページ)

内部構造と各部名称

●複動形 (CDAW)

●φ12～φ40

●φ50～φ100

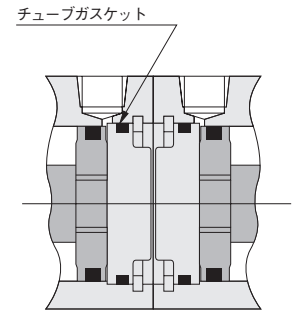
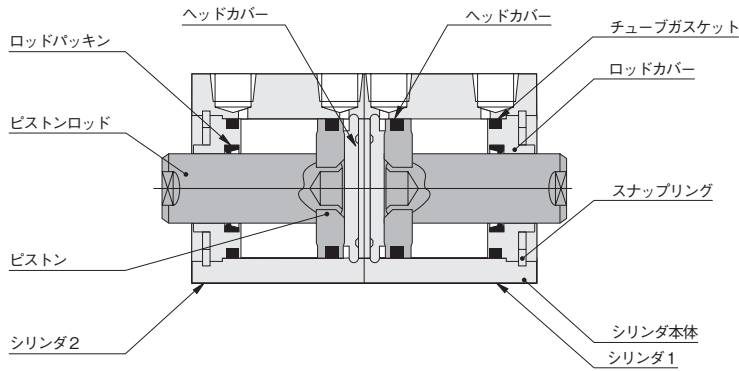

●押出単動形 (CSAW)

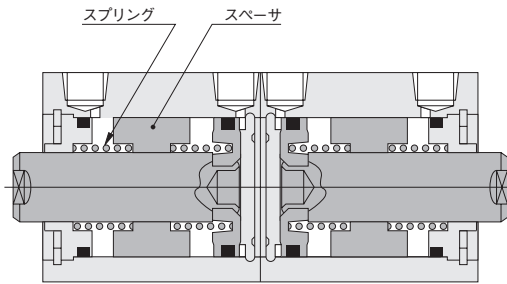

●引込単動形 (CTAW)

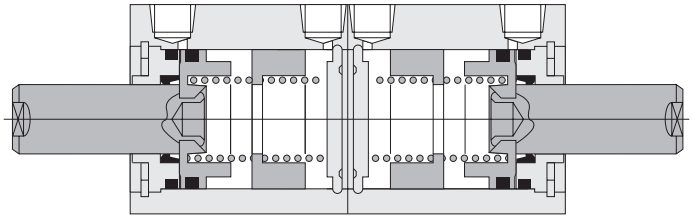

●センサシリンダ

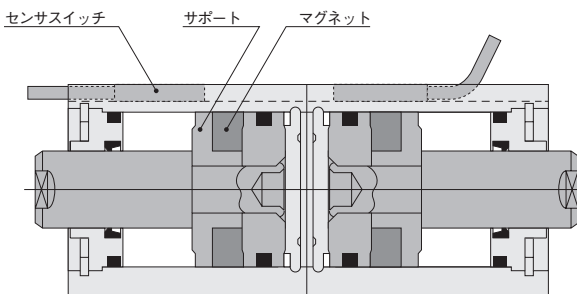

●バンパ付

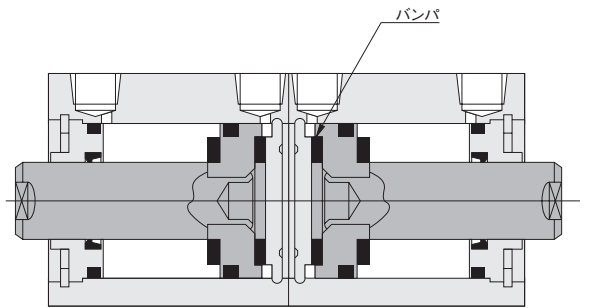

主要部材質

品名	シリンダ径mm	φ12	φ16	φ20	φ25	φ32	φ40	φ50	φ63	φ80	φ100	
シリンダ本体		アルミ合金 (アルマイト処理)										
ピストン		アルミ合金 (特殊防錆処理)										
ピストンロッド		ステンレス鋼 (クロムめっき付)					硬鋼 (クロムめっき付)					
パッキン		合成ゴム (NBR)										
ロッドカバー		アルミ合金 (特殊耐摩耗処理)										
ヘッドカバー		アルミ合金 (アルマイト処理)										
スナップリング		硬鋼 (磷酸塩皮膜)										
スプリング		ピアノ線										
スペーサ		アルミ合金 (アルマイト処理)				アルミ合金 (特殊防錆処理)			—			
バンパ		合成ゴム (NBR, φ12のみウレタン)										
マグネット		樹脂マグネット										
サポート		アルミ合金 (特殊防錆処理)										

注：スペーサはストローク16以上に装着されます。

- ミニビット
- ノック
- マルチ
- ジグC
- ジグC ストローク
- ジグC 低摩擦
- ペーシック
- ペン
- スリム
- ツインポート
- ダイナ
- KSD
- ガイドジグ 6～10
- ガイドジグ 12～63
- ツインロッドφ6
- ツインロッドB
- アルファツインロッド
- アクシスシリンダ
- スライドユニット
- ハイマルチ
- ミニガイドスライダ
- ロッドスライダ
- Zスライダ
- GT
- ミニガイドテーブル
- ORV
- ORC φ10
- ORCA ORGA
- ORK
- ORC φ63,φ80
- ORW MRW
- ORB
- MRV
- MRC MRG
- MRB
- ORS MRS
- RAP
- RAT
- RAF
- RAN
- RAG
- RWT
- スイング
- ツイスト
- エアハンド
- Lハンド
- フラット形エアハンド
- 三爪ハンド
- メカハンド
- ラバーハンド
- MJC
- コンプライアンス
- コンプラθレス
- SHM マイクロ
- SHM
- 高速バルブパック
- 低速シリンダ
- リニア磁気
- ストロークセンサ
- センサスイッチ
- CJ
- CRE

質量

デュアルストローク

●複動形

シリンダ径	ゼロストローク ^{注1} 質量	ストローク1の 1mm毎の加算質量		ストローク2の 1mm毎の加算質量		バンパ付の 加算質量	センサシリンダの 加算質量	取付金具の質量		センサスイッチの加算質量 ^{注2}	
		フランジ金具	ZE□□□A	ZE□□□B							
12	44.26	1.4	1.28	13.39	13.73	55	15	35			
16	61.11	1.73	1.62	16.71	20.41	71					
20	96.79	2.37	2.26	23.14	52.54	101					
25	147.69	3.3	3.11	32.05	76.92	160					
32	220.3	4.31	4.11	42.13	106.84	186					
40	345.12	5.08	4.77	0	141.38	335					
50	562.47	7.48	7.03	0	220.44	447					
63	896.12	9.14	8.69	0	322.4	591					
80	1755.88	13.51	13.06	0	494.4	1414					
100	3207.76	19.06	18.61	0	724.4	2606					

注1：上表は標準ストロークの場合です。
 2：センサスイッチ形式のA、Bはリード線長さです。
 A：1000mm B：3000mm

計算例：複動形センサシリンダ、シリンダ径25mm、ストローク1が30mm、ストローク2が10mm
 センサスイッチ(ZE135A)2個付の質量は、
 $147.69 + (3.3 \times 30) + (3.11 \times 10) + 76.92 + (15 \times 2) = 384.71g$

デュアルストローク

●押出単動形

シリンダ径	ゼロストローク質量 ^{注1}				ストローク1 1mm毎の 加算質量	ストローク2 1mm毎の 加算質量	センサ シリンダの 加算質量	取付金具の質量 フランジ金具	センサスイッチの加算質量 ^{注2}	
	ストローク1		ストローク2						ZE□□□A	ZE□□□B
	5~15 (φ50は10~20)		16~30 (φ50は21~40)							
	5~15 (φ50は10~20)	16~30 (φ50は21~40)	5~15 (φ50は10~20)	16~30 (φ50は21~40)						
12	55.88	69.98	71.1	85.21	1.4	1.28	16.11	55	15	35
16	80.31	99.64	100.76	120.1	1.73	1.62	21.21	71		
20	96.88	124.84	125.96	153.93	2.37	2.26	51.89	101		
25	147.45	186	187.98	226.53	3.3	3.11	80.18	160		
32	223.01	306.96	309.93	393.89	4.31	4.11	103.14	186		
40	345.03	453.44	458.06	566.48	5.08	4.77	141.93	335		
50	561.93	691.19	697.85	827.1	7.48	7.03	216.54	447		

注1：上表は標準ストロークの場合です。
 2：センサスイッチ形式のA、Bはリード線長さです。
 A：1000mm B：3000mm

計算例：押出単動形センサシリンダ、シリンダ径25mm、ストローク1が20mm、ストローク2も20mm
 センサスイッチ(ZE135A)2個付の質量は、
 $226.53 + (3.3 \times 20) + (3.11 \times 20) + 80.18 + (15 \times 2) = 464.91g$

デュアルストローク

●引込単動形

シリンダ径	ゼロストローク質量 ^{注1}				ストローク1 1mm毎の 加算質量	ストローク2 1mm毎の 加算質量	センサ シリンダの 加算質量	取付金具の質量 フランジ金具	センサスイッチの加算質量 ^{注2}	
	ストローク1		ストローク2						ZE□□□A	ZE□□□B
	5~15 (φ50は10~20)		16~30 (φ50は21~40)							
	5~15 (φ50は10~20)	16~30 (φ50は21~40)	5~15 (φ50は10~20)	16~30 (φ50は21~40)						
12	54.88	66.76	67.88	79.77	1.4	1.28	17.67	55	15	35
16	78.77	94.15	95.27	110.66	1.73	1.62	23.31	71		
20	117.58	139.48	140.6	162.49	2.37	2.26	53.74	101		
25	175.72	205.63	207.61	237.52	3.3	3.11	78.89	160		
32	255.75	316.83	319.8	380.88	4.31	4.11	105.39	186		
40	395.6	480.5	485.12	570.02	5.08	4.77	138.9	335		
50	634.13	726.4	733.06	825.32	7.48	7.03	144.56	447		

注1：上表は標準ストロークの場合です。
 2：センサスイッチ形式のA、Bはリード線長さです。
 A：1000mm B：3000mm

計算例：引込単動形センサシリンダ、シリンダ径25mm、ストローク1が20mm、ストローク2も20mm
 センサスイッチ(ZE135A)2個付の質量は、
 $237.52 + (3.3 \times 20) + (3.11 \times 20) + 78.89 + (15 \times 2) = 474.61g$

デュアルストローク複動形寸法図 (mm)

● φ12～φ25

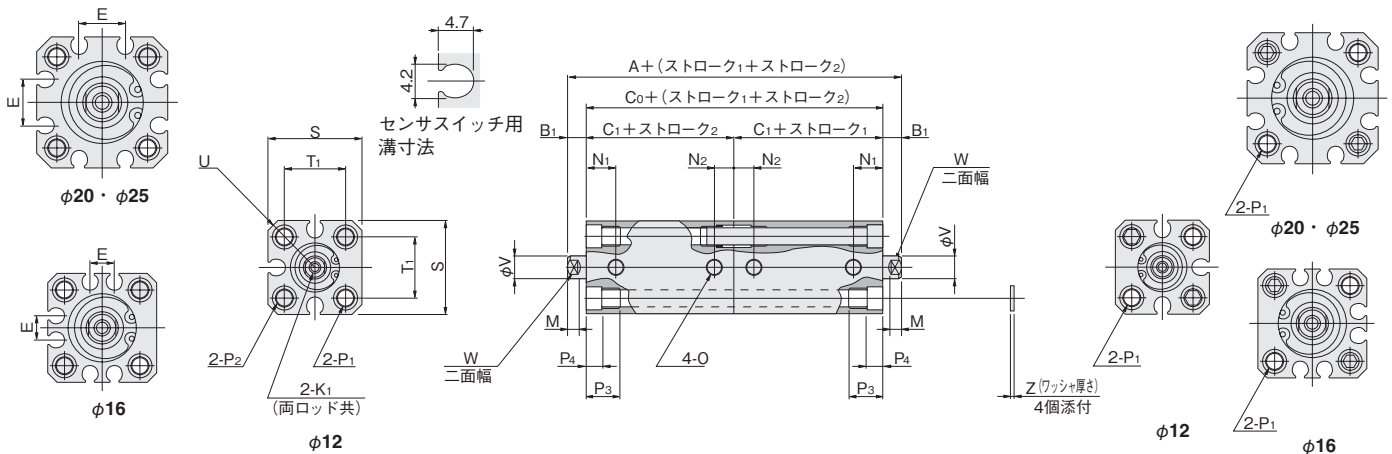

●図はφ12の場合。

● φ32～φ100

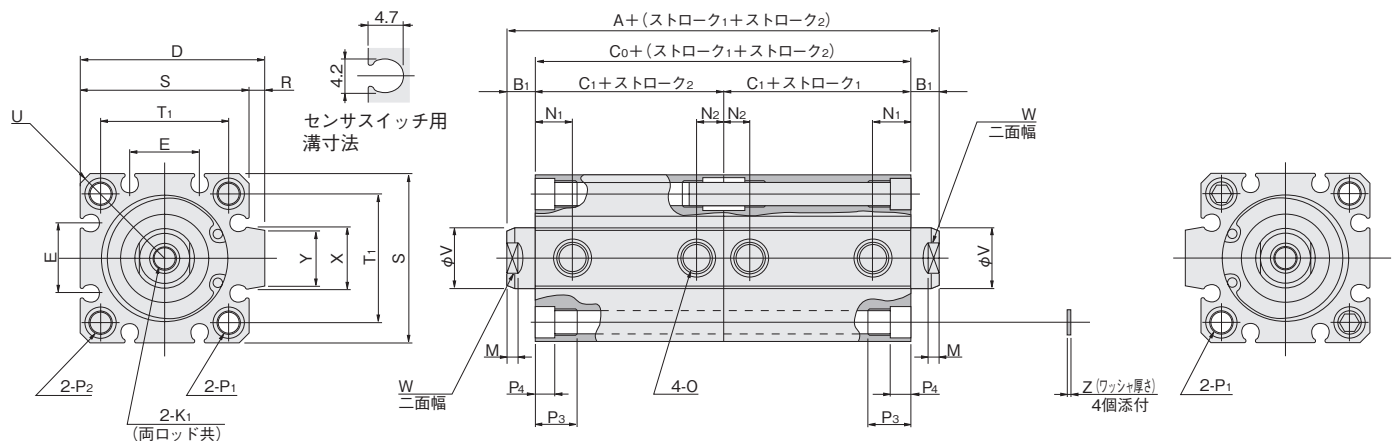

径 記号	標準シリンダ (CDAW)				センサシリンダ (CDAWS)				標準シリンダバンパ付 (CDAW-R)				センサシリンダバンパ付 (CDAWS-R)				D	E	K ₁	M	N ₁	N ₂	O	
	A	B ₁	C ₀	C ₁	A	B ₁	C ₀	C ₁	A	B ₁	C ₀	C ₁	A	B ₁	C ₀	C ₁								
12	44	5	34	17	54	5	44	22	54	5	44	22	64	5	54	27	—	—	M3×0.5 深8	6	3.5	8	5	M5×0.8
16	45	5.5	34	17	55	5.5	44	22	55	5.5	44	22	65	5.5	54	27	—	6.2	M4×0.7 深8	8	3.5	8	5	M5×0.8
20	50	5.5	39	19.5	70	5.5	59	29.5	60	5.5	49	24.5	80	5.5	69	34.5	—	12.2	M5×0.8 深10	10	4.5	9.5	5	M5×0.8
25	54	6	42	21	74	6	62	31	64	6	52	26	84	6	72	36	—	12.2	M6×1 深10	10	5	10.5	5	M5×0.8
32	60	7	46	23	80	7	66	33	70	7	56	28	80	7	66	33	48.5	18.2	M8×1.25 深12	12	6	9.5	7.5(6)	Rc1/8
40	66	7	52	26	86	7	72	36	66	7	52	26	86	7	72	36	56.5	18.2	M8×1.25 深12	12	6	10.5	7.5	Rc1/8
50	74	9	56	28	94	9	76	38	74	9	56	28	94	9	76	38	70	24.8	M10×1.5 深15	15	7	11	9.5	Rc1/4
63	82	9	64	32	102	9	84	42	82	9	64	32	102	9	84	42	83	26.8	M10×1.5 深15	15	7	12.5	11	Rc1/4
80	104	11	82	41	124	11	102	51	104	11	82	41	124	11	102	51	102	32.8	M14×2 深20	20	9	18	12	Rc3/8
100	126	12	102	51	146	12	122	61	126	12	102	51	146	12	122	61	122	32.8	M18×2.5 深20	20	9	22.5	16.5	Rc3/8

径 記号	P ₁		P ₂		P ₃	P ₄	R	S	T ₁	U	V	W	X	Y	Z	適用通しボルト※
12	φ4.3 (通し穴)	座ぐりφ6.5 (両面)	座ぐりφ6.5 (両面)	座ぐりφ6.5 (両面)	9.5	4.5	—	25	16.3	R16	6	5	—	—	1	M3
16	φ4.3 (通し穴)	座ぐりφ6.5 (両面)	座ぐりφ6.5 (両面)	座ぐりφ6.5 (両面)	9.5	4.5	—	29	19.8	R19	8	6	—	—	1	M3
20	φ4.3 (通し穴)	座ぐりφ6.5 (両面)	座ぐりφ6.5 (両面)	座ぐりφ6.5 (両面)	9.5	4.5	—	34	24	R22	10	8	—	—	1	M3
25	φ5.1 (通し穴)	座ぐりφ8 (両面)	座ぐりφ8 (両面)	座ぐりφ8 (両面)	11.5	5.5	—	40	28	R25	12	10	—	—	1	M4
32	φ5.1 (通し穴)	座ぐりφ8 (両面)	座ぐりφ8 (両面)	座ぐりφ8 (両面)	11.5	5.5	4.5	44	34	R29.5	16	14	15	13.6	1	M4
40	φ6.9 (通し穴)	座ぐりφ9.5 (両面)	座ぐりφ9.5 (両面)	座ぐりφ9.5 (両面)	15.5	7.5	4.5	52	40	R35	16	14	15	13.6	1.6	M5
50	φ6.9 (通し穴)	座ぐりφ11 (両面)	座ぐりφ11 (両面)	座ぐりφ11 (両面)	16.5	8.5	8	62	48	R41	20	17	21.6	19	1.6	M6
63	φ6.9 (通し穴)	座ぐりφ11 (両面)	座ぐりφ11 (両面)	座ぐりφ11 (両面)	16.5	8.5	8	75	60	R50	20	17	21.6	19	1.6	M6
80	φ10.5 (通し穴)	座ぐりφ14 (両面)	座ぐりφ14 (両面)	座ぐりφ14 (両面)	22.5	10.5	8	94	74	R62	25	22	27.6	25	1.6	M8
100	φ12.3 (通し穴)	座ぐりφ17.5 (両面)	座ぐりφ17.5 (両面)	座ぐりφ17.5 (両面)	27	13	8	114	90	R75	32	27	27.6	25	2	M10

注：〔 〕は標準シリンダ(CDAW)のストローク5mmの場合。
※一部取付ねじを用意(別売)しております。145ページをご覧ください。

- ミニビット
- ノック
- マルチ
- ジグC
- ジグCストローク
- ジグC低摩擦
- ペーシック
- ペン
- スリム
- ツインポート
- ダイナ
- KSD
- ガイドジグ6~10
- ガイドジグ12~63
- ツインロッドφ6
- ツインロッドB
- アルファツインロッド
- アクシスシリンドラ
- スライドユニット
- ハイマルチ
- ミニガイドスライダ
- ロッドスライダ
- Zスライダ
- GT
- ミニガイドテーブル
- ORV
- ORCφ10
- ORCA ORGA
- ORK
- ORCφ63,φ80
- ORW MRW
- ORB
- MRV
- MRC MRG
- MRB
- ORS MRS
- RAP
- RAT
- RAF
- RAN
- RAG
- RWT
- スイング
- ツイスト
- エアハンド
- Lハンド
- フラット形エアハンド
- 三爪ハンド
- メカハンド
- ラバーハンド
- MJC
- コブラ
- コブライアンス
- コブラθレス
- SHM
- 磁気
- ストロークセンサ
- センサスイッチ
- CJ
- CRE

ミニ
ビット
ノック
マルチ
ジグ C
ジグ C
ストローク
ジグ C
低摩擦
ベアリング
ペン
スリム
ツイスト
ポート
ダイナ
KSD
ガイドジグ
6~10
ガイドジグ
12~63
ツイスト
ロッドφ6
ツイスト
ロッドφB
アルファ
ツイスト
ロッド
アクセス
シリンド
スライド
ユニット
ハイ
マルチ
ミニガイド
スライド
ロッド
スライド
Z
スライド
GT
ミニガイド
テーブル
ORV
ORC
φ10
ORCA
ORGA
ORK
ORC
φ63,φ80
ORW
MRW
ORB
MRV
MRC
MRG
MRB
ORS
MRS
RAP
RAT
RAF
RAN
RAG
RWT
スイング
ツイスト
エアハンド
Lハンド
フラット形
エアハンド
三爪
ハンド
メカ
ハンド
ラバー
ハンド
MJC
コンプラ
イアンス
コンプラ
θレス
SHM
マイクロ
SHM
高速
バルブ
低速
シリンド
リニア
磁気
ストローク
センサ
センサ
スイッチ
CJ
CRE

デュアルストローク押出単動形寸法図 (mm)

● φ12~φ25

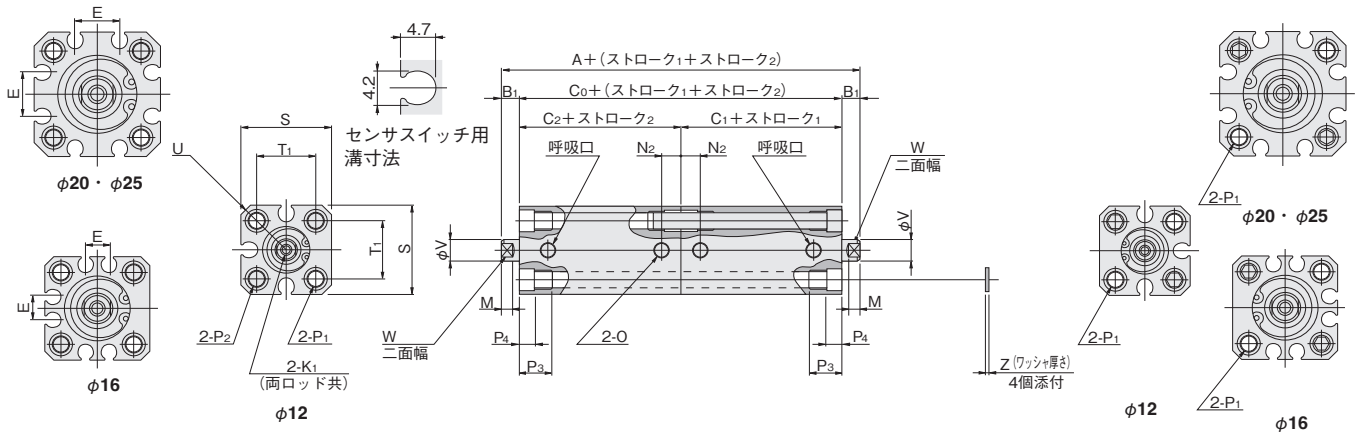

● 図はφ12の場合。

● φ32~φ50

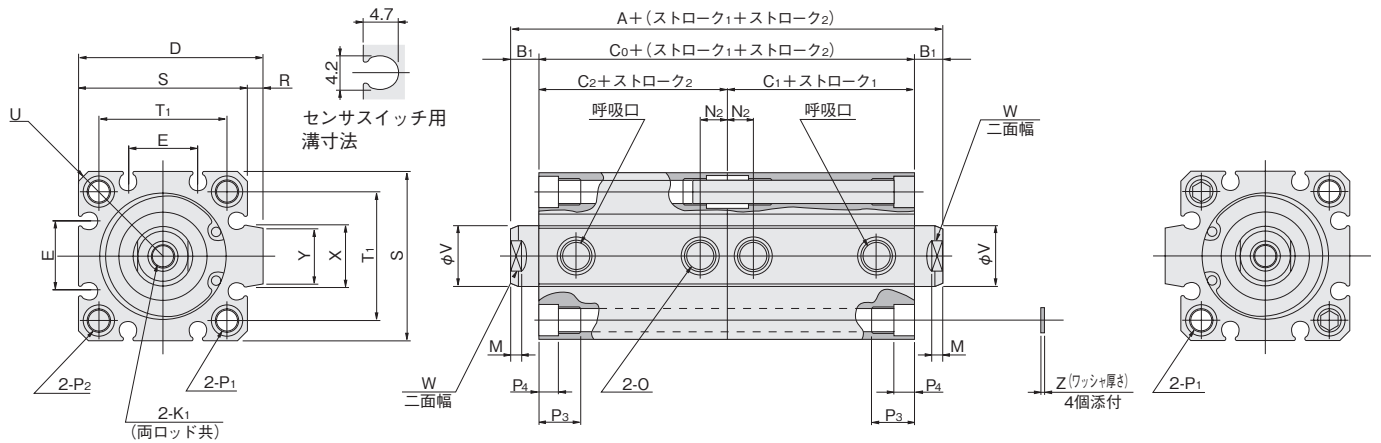

径	形式 ストローク1 記号	標準シリンダ (CSAW)										センサシリンダ (CSAWS)									
		5~15 (φ50は10~20)					16~30 (φ50は21~40)					5~15 (φ50は10~20)					16~30 (φ50は21~40)				
		A	B ₁	C ₀	C ₁	C ₂	A	B ₁	C ₀	C ₁	C ₂	A	B ₁	C ₀	C ₁	C ₂	A	B ₁	C ₀	C ₁	C ₂
12	D1	54	5	44	22	22	64	5	54	32	22	64	5	54	27	27	74	5	64	37	27
	D2	64		54	22	32	74		64	32	32	74		64	27	37	84		74	37	37
16	D1	55	5.5	44	22	22	65	5.5	54	32	22	65	5.5	54	27	27	75	5.5	64	37	27
	D2	65		54	22	32	75		64	32	32	75		64	27	37	85		74	37	37
20	D1	50	5.5	39	19.5	19.5	60	5.5	49	29.5	19.5	70	5.5	59	29.5	29.5	80	5.5	69	39.5	29.5
	D2	60		49	19.5	29.5	70		59	29.5	29.5	80		69	29.5	39.5	90		79	39.5	39.5
25	D1	54	6	42	21	21	64	6	52	31	21	74	6	62	31	31	84	6	72	41	31
	D2	64		52	21	31	74		62	31	31	84		72	31	41	94		82	41	41
32	D1	60	7	46	23	23	75	7	61	38	23	80	7	66	33	33	95	7	81	48	33
	D2	75		61	23	38	90		76	38	38	95		81	33	48	110		96	48	48
40	D1	66	7	52	26	26	81	7	67	41	26	86	7	72	36	36	101	7	87	51	36
	D2	81		67	26	41	96		82	41	41	101		87	36	51	116		102	51	51
50	D1	74	9	56	28	28	89	9	71	43	28	94	9	76	38	38	109	9	91	53	38
	D2	89		71	28	43	104		86	43	43	109		91	38	53	124		106	53	53

径	記号	D	E	K ₁	M	N ₂	O	P ₁
12	D1	-	-	M3×0.5 深さ6	3.5	5	M5×0.8	φ4.3 (通し穴) 座ぐり φ6.5 (両面) およびM5×0.8 (両面)
	D2							
16	D1	-	6.2	M4×0.7 深さ8	3.5	5	M5×0.8	φ4.3 (通し穴) 座ぐり φ6.5 (両面) およびM5×0.8 (両面)
	D2							
20	D1	-	12.2	M5×0.8 深さ10	4.5	5	M5×0.8	φ4.3 (通し穴) 座ぐり φ6.5 (両面) およびM5×0.8 (両面)
	D2							
25	D1	-	12.2	M6×1 深さ10	5	5	M5×0.8	φ5.1 (通し穴) 座ぐり φ8 (両面) およびM6×1 (両面)
	D2							
32	D1	48.5	18.2	M8×1.25 深さ12	6	7.5	Rc1/8	φ5.1 (通し穴) 座ぐり φ8 (両面) およびM6×1 (両面)
	D2							
40	D1	56.5	18.2	M8×1.25 深さ12	6	7.5	Rc1/8	φ6.9 (通し穴) 座ぐり φ9.5 (両面) およびM8×1.25 (両面)
	D2							
50	D1	70	24.8	M10×1.5 深さ15	7	9.5	Rc1/4	φ6.9 (通し穴) 座ぐりφ11 (両面) およびM8×1.25 (両面)
	D2							

径	記号	P ₂	P ₃	P ₄	R	S	T ₁	U	V	W	X	Y	Z	適用通しボルト※
12	D1	座ぐりφ6.5およびM5×0.8	9.5	4.5	-	25	16.3	R16	6	5	-	-	1	M3
	D2													
16	D1	座ぐりφ6.5およびM5×0.8	9.5	4.5	-	29	19.8	R19	8	6	-	-	1	M3
	D2													
20	D1	座ぐりφ6.5およびM5×0.8	9.5	4.5	-	34	24	R22	10	8	-	-	1	M3
	D2													
25	D1	座ぐりφ8 およびM6×1	11.5	5.5	-	40	28	R25	12	10	-	-	1	M4
	D2													
32	D1	座ぐりφ8 およびM6×1	11.5	5.5	4.5	44	34	R29.5	16	14	15	13.6	1	M4
	D2													
40	D1	座ぐりφ9.5およびM8×1.25	15.5	7.5	4.5	52	40	R35	16	14	15	13.6	1.6	M5
	D2													
50	D1	座ぐりφ11 およびM8×1.25	16.5	8.5	8	62	48	R41	20	17	21.6	19	1.6	M6
	D2													

注：D1はストローク2が5~15 (φ50は10~20) mmの場合。
D2はストローク2が16~30 (φ50は21~40) mmの場合。
※一部取付ねじを用意(別売)しております。145ページをご覧ください。

ミニ
ピット
ノック
マルチ
ジグC
ジグC
ストローク
ジグC
低摩擦
ペーシック
ペン
スリム
ツイン
ポート
ダイナ
KSD
ガイドジグ
6~10
ガイドジグ
12~63
ツイン
ロッドφ6
ツイン
ロッドφ8
アルファ
シリンダ
アクス
スリム
スライド
ユニット
ハイ
マルチ
ミニガイド
スライダ
ロッド
スライダ
Z
スライダ
GT
ミニガイド
テーブル
ORV
ORC
φ10
ORCA
ORGA
ORK
ORC
φ63,φ80
ORW
MRW
ORB
MRV
MRC
MRG
MRB
ORS
MRS
RAP
RAT
RAF
RAN
RAG
RWT
スイング
ツイスト
エアハンド
Lハンド
フラット形
エアハンド
三爪
ハンド
メカ
ハンド
ラバー
ハンド
MJC
コンプラ
イアンス
コンプラ
θレス
SHM
マイクロ
SHM
高速
バルブ
低速
シリンダ
リニア
磁気
ストローク
センサ
センサ
スイッチ
CJ
CRE

ミニ
ビット
ノック
マルチ
ジグ C
ジグ C
ストローク
ジグ C
低摩擦
ペーシック
ペン
スリム
ツイン
ポート
ダイナ
KSD
ガイドジグ
6~10
ガイドジグ
12~63
ツイン
ロッドφ6
ツイン
ロッドB
アルファ
ツインロッド
アクセス
シリンダ
スライド
ユニット
ハイ
マルチ
ミニガイド
スライダ
ロッド
スライダ
Z
スライダ
GT
ミニガイド
テーブル
ORV
ORC
φ10
ORCA
ORGA
ORK
ORC
φ63,φ80
ORW
MRW
ORB
MRV
MRC
MRG
MRB
ORS
MRS
RAP
RAT
RAF
RAN
RAG
RWT
スイング
ツイスト
エアハンド
Lハンド
フラット形
エアハンド
三爪
ハンド
メカ
ハンド
ラバー
ハンド
MJC
コンプラ
イアンス
コンプラ
θレス
SHM
マイクロ
SHM
高速
バルブバック
低速
シリンダ
リニア
磁気
ストローク
センサ
センサ
スイッチ
CJ
CRE

デュアルストローク引込単動形寸法図 (mm)

● φ12~φ25

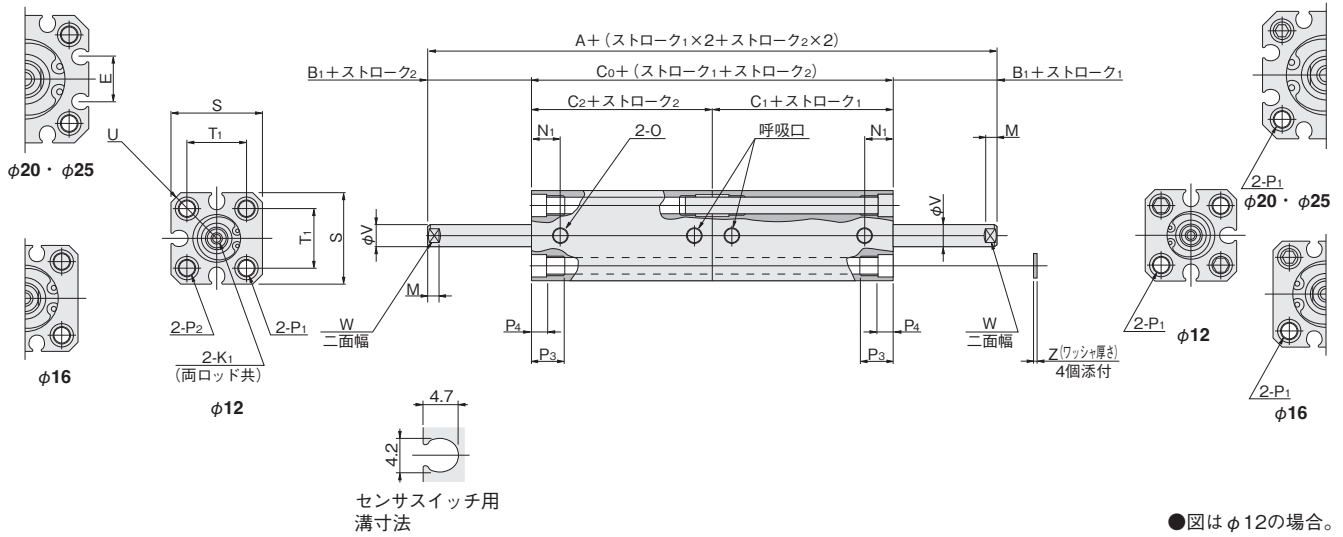

● φ32~φ50

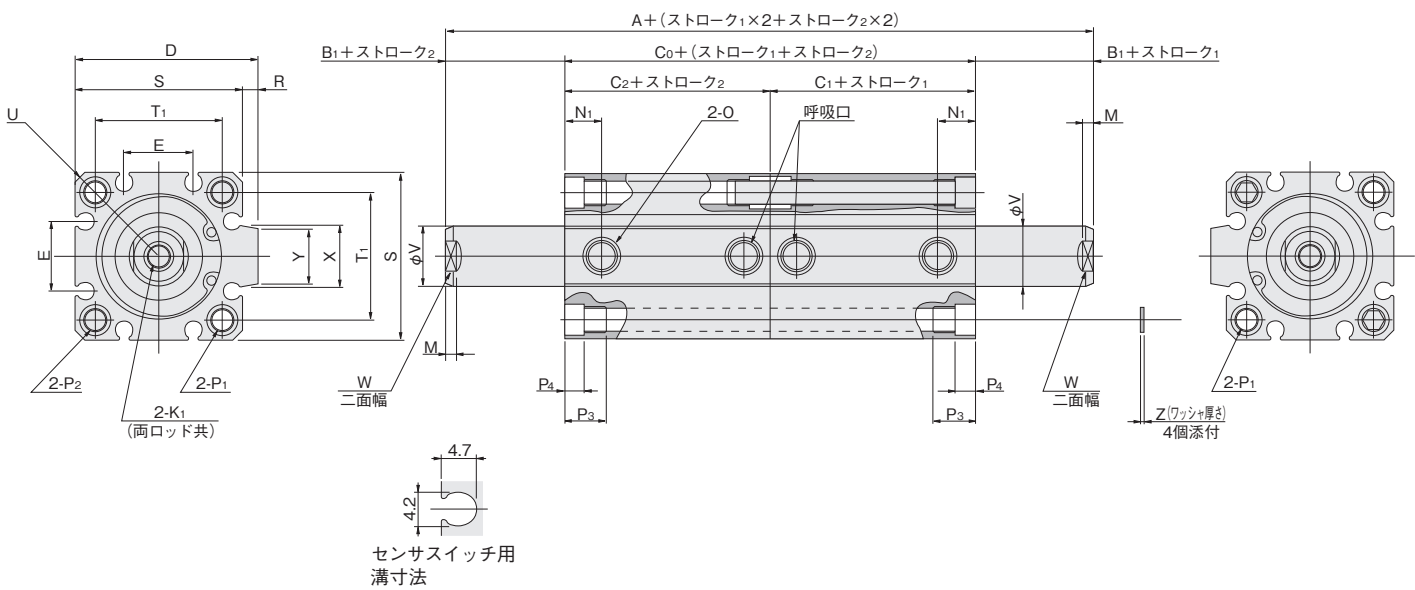

形式	標準シリンダ (CTAW)											センサシリンダ (CTAWS)									
	5~15 (φ50は10~20)					16~30 (φ50は21~40)					5~15 (φ50は10~20)					16~30 (φ50は21~40)					
	記号	A	B ₁	C ₀	C ₁	C ₂	A	B ₁	C ₀	C ₁	C ₂	A	B ₁	C ₀	C ₁	C ₂	A	B ₁	C ₀	C ₁	C ₂
12	D1	54	5	44	22	22	64	5	54	32	22	64	5	54	27	27	74	5	64	37	27
	D2	64		54	22	32	74	5	64	32	32	74	5	64	27	37	84	5	74	37	37
16	D1	55	5.5	44	22	22	65	5.5	54	32	22	65	5.5	54	27	27	75	5.5	64	37	27
	D2	65		54	22	32	75	5.5	64	32	32	75	5.5	64	27	37	85	5.5	74	37	37
20	D1	60	5.5	49	24.5	24.5	70	5.5	59	34.5	24.5	80	5.5	69	34.5	34.5	90	5.5	79	44.5	34.5
	D2	70		59	24.5	34.5	80	5.5	69	34.5	34.5	90	5.5	79	34.5	44.5	100	5.5	89	44.5	44.5
25	D1	64	6	52	26	26	74	6	62	36	26	84	6	72	36	36	94	6	82	46	36
	D2	74		62	26	36	84	6	72	36	36	94	6	82	36	46	104	6	92	46	46
32	D1	70	7	56	28	28	85	7	71	43	28	90	7	76	38	38	105	7	91	53	38
	D2	85		71	28	43	100	7	86	43	43	105	7	91	38	53	120	7	106	53	53
40	D1	76	7	62	31	31	91	7	77	46	31	96	7	82	41	41	111	7	97	56	41
	D2	91		77	31	46	106	7	92	46	46	111	7	97	41	56	126	7	112	56	56
50	D1	74	9	56	28	28	89	9	71	43	28	94	9	76	38	38	109	9	91	53	38
	D2	89		71	28	43	104	9	86	43	43	109	9	91	38	53	124	9	106	53	53

径	記号	D	E	K ₁	M	N ₁	O	P ₁
12	D1	-	-	M3×0.5 深さ6	3.5	8	M5×0.8	φ4.3 (通し穴) 座ぐり φ6.5 (両面) およびM5×0.8 (両面)
	D2							
16	D1	-	6.2	M4×0.7 深さ8	3.5	8	M5×0.8	φ4.3 (通し穴) 座ぐり φ6.5 (両面) およびM5×0.8 (両面)
	D2							
20	D1	-	12.2	M5×0.8 深さ10	4.5	9.5	M5×0.8	φ4.3 (通し穴) 座ぐり φ6.5 (両面) およびM5×0.8 (両面)
	D2							
25	D1	-	12.2	M6×1 深さ10	5	10.5	M5×0.8	φ5.1 (通し穴) 座ぐり φ8 (両面) およびM6×1 (両面)
	D2							
32	D1	48.5	18.2	M8×1.25 深さ12	6	9.5	Rc1/8	φ5.1 (通し穴) 座ぐり φ8 (両面) およびM6×1 (両面)
	D2							
40	D1	56.5	18.2	M8×1.25 深さ12	6	10.5	Rc1/8	φ6.9 (通し穴) 座ぐり φ9.5 (両面) およびM8×1.25 (両面)
	D2							
50	D1	70	24.8	M10×1.5 深さ15	7	11	Rc1/4	φ6.9 (通し穴) 座ぐり φ11 (両面) およびM8×1.25 (両面)
	D2							

径	記号	P ₂	P ₃	P ₄	R	S	T ₁	U	V	W	X	Y	Z	適用通しボルト※
12	D1	座ぐりφ6.5およびM5×0.8	9.5	4.5	-	25	16.3	R16	6	5	-	-	1	M3
	D2													
16	D1	座ぐりφ6.5およびM5×0.8	9.5	4.5	-	29	19.8	R19	8	6	-	-	1	M3
	D2													
20	D1	座ぐりφ6.5およびM5×0.8	9.5	4.5	-	34	24	R22	10	8	-	-	1	M3
	D2													
25	D1	座ぐりφ8 およびM6×1	11.5	5.5	-	40	28	R25	12	10	-	-	1	M4
	D2													
32	D1	座ぐりφ8 およびM6×1	11.5	5.5	4.5	44	34	R29.5	16	14	15	13.6	1	M4
	D2													
40	D1	座ぐりφ9.5およびM8×1.25	15.5	7.5	4.5	52	40	R35	16	14	15	13.6	1.6	M5
	D2													
50	D1	座ぐりφ11 およびM8×1.25	16.5	8.5	8	62	48	R41	20	17	21.6	19	1.6	M6
	D2													

注：D1はストローク2が5~15 (φ50は10~20) mmの場合。
D2はストローク2が16~30 (φ50は21~40) mmの場合。
※一部取付ねじを用意(別売)しております。145ページをご覧ください。

ミニ
ピット
ノック
マルチ
ジグC
ジグC
ストローク
ジグC
低摩擦
ペーシック
ペン
スリム
ツイン
ポート
ダイナ
KSD
ガイドジグ
6~10
ガイドジグ
12~63
ツイン
ロッドφ6
ツイン
ロッドB
アルファ
ツインロッド
アクセス
シリンダ
スライド
ユニット
ハイ
マルチ
ミニガイド
スライダ
ロッド
スライダ
Z
スライダ
GT
ミニガイド
テーブル
ORV
ORC
φ10
ORCA
ORGA
ORK
ORC
φ63,φ80
ORW
MRW
ORB
MRV
MRC
MRG
MRB
ORS
MRS
RAP
RAT
RAF
RAN
RAG
RWT
スイング
ツイスト
エアハンド
Lハンド
フラット形
エアハンド
三爪
ハンド
メカ
ハンド
ラバー
ハンド
MJC
コンプラ
イアンス
コンプラ
θレス
SHM
マイクロ
SHM
高速
バルブバック
低速
シリンダ
リニア
磁気
ストローク
センサ
センサ
スイッチ
CJ
CRE

ミニ
ビット
ノック
マルチ
ジグ C
ジグ C
ストローク
ジグ C
低摩擦
ペーシック
ペン
スリム
ツイン
ポート
ダイナ
KSD
ガイドジグ
6~10
ガイドジグ
12~63
ツイン
ロッドφ6
ツイン
ロッド B
アルファ
ツイロッド
アクシス
シリンダ
スライド
ユニット
ハイ
マルチ
ミニガイド
スライダ
ロッド
スライダ
Z
スライダ
GT
ミニガイド
テーブル
ORV
ORC
φ10
ORCA
ORGA
ORK
ORC
φ63,φ80
ORW
MRW
ORB
MRV
MRC
MRG
MRB
ORS
MRS
RAP
RAT
RAF
RAN
RAG
RWT
スイング
ツイスト
エアハンド
Lハンド
フラット形
エアハンド
三爪
ハンド
メカ
ハンド
ラバー
ハンド
MJC
コンプラ
イアンス
コンプラ
θレス
SHM
マイクロ
SHM
高速
バルバック
低速
シリンダ
リニア
磁気
ストローク
センサ
センサ
スイッチ
CJ
CRE

ロッド先端おねじ仕様寸法図 (mm)

●複動形、押出単動形、引込単動形

●φ12~φ25

●φ32~φ100

(単動形はφ50まで)

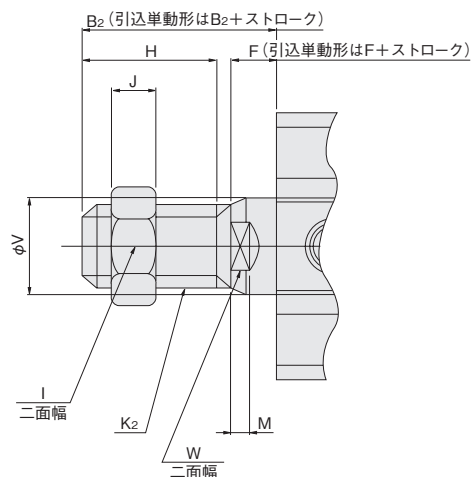
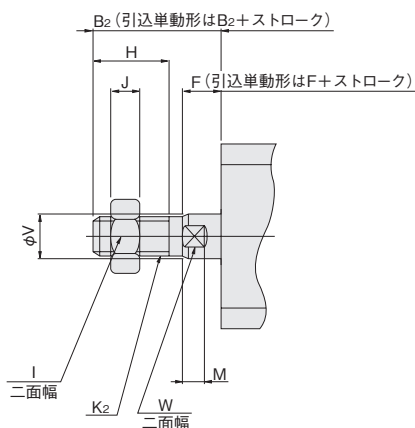

径	記号	B ₂	F	H	I	J	K ₂	M	V	W
12		17	5	10	8	4	M5×0.8	3.5	6	5
16		20.5	5.5	13	10	5	M6×1	3.5	8	6
20		22.5	5.5	15	12	5	M8×1	4.5	10	8
25		24	6	15	14	6	M10×1.25	5	12	10
32		35	7	25	19	8	M14×1.5	6	16	14
40		35	7	25	19	8	M14×1.5	6	16	14
50		37	9	25	27	11	M18×1.5	7	20	17
63		37	9	25	27	11	M18×1.5	7	20	17
80		44	11	30	32	13	M22×1.5	9	25	22
100		50	12	35	36	14	M26×1.5	9	32	27

備考：ロッド先端おねじ仕様に取り付けるシリンダジョイント、シリンダロッドエンドを用意しています。詳細は1843ページをご覧ください。

インロー寸法図 (mm)

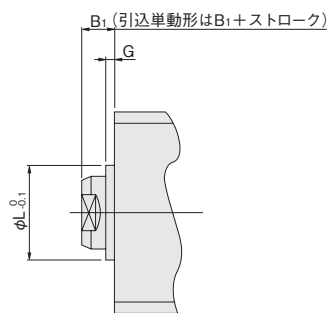

●φ12にはありません。

径	記号	B ₁	G	L
16		5.5	1.5	9.4
20		5.5	1.5	12
25		6	2	15
32		7	2	21
40		7	2	29
50		9	2	38
63		9	2	40
80		11	2	45
100		12	2	55

ジグシリンダCシリーズ 耐横荷重形シリンダ

複動形

表示記号

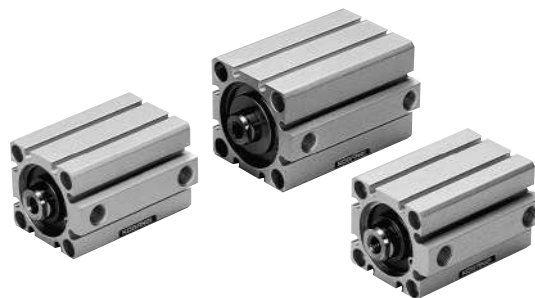

仕様

項目	シリンダ径	12	16	20	25	32	40	50	63	80	100
作動形式		複動形									
使用流体		空気									
使用圧力範囲	MPa	0.15~1.0					0.1~1.0				
保証耐圧力	MPa						1.5				
使用温度範囲	℃						0~60				
使用速度範囲	mm/s	30~500					30~300				
クッション		ゴムバンパ方式 (標準装備)									
給油		不要 (ただし、給油する場合はタービン油1種 [ISO VG32] 相当品)									
配管接続口径		M5×0.8				Rc1/8		Rc1/4		Rc3/8	

備考：取扱い要領と注意事項は、141ページをご覧ください。

耐横荷重形シリンダを使用される際は、「耐横荷重」のグラフ142ページを参考にしてください。

シリンダ径とストローク

中間ストロークについては142ページをご覧ください。

作動形式	径	標準ストローク	
		標準シリンダ	センサシリンダ
複動形	12	5、10、15、20、25、30	5、10、15、20、25、30
	16		
	20		
	25	5、10、15、20、25、30、35、40、45、50	5、10、15、20、25、30、35、40、45、50
	32	5、10、15、20、25、30、35、40、45、50、75、100	5、10、15、20、25、30、35、40、45、50、75、100
	40		
	50		
	63	10、15、20、25、30、35、40、45、50、75、100	10、15、20、25、30、35、40、45、50、75、100
	80		
100			

備考1：ストローク公差 $^{+1}_0$

2：中間ストロークは、基本的にチューブ切断での対応です(標準)。

ただし、φ12~φ40のストローク5mm未満およびφ50~φ100のストローク10mm未満はチューブ切断の対応ができません。この場合は、カラー詰め対応となります。

- ミニピット
- ロック
- マルチ
- ジグC
- ジグCストローク
- ジグC低摩擦
- ペーシック
- ベン
- スリム
- ツインポート
- ダイナ
- KSD
- ガイドジグ6~10
- ガイドジグ12~63
- ツインロッドφ6
- ツインロッドB
- アルファソッド
- アクシスシリンダ
- スライドユニット
- ハイマルチ
- ミニガイドスライド
- ロッドスライダ
- Zスライダ
- GT
- ミニガイドテーブル
- ORV
- ORCφ10
- ORCA
- ORGA
- ORK
- ORCφ63,φ80
- ORW
- MRW
- ORB
- MRV
- MRC
- MRG
- MRB
- ORS
- MRS
- RAP
- RAT
- RAF
- RAN
- RAG
- RWT
- スイング
- ツイスト
- エアハンド
- Lハンド
- フラット形エアハンド
- 三爪ハンド
- メカハンド
- ラバーハンド
- MJC
- コンプリアシス
- コンプラθレス
- SHMマイクロ
- SHM
- 高速バルブパック
- 低速シリンダ
- リニア磁気
- ストロークセンサ
- センサスイッチ
- CJ
- CRE

ミニビット
ノック
マルチ
ジグC
ジグC ストローク
ジグC 低摩擦
ペーシング
ペン
スリム
ツインポート
ダイナ
KSD
ガイドジグ 6~10
ガイドジグ 12~63
ツインロッドφ6
ツインロッドB
アルファ ツインロッド
アクシス シリンダ
スライド ユニット
ハイマルチ
ミニガイド スライダ
ロッド スライダ
Z スライダ
GT
ミニガイド テーブル
ORV
ORC φ10
ORCA ORGA
ORK
ORC φ63,φ80
ORW MRW
ORB
MRV
MRC MRG
MRB
ORS MRS
RAP
RAT
RAF
RAN
RAG
RWT
スイング
ツイスト
エアハンド
Lハンド
フラット形 エアハンド
三爪ハンド
メカハンド
ラバーハンド
MJC
コンプラ イアンス
コンプラ θレス
SHM マイクロ
SHM
高速バルブ
低速シリンダ
リニア磁気
ストロークセンサ
センサスイッチ CJ
CRE

耐横荷重形シリンダ注文記号

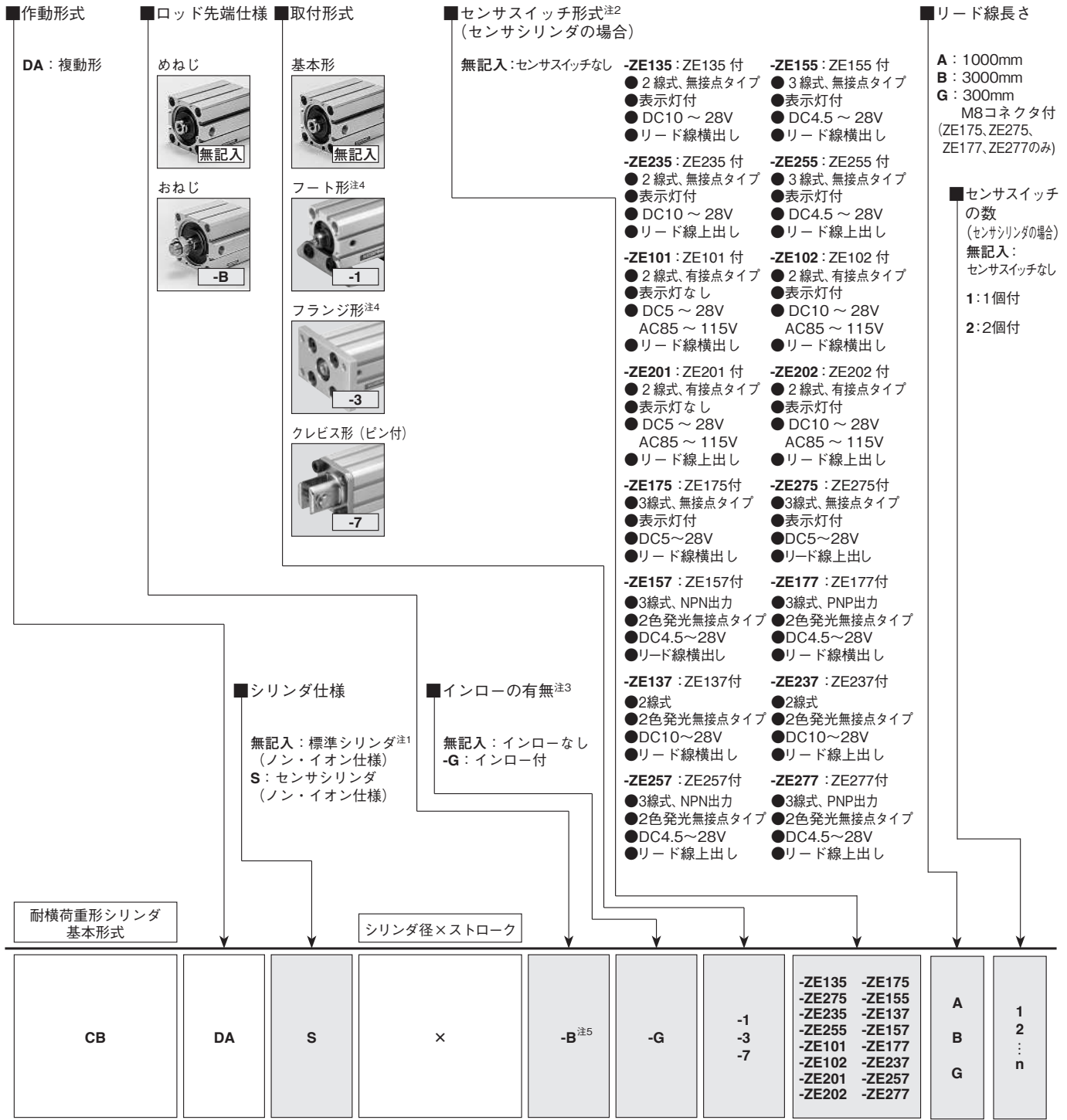

● シリンダ径とストロークの表をご覧ください。

● 取付金具は出荷時添付となります。

● φ12、φ16のフート金具付のストローク10mm未満の場合にはフート金具とセンサスイッチが干渉してセンサスイッチ2個が取り付けられないことがあります。詳細は最寄りの当社営業所へお問い合わせください。

● センサスイッチのみの注文記号は136ページをご覧ください。

注1 : 標準シリンダには、センサスイッチ用マグネットは内蔵されません。
 注2 : センサスイッチの詳細は、1819ページをご覧ください。
 注3 : シリンダ径φ12にはありません。
 注4 : シリンダ径φ40のインロー付(-G)には取り付けられません。
 注5 : おねじ用のシリンダジョイント、シリンダロッドエンドについては1843ページをご覧ください。

アドイショナルパーツ (別売部品)

フート金具 (134ページ)	フランジ金具 (135ページ)	クレビス金具 (ピン付) (135ページ)	取付ねじ (145ページ)

内部構造と各部名称

●複動形 (CBDA)

●φ12～φ40

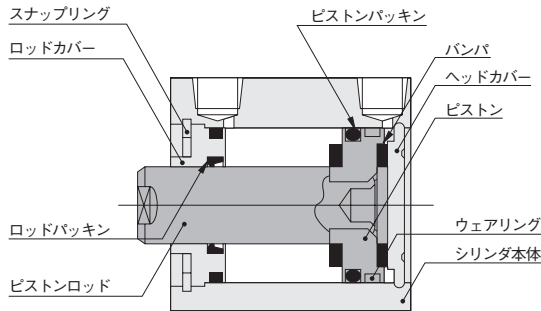

●φ50～φ100

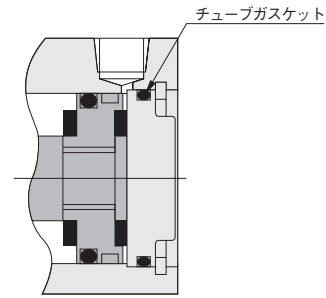

●センサシリンダ

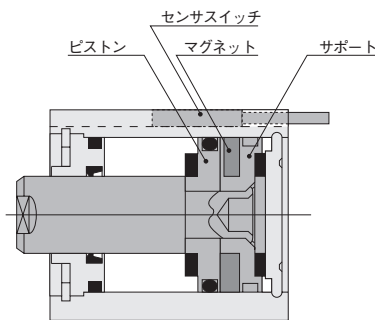

主要部材質

品名	シリンダ径mm	φ12	φ16	φ20	φ25	φ32	φ40	φ50	φ63	φ80	φ100	
シリンダ本体		アルミ合金(アルマイト処理)										
ピストン		アルミ合金(特殊防錆処理)										
ピストンロッド		ステンレス鋼(クロムめっき付)					硬鋼(クロムめっき付)					
パッキン		合成ゴム(NBR)										
ロッドカバー		アルミ合金(特殊耐摩耗処理)										
ヘッドカバー		アルミ合金(アルマイト処理)										
スナップリング		硬鋼(磷酸塩皮膜)										
バンパ		合成ゴム(NBR、φ12のみウレタン)										
マグネット		樹脂マグネット										
サポート		アルミ合金(特殊防錆処理)										
ウェアリング		合成樹脂										

質量

シリンダ径 mm	ゼロストローク質量 ^{注1}	ストローク1mm 毎の加算質量	センサシリンダの 加算質量	取付金具の質量			センサスイッチの加算質量 ^{注2}	
				フート金具	フランジ金具	クレビス金具	ZE□□□A	ZE□□□B
12	26.17	1.28	8	50	55	30	15	35
16	36.85	1.62	11	62	71	40		
20	57.42	2.26	27	84	101	75		
25	85.94	3.11	39	104	160	100		
32	126.86	4.11	28	126	186	165		
40	195.3	4.77	37	160	335	200		
50	314.69	7.03	57	220	447	315		
63	501.06	8.69	79	300	591	495		
80	951.44	13.06	244	644	1414	1110		
100	1729.88	18.61	344	1172	2606	1490		

注1：上表は標準ストロークの場合です。
 注2：センサスイッチ形式のA、Bはリード線長さです。
 A：1000mm B：3000mm

計算例：センサシリンダ、シリンダ径25mm、ストローク30mm
 センサスイッチ(ZE135A)2個付の質量は、
 85.94 + (3.11 × 30) + 39 + (15 × 2) = 248.24g

- ミニ
ピット
- ノック
- マルチ
- ジグC
- ジグC
ストローク
- ジグC
低摩擦
- ペーシック
- ペン
- スリム
- ツイン
ポート
- ダイナ
- KSD
- ガイドジグ
6～10
- ガイドジグ
12～63
- ツイン
ロッドφ6
- ツイン
ロッドB
- アルファ
ツイロッド
- アクシス
シリンダ
- スライド
ユニット
- ハイ
マルチ
- ミニガイド
スライダ
- ロッド
スライダ
- Z
スライダ
- GT
- ミニガイド
テーブル
- ORV
- ORC
φ10
- ORCA
ORGA
- ORK
- ORC
φ63,φ80
- ORW
MRW
- ORB
- MRV
- MRC
MRG
- MRB
- ORS
MRS
- RAP
- RAT
- RAF
- RAN
- RAG
- RWT
- スイング
- ツイスト
- エアハンド
- ハンド
- フラット形
エアハンド
- 三爪
ハンド
- メカ
ハンド
- ラバー
ハンド
- MJC
- コンプラ
イアンス
- コンプラ
θレス
- SHM
マイクロ
- SHM
- 高速
バルブパック
- 低速
シリンダ
- リニア
磁気
- ストローク
センサ
- センサ
スイッチ
- CJ
CRE

ミニビット
ノック
マルチ
ジグC
ジグC ストローク
ジグC 低摩擦
ペーシック
ペン
スリム
ツインポート
ダイナ
KSD
ガイドジグ 6~10
ガイドジグ 12~63
ツインロッドφ6
ツインロッドB
アルファ ツインロッド
アクシス シリンダ
スライド ユニツト
ハイマルチ
ミニガイド スライダ
ロッド スライダ
Z スライダ
GT
ミニガイド テーブル
ORV
ORC φ10
ORCA ORGA
ORK
ORC φ63,φ80
ORW MRW
ORB
MRV
MRC MRG
MRB
ORS MRS
RAP
RAT
RAF
RAN
RAG
RWT
スイング
ツイスト
エアハンド
ハンド
フラット形 エアハンド
三爪ハンド
メカハンド
ラバーハンド
MJC
コンプラ イアンス
コンプラ θレス
SHM マイクロ
SHM
高速バルブバック
低速シリンダ
リニア
磁気
ストローク センサ
センサ スイッチ
CJ
CRE

耐横荷重形複動形寸法図 (mm)

● φ12~φ25

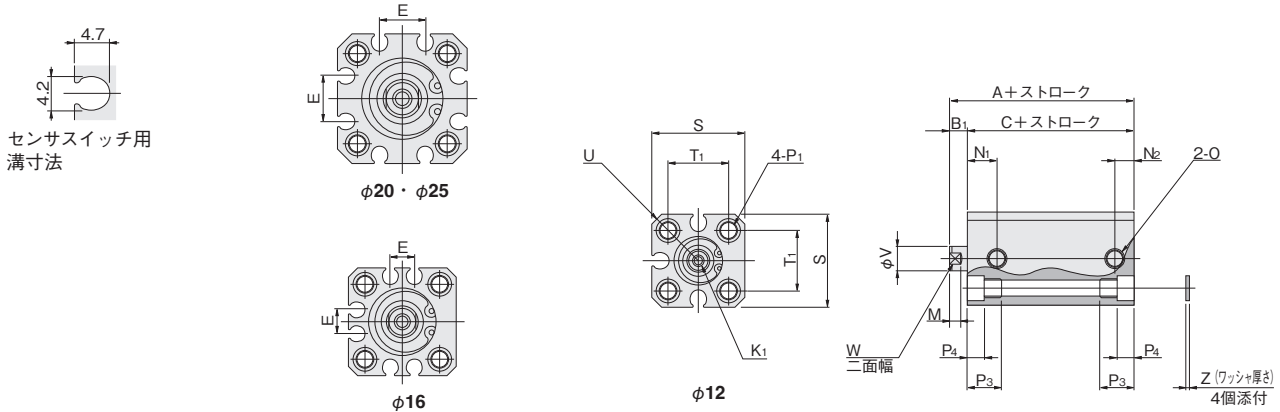

●図はφ12の場合。

● φ32~φ100

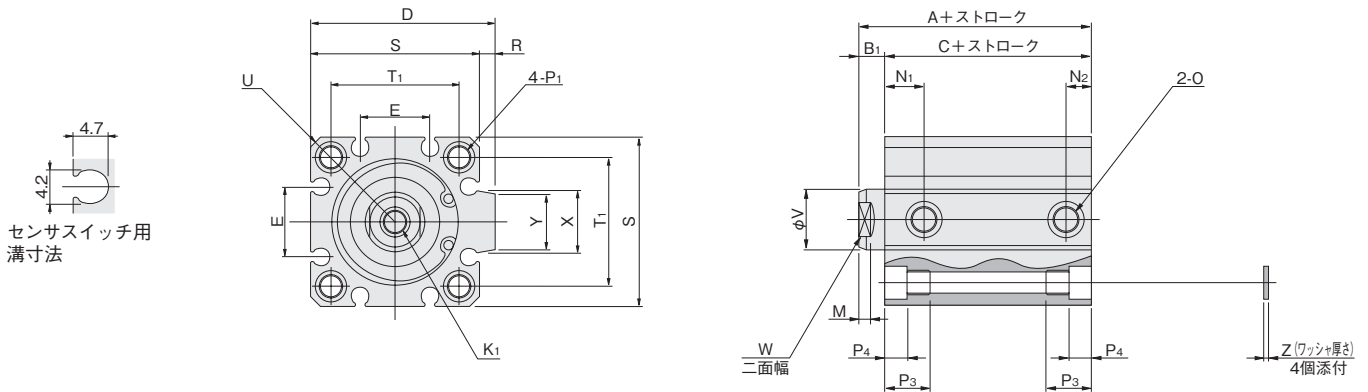

径	形式 記号	標準シリンダ (CBDA)			センサシリンダ (CBDAS)			D	E	K ₁	M	N ₁	N ₂	O
		A	B ₁	C	A	B ₁	C							
12		27	5	22	32	5	27	—	—	M3×0.5 深さ6	3.5	8	5	M5×0.8
16		27.5	5.5	22	32.5	5.5	27	—	6.2	M4×0.7 深さ8	3.5	8	5	M5×0.8
20		30	5.5	24.5	40	5.5	34.5	—	12.2	M5×0.8 深さ10	4.5	9.5	5	M5×0.8
25		32	6	26	42	6	36	—	12.2	M6×1 深さ10	5	10.5	5	M5×0.8
32		35	7	28	40	7	33	48.5	18.2	M8×1.25 深さ12	6	9.5	7.5	Rc1/8
40		38	7	31	43	7	36	56.5	18.2	M8×1.25 深さ12	6	10.5	7.5	Rc1/8
50		42	9	33	47	9	38	70	24.8	M10×1.5 深さ15	7	11	9.5	Rc1/4
63		46	9	37	51	9	42	83	26.8	M10×1.5 深さ15	7	12.5	11	Rc1/4
80		57	11	46	67	11	56	102	32.8	M14×2 深さ20	9	18	12	Rc3/8
100		68	12	56	78	12	66	122	32.8	M18×2.5 深さ20	9	22.5	16.5	Rc3/8

径	記号	P ₁	P ₃	P ₄	R	S	T ₁	U	V	W	X	Y	Z	適用通しボルト※
12		φ4.3 (通し穴) 座ぐりφ6.5 (両面) およびM5×0.8 (両面)	9.5	4.5	—	25	16.3	R16	6	5	—	—	1	M3
16		φ4.3 (通し穴) 座ぐりφ6.5 (両面) およびM5×0.8 (両面)	9.5	4.5	—	29	19.8	R19	8	6	—	—	1	M3
20		φ4.3 (通し穴) 座ぐりφ6.5 (両面) およびM5×0.8 (両面)	9.5	4.5	—	34	24	R22	10	8	—	—	1	M3
25		φ5.1 (通し穴) 座ぐりφ8 (両面) およびM6×1 (両面)	11.5	5.5	—	40	28	R25	12	10	—	—	1	M4
32		φ5.1 (通し穴) 座ぐりφ8 (両面) およびM6×1 (両面)	11.5	5.5	4.5	44	34	R29.5	16	14	15	13.6	1	M4
40		φ6.9 (通し穴) 座ぐりφ9.5 (両面) およびM8×1.25 (両面)	15.5	7.5	4.5	52	40	R35	16	14	15	13.6	1.6	M5
50		φ6.9 (通し穴) 座ぐりφ11 (両面) およびM8×1.25 (両面)	16.5	8.5	8	62	48	R41	20	17	21.6	19	1.6	M6
63		φ6.9 (通し穴) 座ぐりφ11 (両面) およびM8×1.25 (両面)	16.5	8.5	8	75	60	R50	20	17	21.6	19	1.6	M6
80		φ10.5 (通し穴) 座ぐりφ14 (両面) およびM12×1.75 (両面)	22.5	10.5	8	94	74	R62	25	22	27.6	25	1.6	M8
100		φ12.3 (通し穴) 座ぐりφ17.5 (両面) およびM14×2 (両面)	27	13	8	114	90	R75	32	27	27.6	25	2	M10

※一部取付ねじを用意(別売)しております。145ページをご覧ください。

ロッド先端おねじ仕様寸法図 (mm)

● φ12～φ25

● φ32～φ100

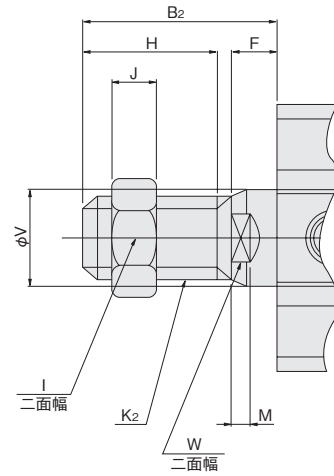
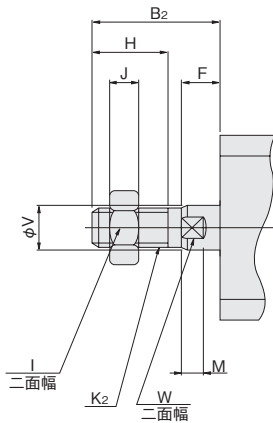

径	記号	B ₂	F	H	I	J	K ₂	M	V	W
12		17	5	10	8	4	M5×0.8	3.5	6	5
16		20.5	5.5	13	10	5	M6×1	3.5	8	6
20		22.5	5.5	15	12	5	M8×1	4.5	10	8
25		24	6	15	14	6	M10×1.25	5	12	10
32		35	7	25	19	8	M14×1.5	6	16	14
40		35	7	25	19	8	M14×1.5	6	16	14
50		37	9	25	27	11	M18×1.5	7	20	17
63		37	9	25	27	11	M18×1.5	7	20	17
80		44	11	30	32	13	M22×1.5	9	25	22
100		50	12	35	36	14	M26×1.5	9	32	27

備考：ロッド先端おねじ仕様に取り付けるシリンダジョイント、シリンダロッドエンドを用意しています。詳細は1843ページをご覧ください。

インロー寸法図 (mm)

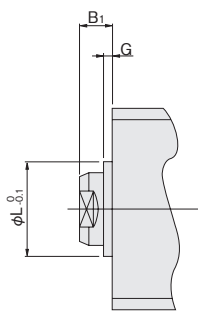

● φ12にはありません。

径	記号	B ₁	G	L
16		5.5	1.5	9.4
20		5.5	1.5	12
25		6	2	15
32		7	2	21
40		7	2	29
50		9	2	38
63		9	2	40
80		11	2	45
100		12	2	55

- ミニピット
- ノック
- マルチ
- ジグC
- ジグCストローク
- ジグC低摩擦
- ペーシック
- ペン
- スリム
- ツインポート
- ダイナ
- KSD
- ガイドジグ 6~10
- ガイドジグ 12~63
- ツインロッドφ6
- ツインロッドB
- アルファツイロッド
- アクセスシリンダ
- スライドユニット
- ハイマルチ
- ミニガイドスライダ
- ロッドスライダ
- Zスライダ
- GT
- ミニガイドテーブル
- ORV
- ORC Φ10
- ORCA ORGA
- ORK
- ORC Φ83,Φ80
- ORW MRW
- ORB
- MRV
- MRC MRG
- MRB
- ORS MRS
- RAP
- RAT
- RAF
- RAN
- RAG
- RWT
- スイング
- ツイスト
- エアハンド
- Lハンド
- フラット形エアハンド
- 三爪ハンド
- メカハンド
- ラバーハンド
- MJC
- コンプライアンス
- コンプラθレス
- SHM マイクロ
- SHM
- 高速バルブパック
- 低速シリンダ
- リニア磁気
- ストロークセンサ
- センサスイッチ
- CJ
- CRE

ジグシリンダ Cシリーズ ロングストロークシリンダ

複動形

表示記号

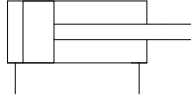

仕様

項目	シリンダ径	12	16	20	25	32	40	50	63	80	100	
作動形式		複動形										
使用流体		空気										
使用圧力範囲	MPa	0.15 ~ 1.0								0.1 ~ 1.0		
保証耐圧力	MPa						1.5					
使用温度範囲	℃						0 ~ 60					
使用速度範囲	mm/s	30 ~ 500								30 ~ 300		
クッション		ゴムバンパ方式 (標準装備)										
給油		不要 (ただし、給油する場合はタービン油 1 種 [ISO VG32] 相当品)										
配管接続口径		M5 × 0.8				Rc1/8		Rc1/4		Rc3/8		

備考：取扱い要領と注意事項は、141ページをご覧ください。

シリンダ径とストローク

中間ストロークについて126ページをご覧ください。

作動形式	径	標準ストローク	
		標準シリンダ	センサシリンダ
複動形	12	35、50、75、100、125	35、50、75、100、125
	16		
	20	75、100、125、150、175、200	75、100、125、150、175、200
	25	75、100、125、150、175、200、225、250	75、100、125、150、175、200、225、250
	32	125、150、175、200、225、250、275、300	125、150、175、200、225、250、275、300
	40		
	50		
	63		
	80		
	100		

備考1：ストローク公差 $^{+1}_0$

2：中間ストロークは、基本的にチューブ切断での対応です(標準)。

なお、φ12とφ16のストローク31mm~34mm、φ20とφ25のストローク51mm~74mm、φ32~φ100のストローク101mm~124mmについてもチューブ切断で対応します。

ロングストロークシリンダ注文記号

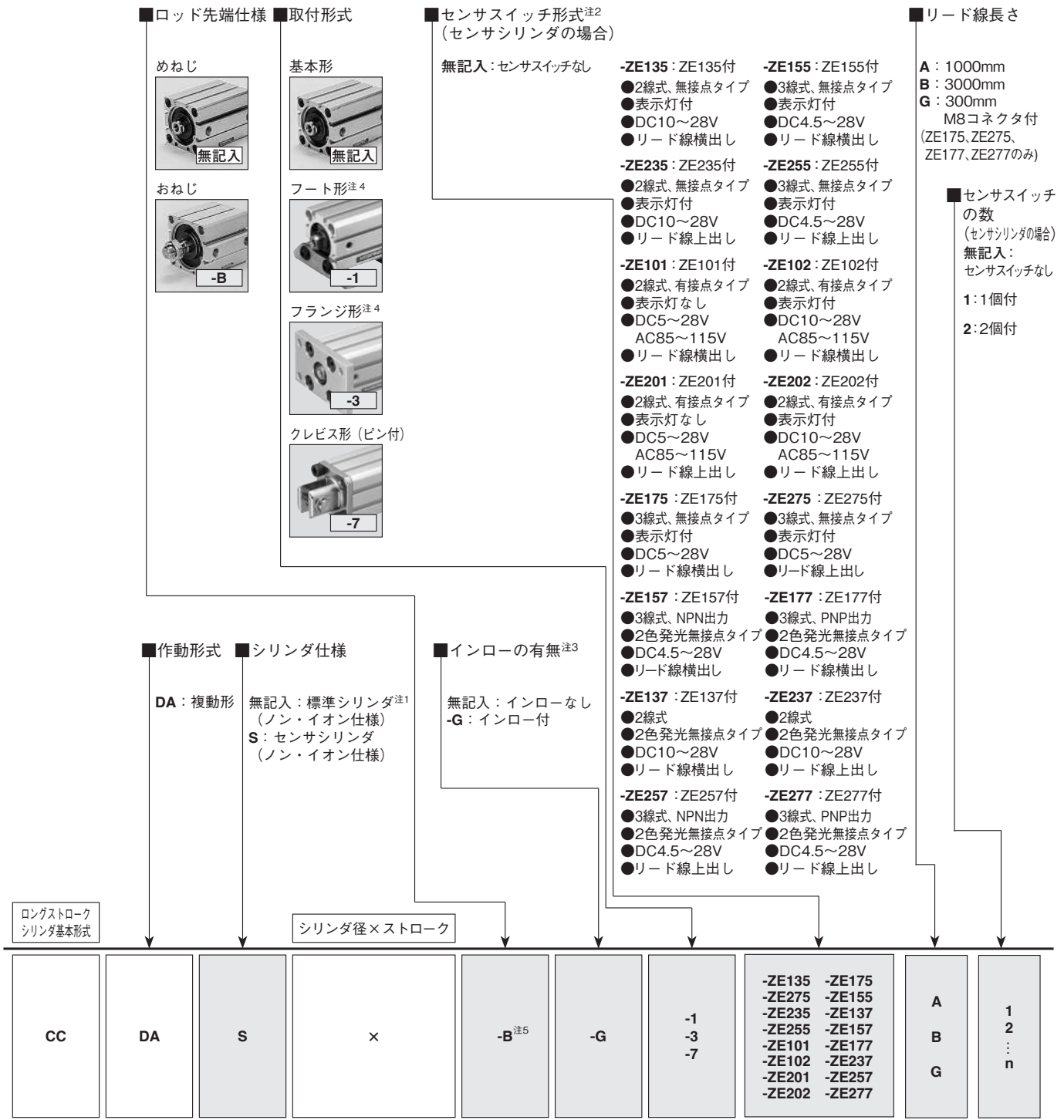

●シリンダ径とストロークの表をご覧ください。

●取付金具は出荷時添付となります。

●センサスイッチのみの注文記号は136ページをご覧ください。

- 注1：標準シリンダには、センサスイッチ用マグネットは内蔵されません。
- 注2：センサスイッチの詳細は、1819ページをご覧ください。
- 注3：シリンダ径φ12にはありません。
- 注4：シリンダ径φ40のインロー付(-G)には取り付けられません。
- 注5：おねじ用のシリンダジョイント、シリンダロッドエンドについては1843ページをご覧ください。

アディショナルパーツ (別売部品)

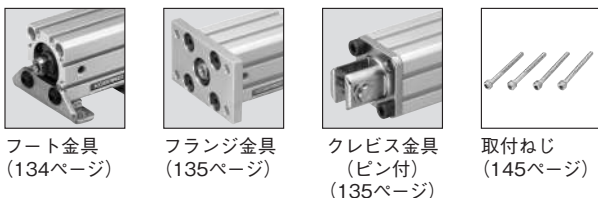

フート金具 (134ページ) フランジ金具 (135ページ) クレビス金具 (ピン付) (135ページ) 取付ねじ (145ページ)

- ミニビット
- ノック
- マルチ
- ジグC
- ジグC ストローク
- ジグC 低摩擦
- ペーシック
- パン
- スリム
- ツインポート
- ダイナ
- KSD
- ガイドジグ 6~10
- ガイドジグ 12~63
- ツインロッドφ6
- ツインロッドB
- アルファツインロッド
- アクシスシリンダ
- スライドユニット
- ハイマルチ
- ミニガイドスライダ
- ロッドスライダ
- Zスライダ
- GT
- ミニガイドテーブル
- ORV
- ORC φ10
- ORCA ORGA
- ORK
- ORC φ63,φ80
- ORW MRW
- ORB
- MRV
- MRC MRG
- MRB
- ORS MRS
- RAP
- RAT
- RAF
- RAN
- RAG
- RWT
- スイング
- ツイスト
- エアハンド
- Lハンド
- フラット形エアハンド
- 三爪ハンド
- メカハンド
- ラバーハンド
- MJC
- コンプライアンス
- コンプラレス
- SHM マイクロ
- SHM
- 高速バルブパック
- 低速シリンダ
- リニア磁気
- ストロークセンサ
- センサスイッチ
- CJ
- CRE

ミニビット
ノック
マルチ
ジグC
ジグC ストローク
ジグC 低摩擦
ベリック
ペン
スリム
ツインポート
ダイナ
KSD
ガイドジグ 6~10
ガイドジグ 12~63
ツインロッドφ6
ツインロッドB
アルファツインロッド
アクシスシリンダ
スライドユニット
ハイマルチ
ミニガイドスライダ
ロッドスライダ
Zスライダ
GT
ミニガイドテーブル
ORV
ORC φ10
ORCA ORGA
ORK
ORC φ63,φ80
ORW MRW
ORB
MRV
MRC MRG
MRB
ORS MRS
RAP
RAT
RAF
RAN
RAG
RWT
スイング
ツイスト
エアハンド
Lハンド
フラット形エアハンド
三爪ハンド
メカハンド
ラバーハンド
MJC
コンプリアンス
コンプレックス
SHM マイクロ
SHM
高速バルブパック
低速シリンダ
リニア磁気
ストロークセンサ
センサスイッチ
CJ
CRE

内部構造と各部名称

●複動形 (CCDA)

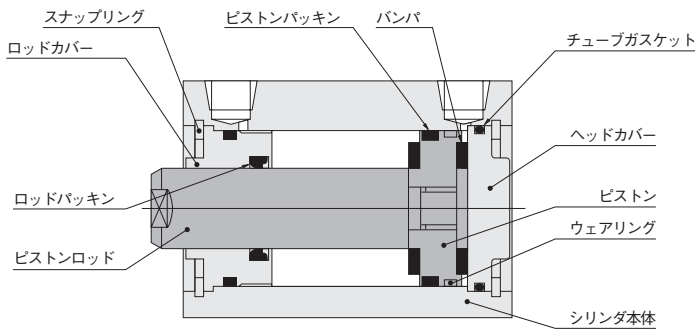

●センサシリンダ

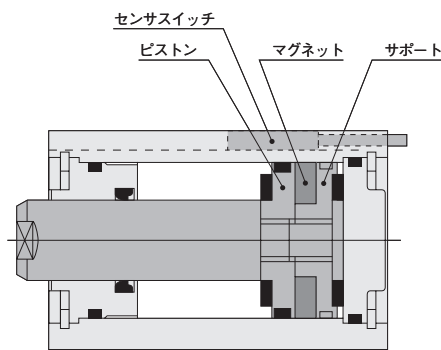

主要部材質

品名	シリンダ径mm	φ12	φ16	φ20	φ25	φ32	φ40	φ50	φ63	φ80	φ100	
シリンダ本体		アルミ合金(アルマイト処理)										
ピストン		アルミ合金(特殊防錆処理)										
ピストンロッド		ステンレス鋼(クロムめっき付)					硬鋼(クロムめっき付)					
パッキン		合成ゴム(NBR)										
ロッドカバー		アルミ合金(特殊耐摩耗処理)										
ヘッドカバー		アルミ合金(アルマイト処理)										
スナップリング		硬鋼(磷酸塩皮膜)										
パンパ		合成ゴム(NBR, φ12のみウレタン)										
マグネット		樹脂マグネット										
サポート		アルミ合金(特殊防錆処理)										
ウェアリング		合成樹脂										

質量

シリンダ径 mm	ゼロストローク質量 ^{注1}	ストローク1mm 毎の加算質量	センサシリンダの 加算質量	取付金具の質量			センサスイッチの加算質量 ^{注2}	
				フート金具	フランジ金具	クレビス金具	ZE□□□A	ZE□□□B
12	39.15	1.28	7	50	55	30	15	35
16	54.75	1.62	11	62	71	40		
20	84	2.26	26	84	101	75		
25	121	3.11	38	104	160	100		
32	184.15	4.11	28	126	186	165		
40	281.75	4.77	34	160	335	200		
50	370.23	7.03	56	220	447	315		
63	578.65	8.69	79	300	591	495		
80	1057.6	13.06	250	644	1414	1110		
100	1913.7	18.61	350	1172	2606	1490		

注1：上表は標準ストロークの場合です。

注2：センサスイッチ形式のA、Bはリード線長さです。

A：1000mm B：3000mm

計算例：センサシリンダ、シリンダ径25mm、ストローク150mm

センサスイッチ (ZE135A) 2個付の質量は、
121+(3.11×150)+38+(15×2)=655.5g

ロングストロークシリンダ複動形寸法図 (mm)

● φ12～φ25

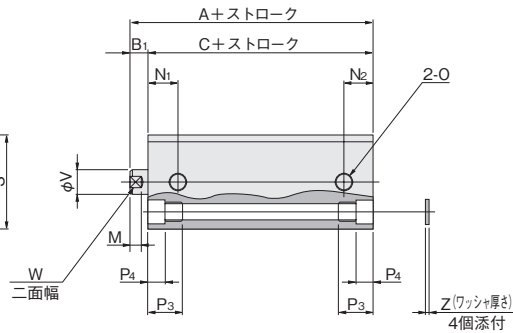
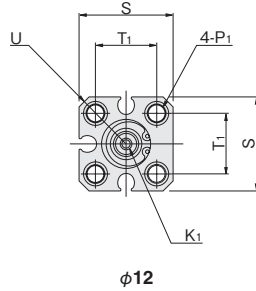
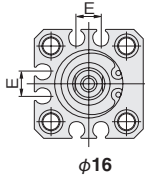
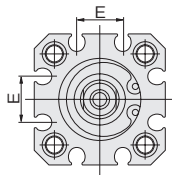
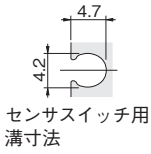

●図はφ12の場合。

● φ32～φ100

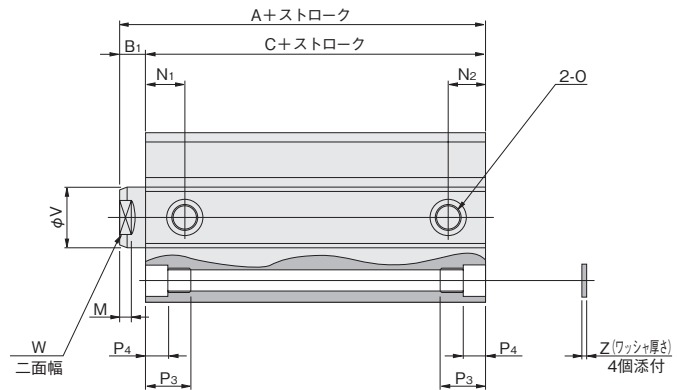
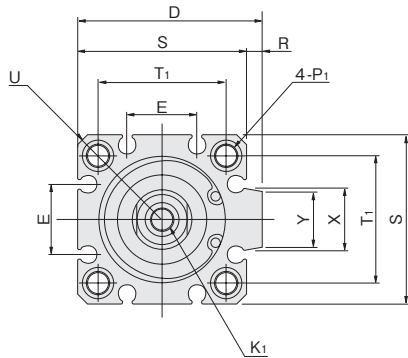
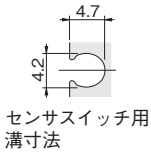

形式 記号	標準シリンダ (CCDA)			センサシリンダ (CCDAS)			D	E	K ₁	M	N ₁	N ₂	O
	A	B ₁	C	A	B ₁	C							
12	38	5	33	43	5	38	—	—	M3×0.5 深さ6	3.5	8	8	M5×0.8
16	38.5	5.5	33	43.5	5.5	38	—	6.2	M4×0.7 深さ8	3.5	8	8	M5×0.8
20	41.5	5.5	36	51.5	5.5	46	—	12.2	M5×0.8 深さ10	4.5	9.5	9.5	M5×0.8
25	42.5	6	36.5	52.5	6	46.5	—	12.2	M6×1 深さ10	5	10.5	10.5	M5×0.8
32	47	7	40	52	7	45	48.5	18.2	M8×1.25 深さ12	6	9.5	9.5	Rc1/8
40	50	7	43	55	7	48	56.5	18.2	M8×1.25 深さ12	6	10.5	10.5	Rc1/8
50	47	9	38	52	9	43	70	24.8	M10×1.5 深さ15	7	11	9.5	Rc1/4
63	51	9	42	56	9	47	83	26.8	M10×1.5 深さ15	7	12.5	11	Rc1/4
80	62	11	51	72	11	61	102	32.8	M14×2 深さ20	9	18	12	Rc3/8
100	73	12	61	83	12	71	122	32.8	M18×2.5 深さ20	9	22.5	16.5	Rc3/8

径	記号	P ₁	P ₃	P ₄	R	S	T ₁	U	V	W	X	Y	Z	適用通しボルト※
12		φ 4.3 (通し穴) 座ぐりφ 6.5 (両面) および M5×0.8 (両面)	9.5	4.5	—	25	16.3	R16	6	5	—	—	1	M3
16		φ 4.3 (通し穴) 座ぐりφ 6.5 (両面) および M5×0.8 (両面)	9.5	4.5	—	29	19.8	R19	8	6	—	—	1	M3
20		φ 4.3 (通し穴) 座ぐりφ 6.5 (両面) および M5×0.8 (両面)	9.5	4.5	—	34	24	R22	10	8	—	—	1	M3
25		φ 5.1 (通し穴) 座ぐりφ 8 (両面) および M6×1 (両面)	11.5	5.5	—	40	28	R25	12	10	—	—	1	M4
32		φ 5.1 (通し穴) 座ぐりφ 8 (両面) および M6×1 (両面)	11.5	5.5	4.5	44	34	R29.5	16	14	15	13.6	1	M4
40		φ 6.9 (通し穴) 座ぐりφ 9.5 (両面) および M8×1.25 (両面)	15.5	7.5	4.5	52	40	R35	16	14	15	13.6	1.6	M5
50		φ 6.9 (通し穴) 座ぐりφ 11 (両面) および M8×1.25 (両面)	16.5	8.5	8	62	48	R41	20	17	21.6	19	1.6	M6
63		φ 6.9 (通し穴) 座ぐりφ 11 (両面) および M8×1.25 (両面)	16.5	8.5	8	75	60	R50	20	17	21.6	19	1.6	M6
80		φ 10.5 (通し穴) 座ぐりφ 14 (両面) および M12×1.75 (両面)	22.5	10.5	8	94	74	R62	25	22	27.6	25	1.6	M8
100		φ 12.3 (通し穴) 座ぐりφ 17.5 (両面) および M14×2 (両面)	27	13	8	114	90	R75	32	27	27.6	25	2	M10

※一部取付ねじを用意 (別売) しております。145ページをご覧ください。

ミニ
ピット
ノック
マルチ
ジグ C
ジグ C
ストローク
ジグ C
低摩擦
ペーシック
ペン
スリム
ツイン
ポート
ダイナ
KSD
ガイドジグ
6～10
ガイドジグ
12～63
ツイン
ロッドφ6
ツイン
ロッド B
アルファ
ツインロッド
アクシス
シリンダ
スライド
ユニット
ハイ
マルチ
ミニガイド
スライダ
ロッド
スライダ
Z
スライダ
GT
ミニガイド
テーブル
ORV
ORC
φ10
ORCA
ORGA
ORK
ORC
φ63,φ80
ORW
MRW
ORB
MRV
MRC
MRG
MRB
ORS
MRS
RAP
RAT
RAF
RAN
RAG
RWT
スイング
ツイスト
エアハンド
Lハンド
フラット形
エアハンド
三爪
ハンド
メカ
ハンド
ラバー
ハンド
MJC
コンブラ
イアンス
コンブラ
θレス
SHM
マイクロ
SHM
高速
バルブパク
低速
シリンダ
リニア
磁気
ストローク
センサ
センサ
スイッチ
CJ
CRE

ミニ
ビット
ノック
マルチ
ジグ C
ジグ C
ストローク
ジグ C
低摩擦
ペーシック
ペン
スリム
ツイン
ポート
ダイナ
KSD
ガイドジグ
6~10
ガイドジグ
12~63
ツイン
ロッドφ6
ツイン
ロッド B
アルファ
ツイロッド
アクシス
シリンダ
スライド
ユニット
ハイ
マルチ
ミニガイド
スライダ
ロッド
スライダ
Z
スライダ
GT
ミニガイド
テーブル
ORV
ORC
φ10
ORCA
ORGA
ORK
ORC
φ63,φ80
ORW
MRW
ORB
MRV
MRC
MRG
MRB
ORS
MRS
RAP
RAT
RAF
RAN
RAG
RWT
スイング
ツイスト
エアハンド
Lハンド
フラット形
エアハンド
三爪
ハンド
メカ
ハンド
ラバー
ハンド
MJC
コンプラ
イアンス
コンプラ
θレス
SHM
マイクロ
SHM
高速
バルバック
低速
シリンダ
リニア
磁気
ストローク
センサ
センサ
スイッチ
CJ
CRE

ロッド先端おねじ仕様寸法図 (mm)

●複動形

●φ12~φ25

●φ32~φ100

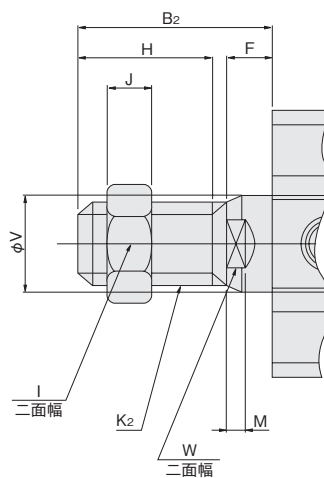
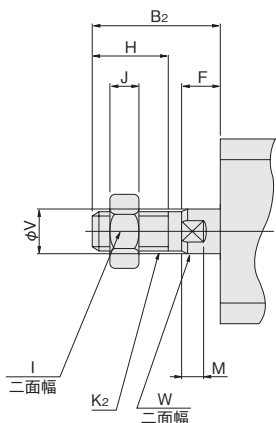

径	記号	B ₂	F	H	I	J	K ₂	M	V	W
	12	17	5	10	8	4	M5×0.8	3.5	6	5
	16	20.5	5.5	13	10	5	M6×1	3.5	8	6
	20	22.5	5.5	15	12	5	M8×1	4.5	10	8
	25	24	6	15	14	6	M10×1.25	5	12	10
	32	35	7	25	19	8	M14×1.5	6	16	14
	40	35	7	25	19	8	M14×1.5	6	16	14
	50	37	9	25	27	11	M18×1.5	7	20	17
	63	37	9	25	27	11	M18×1.5	7	20	17
	80	44	11	30	32	13	M22×1.5	9	25	22
	100	50	12	35	36	14	M26×1.5	9	32	27

備考：ロッド先端おねじ仕様に取り付けるシリンダジョイント、シリンダロッドエンドを用意しています。詳細は1843ページをご覧ください。

インロー寸法図 (mm)

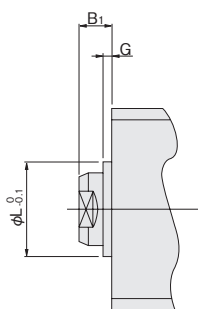

●φ12にはありません。

径	記号	B ₁	G	L
	16	5.5	1.5	9.4
	20	5.5	1.5	12
	25	6	2	15
	32	7	2	21
	40	7	2	29
	50	9	2	38
	63	9	2	40
	80	11	2	45
	100	12	2	55

ジグシリンダCシリーズ エンドキープシリンダ

複動形



表示記号

●ヘッド側エンドキープ

●ロッド側エンドキープ

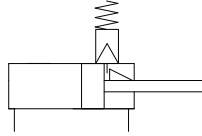
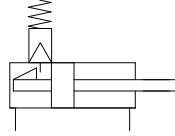

仕様

項目	シリンダ径	16	20	25	32	40	50	63
作動形式		複動形						
使用流体		空気						
使用圧力範囲	MPa	0.2~0.9	0.15~0.9			0.1~0.7		
保証耐圧力	MPa	1.5						
使用温度範囲	°C	0~60						
使用速度範囲	mm/s	30~500					30~300	
クッション		ゴムバンパ方式 (標準装備)						
給油		不要 (ただし、給油する場合はタービン油 1 種 [ISO VG32] 相当品)						
最大保持力(エンドキープ時)	N	61.7	96.1	151	248.1	387.3	471.6	534.4
バックラッシュ(エンドキープ時)	mm	1.4MAX.			1.6MAX.			
配管接続口径		M5×0.8			Rc1/8		Rc1/4	

備考：取扱い要領と注意事項は、141ページをご覧ください。

シリンダ径とストローク

中間ストロークについては126ページをご覧ください。

作動形式	径	標準ストローク	
		標準シリンダ・センサシリンダ	
複動形	16	5、10、15、20、25、30、35、50、75、100、125	
	20	5、10、15、20、25、30、35、40、45、50、75、100、125、150、175、200	
	25	5、10、15、20、25、30、35、40、45、50、75、100、125、150、175、200、225、250	
	32	5、10、15、20、25、30、35、40、45、50、75、100、125、150、175、200、225、250、275、300	
	40		
	50	10、15、20、25、30、35、40、45、50、75、100、125、150、175、200、225、250、275、300	
	63	10、15、20、25、30、35、40、45、50、75、100、125、150、175、200、225、250、275、300	

備考1：ストローク公差 $^{+1}_0$

2：中間ストロークは、基本的にチューブ切断での対応です(標準)。

ただし、φ16~φ40のストローク5mm未満およびφ50・φ63のストローク10mm未満はチューブ切断の対応ができません。この場合は、カラー詰め対応となります。

なお、ロッド側エンドキープシリンダの場合は、カラー詰め対応はできません。

ミニ
ピット
ノック
マルチ
ジグC
ジグC
ストローク
ジグC
低摩擦
ペーシック
ベン
スリム
ツイン
ポート
ダイナ
KSD
ガイドジグ
6~10
ガイドジグ
12~63
ツイン
ロッドφ6
ツイン
ロッドB
アルファ
ツイロッド
アクセス
シリンダ
スライド
ユニット
ハイ
マルチ
ミニガイド
スライド
ロッド
スライド
Z
スライド
GT
ミニガイド
テーブル
ORV
ORC
φ10
ORCA
ORGA
ORK
ORC
φ63,φ80
ORW
MRW
ORB
MRV
MRC
MRG
MRB
ORS
MRS
RAP
RAT
RAF
RAN
RAG
RWT
スイング
ツイスト
エアハンド
Lハンド
フラット形
エアハンド
三爪
ハンド
メカ
ハンド
ラバー
ハンド
MJC
コンプラ
イアンス
コンプラ
θレス
SHM
マイクロ
SHM
高速
バルブバック
低速
シリンダ
リニア
磁気
ストローク
センサ
センサ
スイッチ
CJ
CRE

ミニビット
ノック
マルチ
ジグC
ジグC ストローク
ジグC 低摩擦
ベアリング
ペン
スリム
ツインポート
ダイナ
KSD
ガイドジグ 6~10
ガイドジグ 12~63
ツインロッドφ6
ツインロッドB
アルファ ツインロッド
アクシス シリンダ
スライド ユニット
ハイマルチ
ミニガイド スライダ
ロッド スライダ
Z スライダ
GT
ミニガイド テーブル
ORV
ORC φ10
ORCA ORGA
ORK
ORC φ63,φ80
ORW MRW
ORB
MRV
MRC MRG
MRB
ORS MRS
RAP
RAT
RAF
RAN
RAG
RWT
スイング
ツイスト
エアハンド
Lハンド
フラット形 エアハンド
三爪ハンド
メカハンド
ラバーハンド
MJC
コンプラ イアンス
コンプラ θレス
SHM マイクロ
SHM
高速バルブパック
低速シリンダ
リニア磁気
ストロークセンサ
センサスイッチ
CJ
CRE

エンドキープシリンダ注文記号

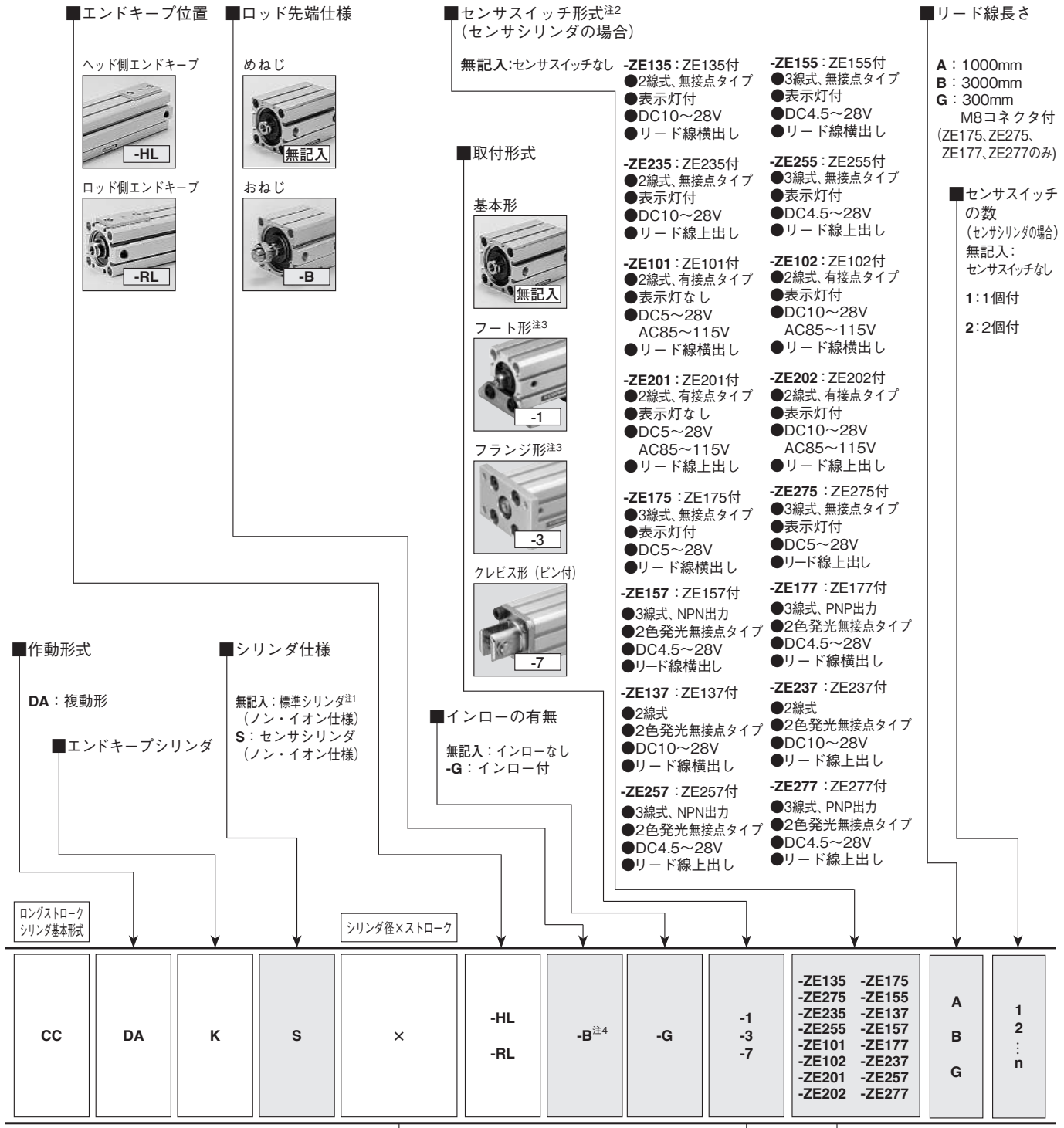

●シリンダ径とストロークの表をご覧ください。

●取付金具は出荷時添付となります。

●センサスイッチのみの注文記号は136ページをご覧ください。

注1：標準シリンダには、センサスイッチ用マグネットは内蔵されません。
 2：センサスイッチの詳細は、1819ページをご覧ください。
 3：シリンダ径φ40のインロー付(-G)には取り付けられません。
 4：おねじ用のシリンダジョイント、シリンダロッドエンドについては1843ページをご覧ください。

アディショナルパーツ (別売部品)

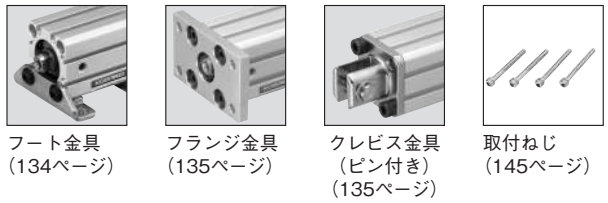

フート金具 (134ページ) フランジ金具 (135ページ) クレビス金具 (ピン付き) (135ページ) 取付ねじ (145ページ)

内部構造と各部名称

●ヘッド側エンドキープ (CCDAK-HL)

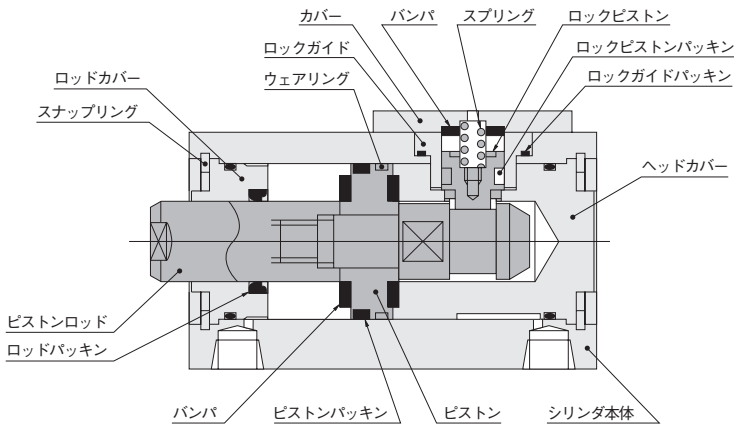

●センサシリンダ

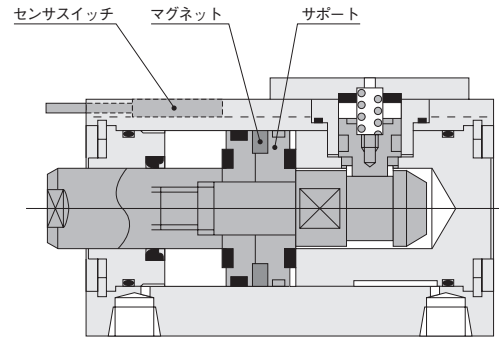

●ロッド側エンドキープ (CCDAK-RL)

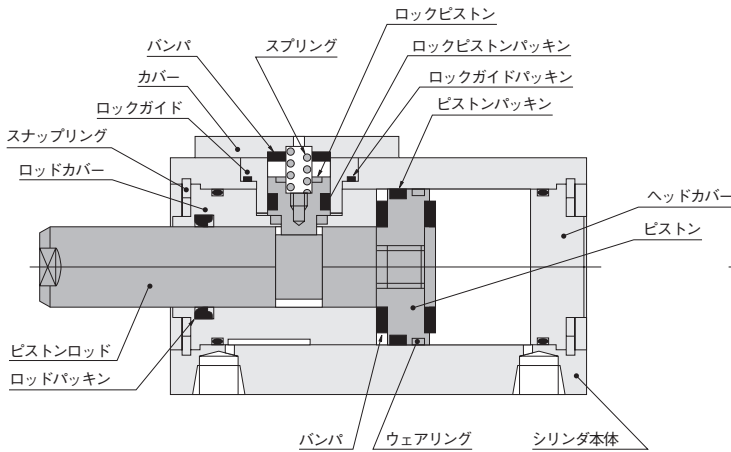

●センサシリンダ

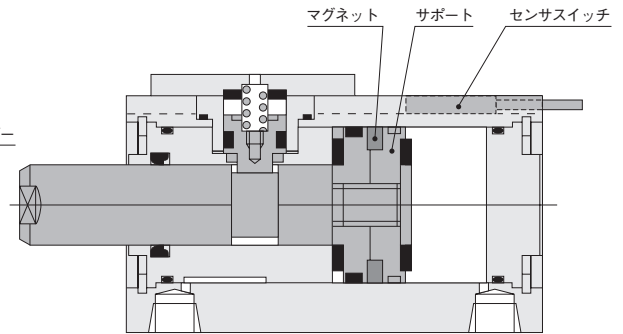

ロック部は順次作動機構を採用しています。

主要部材質

品名	シリン径mm	φ16	φ20	φ25	φ32	φ40	φ50	φ63	
シリンダ本体		アルミ合金(アルマイト処理)							
ピストン		アルミ合金(特殊防錆処理)							
ピストンロッド		ステンレス鋼(クロムめっき付)			硬鋼(クロムめっき付)				
パッキン		合成ゴム(NBR)							
ロッドカバー		アルミ合金(特殊耐磨耗処理)							
ヘッドカバー		アルミ合金(特殊防錆処理)							
スナップリング		硬鋼(磷酸塩皮膜)							
ロックピストン		ステンレス鋼							
バンパ		合成ゴム(NBR)							
マグネット		樹脂マグネット							
サポート		アルミ合金(特殊防錆処理)							
ウェアリング		合成樹脂							
ロックカバー		アルミ合金(アルマイト処理)							
スプリング		ピアノ線							

- ミニビット
- ノック
- マルチ
- ジグC
- ジグCストローク
- ジグC低摩擦
- ペーシック
- ベン
- スリム
- ツインポート
- ダイナ
- KSD
- ガイドジグ6~10
- ガイドジグ12~63
- ツインロッドφ6
- ツインロッドB
- アルファツイロッド
- アクセスシリンダ
- スライドユニット
- ハイマルチ
- ミニガイドスライダ
- ロッドスライダ
- Zスライダ
- GT
- ミニガイドテーブル
- ORV
- ORCφ10
- ORCA
- ORGA
- ORK
- ORCφ63,φ80
- ORW
- MRW
- ORB
- MRV
- MRC
- MRG
- MRB
- ORS
- MRS
- RAP
- RAT
- RAF
- RAN
- RAG
- RWT
- スイング
- ツイスト
- エアハンド
- Lハンド
- フラット形エアハンド
- 三爪ハンド
- メカハンド
- ラバーハンド
- MJC
- コンプラ
- コプラ
- コプラθレス
- SHM
- マイクロ
- SHM
- 高速バルブ
- 低速シリンダ
- リニア磁気
- ストロークセンサ
- センサスイッチ
- CJ
- CRE

質量

●ヘッド側エンドキープシリンダ

シリンダ径 mm	ゼロストローク質量 ^{注1}	ストローク1mm 毎の加算質量	センサシリンダの 加算質量	取付金具の質量			センサスイッチの加算質量 ^{注2}	
				フート金具	フランジ金具	クレビス金具	ZE□□□A	ZE□□□B
16	109.33	1.62	9.93	62	71	40	15	35
20	142.49	2.26	25.71	84	101	75		
25	205.98	3.11	37.47	104	160	100		
32	330.47	4.11	52.43	126	186	165		
40	475.35	4.77	69.15	160	335	200		
50	775.35	7.03	108	220	447	315		
63	1137.3	8.69	159	300	591	495		

●ロッド側エンドキープシリンダ

シリンダ径 mm	ゼロストローク質量 ^{注1}	ストローク1mm 毎の加算質量	センサシリンダの 加算質量	取付金具の質量			センサスイッチの加算質量 ^{注2}	
				フート金具	フランジ金具	クレビス金具	ZE□□□A	ZE□□□B
16	101.33	1.62	9.93	62	71	40	15	35
20	130.49	2.26	25.71	84	101	75		
25	185.93	3.11	37.47	104	160	100		
32	310.44	4.11	52.46	126	186	165		
40	445.35	4.77	69.15	160	335	200		
50	755.35	7.03	108	220	447	315		
63	1082.3	8.69	159	300	591	495		

注1：上表は標準ストロークの場合です。

注2：センサスイッチ形式のA、Bはリード線長さです。

A：1000mm B：3000mm

計算例：ヘッド側エンドキープセンサシリンダ、シリンダ径25mm、ストローク30mm

センサスイッチ(ZE135A)2個付の質量は、
 $205.98 + (3.11 \times 30) + 37.47 + (15 \times 2) = 366.75g$

ミニ
ビット
ノック
マルチ
ジグ C
ジグ C
ストローク
ジグ C
低摩擦
ペーシング
ペン
スリム
ツイン
ポート
ダイナ
KSD
ガイドジグ
6~10
ガイドジグ
12~63
ツイン
ロッドφ6
ツイン
ロッド B
アルファ
ツイロッド
アクシス
シリンドラ
スライド
ユニット
ハイ
マルチ
ミニガイド
スライダ
ロッド
スライダ
Z
スライダ
GT
ミニガイド
テーブル
ORV
ORC
φ10
ORCA
ORGA
ORK
ORC
φ63,φ80
ORW
MRW
ORB
MRV
MRC
MRG
MRB
ORS
MRS
RAP
RAT
RAF
RAN
RAG
RWT
スイング
ツイスト
エアハンド
Lハンド
フラット形
エアハンド
三爪
ハンド
メカ
ハンド
ラバー
ハンド
MJC
コンプラ
イアンス
コンプラ
θレス
SHM
マイクロ
SHM
高速
バルブバック
低速
シリンドラ
リニア
磁気
ストローク
センサ
センサ
スイッチ
CJ
CRE

ロッド側エンドキープ複動形寸法図 (mm)

● φ16

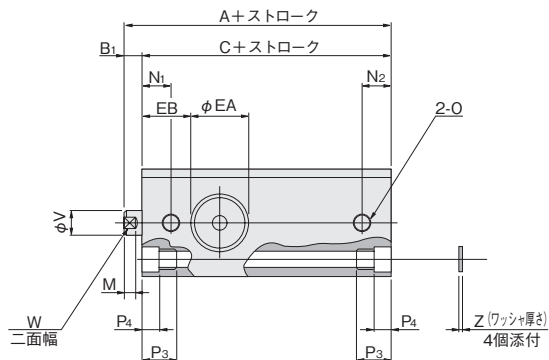
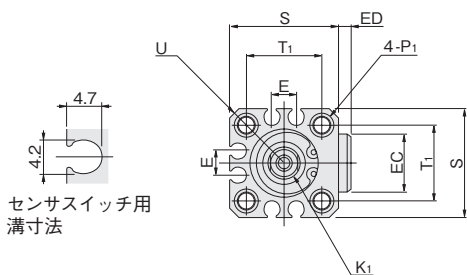

● φ20・φ25

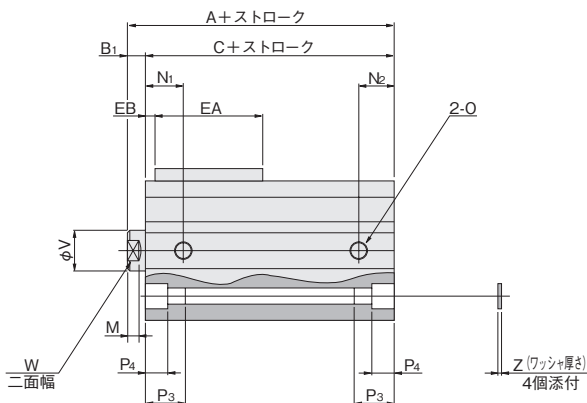
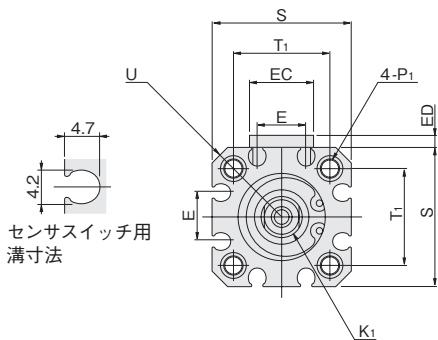

● φ32~φ63

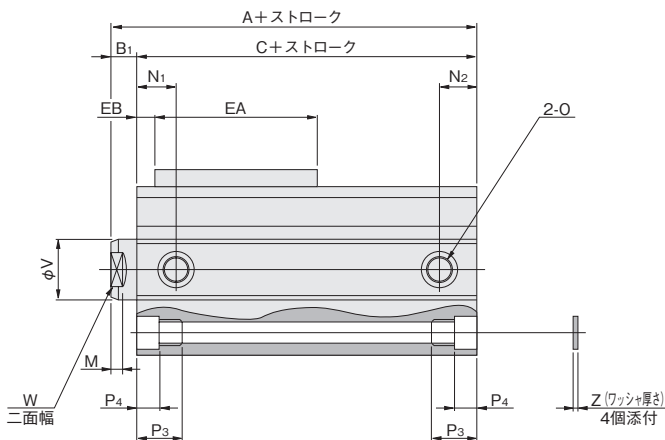
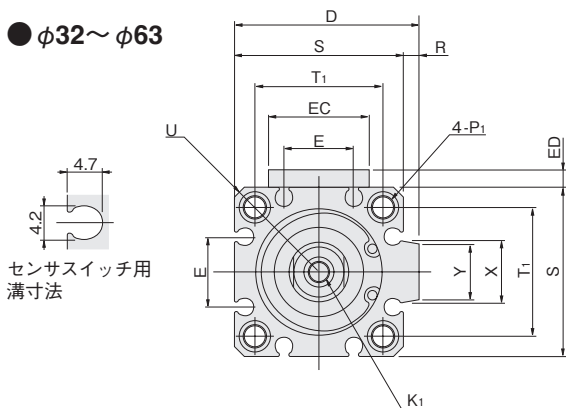

形式 記号	標準シリンドラ (CCDAK-RL)			センサシリンドラ (CCDAKS-RL)			D	E	K ₁	M	N ₁	N ₂	O
	A	B ₁	C	A	B ₁	C							
16	58.5	5.5	53	63.5	5.5	58	—	6.2	M4×0.7 深さ8	3.5	8	8	M5×0.8
20	56.5	5.5	51	66.5	5.5	61	—	12.2	M5×0.8 深さ10	3.5	9.5	9.5	M5×0.8
25	57.5	6	51.5	67.5	6	61.5	—	12.2	M6×1 深さ10	4.5	10.5	10.5	M5×0.8
32	72	7	65	77	7	70	48.5	18.2	M8×1.25 深さ12	5	9.5	9.5	Rc1/8
40	75	7	68	80	7	73	56.5	18.2	M8×1.25 深さ12	6	10.5	10.5	Rc1/8
50	82	9	73	87	9	78	70	24.8	M10×1.5 深さ15	6	11	9.5	Rc1/4
63	86	9	77	91	9	82	83	26.8	M10×1.5 深さ15	7	12.5	11	Rc1/4

径 記号	P ₁													P ₃	P ₄	R	S	T ₁	U	V	W	X	Y	Z	EA	EB	EC	ED	適用通しボルト※
	φ	(通し穴)	座	ぐり	φ	(両面)	および	M	×	(両面)	9.5	4.5	—																
16	φ 4.3	(通し穴)	座	ぐり	φ 6.5	(両面)	および	M5 × 0.8	(両面)	9.5	4.5	—	29	19.8	R19	8	6	—	—	1	16.5	13.75	16.5	3	M3				
20	φ 4.3	(通し穴)	座	ぐり	φ 6.5	(両面)	および	M5 × 0.8	(両面)	9.5	4.5	—	34	24	R22	10	8	—	—	1	30	3	16	3.2	M3				
25	φ 5.1	(通し穴)	座	ぐり	φ 8	(両面)	および	M6 × 1	(両面)	11.5	5.5	—	40	28	R25	12	10	—	—	1	30	3	16	3.2	M4				
32	φ 5.1	(通し穴)	座	ぐり	φ 8	(両面)	および	M6 × 1	(両面)	11.5	5.5	4.5	44	34	R29.5	16	14	15	13.6	1	42	5	26	4	M4				
40	φ 6.9	(通し穴)	座	ぐり	φ 9.5	(両面)	および	M8 × 1.25	(両面)	15.5	7.5	4.5	52	40	R35	16	14	15	13.6	1.6	42	6	26	4	M5				
50	φ 6.9	(通し穴)	座	ぐり	φ 11	(両面)	および	M8 × 1.25	(両面)	16.5	8.5	8	62	48	R41	20	17	21.6	19	1.6	49	6	35	6	M6				
63	φ 6.9	(通し穴)	座	ぐり	φ 11	(両面)	および	M8 × 1.25	(両面)	16.5	8.5	8	75	60	R50	20	17	21.6	19	1.6	49	7.5	35	6	M6				

※一部取付ねじを用意(別売)しております。145ページをご覧ください。

ロッド先端おねじ仕様寸法図 (mm)

● 複動形

● $\phi 16 \sim \phi 25$

● $\phi 32 \sim \phi 63$

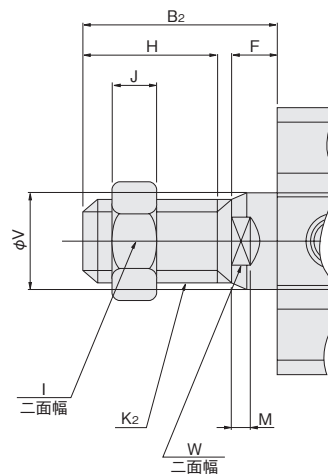
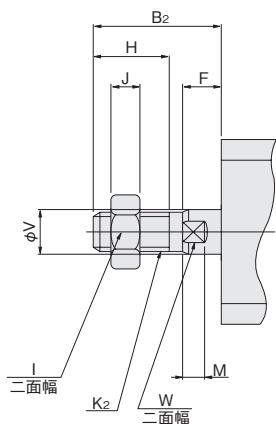

径	記号	B ₂	F	H	I	J	K ₂	M	V	W
16		20.5	5.5	13	10	5	M6×1	3.5	8	6
20		22.5	5.5	15	12	5	M8×1	4.5	10	8
25		24	6	15	14	6	M10×1.25	5	12	10
32		35	7	25	19	8	M14×1.5	6	16	14
40		35	7	25	19	8	M14×1.5	6	16	14
50		37	9	25	27	11	M18×1.5	7	20	17
63		37	9	25	27	11	M18×1.5	7	20	17

備考：ロッド先端おねじ仕様に取り付けるシリンダジョイント、シリンダロッドエンドを用意しています。詳細は1843ページをご覧ください。

インロー寸法図 (mm)

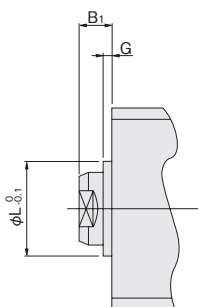

径	記号	B ₁	G	L
16		5.5	1.5	9.4
20		5.5	1.5	12
25		6	2	15
32		7	2	21
40		7	2	29
50		9	2	38
63		9	2	40

ミニ
ビット
ノック
マルチ
ジグ C
ジグ C
ストローク
ジグ C
低摩擦
ペーシック
ペン
スリム
ツイン
ポート
ダイナ
KSD
ガイドジグ
6~10
ガイドジグ
12~63
ツイン
ロッドφ6
ツイン
ロッド B
アルファ
ツイロッド
アクシス
シリンダ
スライド
ユニット
ハイ
マルチ
ミニガイド
スライダ
ロッド
スライダ
Z
スライダ
GT
ミニガイド
テーブル
ORV
ORC
φ10
ORCA
ORGA
ORK
ORC
φ63,φ80
ORW
MRW
ORB
MRV
MRC
MRG
MRB
ORS
MRS
RAP
RAT
RAF
RAN
RAG
RWT
スイング
ツイスト
エアハンド
Lハンド
フラット形
エアハンド
三爪
ハンド
メカ
ハンド
ラバー
ハンド
MJC
コンプラ
イアンス
コンプラ
θレス
SHM
マイクロ
SHM
高速
バルブバック
低速
シリンダ
リニア
磁気
ストローク
センサ
センサ
スイッチ
CJ
CRE

ジグシリンダCシリーズ 取付金具

フート金具、フランジ金具、クレビス金具

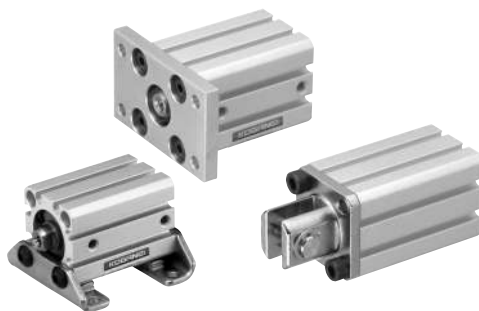

金具のみの注文記号

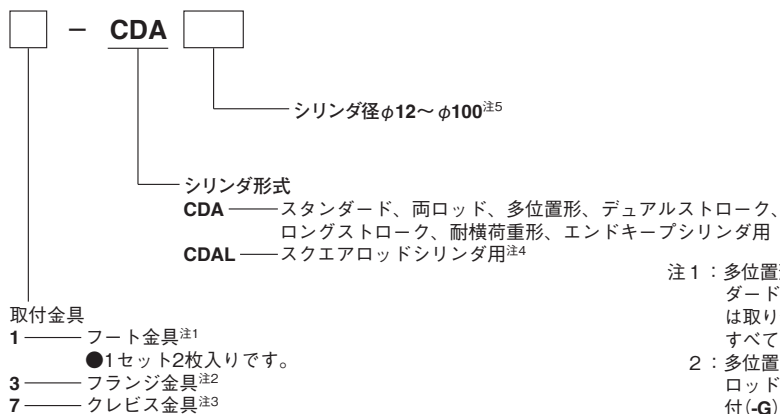

- 注1：多位置形とデュアルストロークシリンダには取り付けられません。またスタンダードシリンダの $\phi 16 \times 5$ 、 $\phi 25 \times 5$ 、 $\phi 50 \times 10$ 、 $\phi 63 \times 10$ 、 $\phi 80 \times 10$ には取り付けられません。(センサシリンダの場合は取り付けられます。)またすべてのシリンダ径、 $\phi 40$ のインロー付(-G)には取り付けられません。
- 注2：多位置形のヘッド側、デュアルストロークシリンダのシリンダ1側、スクエアロッドシリンダインロー付のロッド側、すべてのシリンダ径 $\phi 40$ のインロー付(-G)には取り付けられません。
- 注3：ロングストロークシリンダ、耐横荷重形シリンダ、エンドキープシリンダ以外には、使用できません。
- 注4：フート金具のみに適用します。
- 注5： $\phi 6$ 、 $\phi 8$ 、 $\phi 10$ にはありません。

フート金具寸法図 (mm)

● $\phi 12 \sim \phi 16$

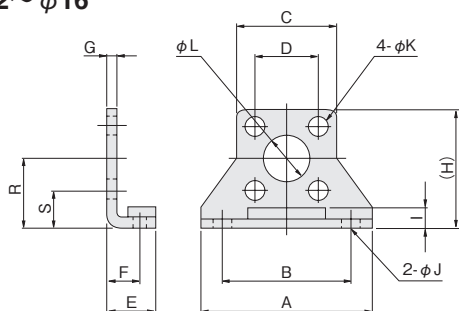

● $\phi 20 \sim \phi 100$

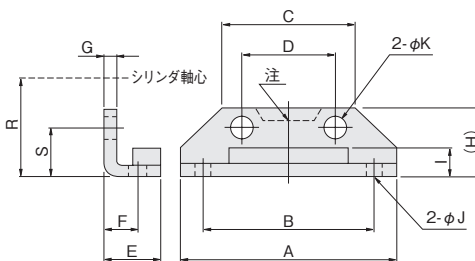

● 取付ねじ

$\phi 12 \sim \phi 80$ 用

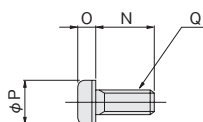

$\phi 100$ 用

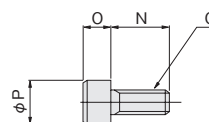

材質：鋼

径	記号	A	B	C	D	E	F	G	H	I	J	K	L	N	O	P	Q	R	S	質量g
12		44	34	25	16.3	12.5	8	2	29.5	4.5	4.5	5.5	11	12	2.7	9.5	M5	17	8.9	50
16		48	38	29	19.8	13	8	2	33.5	4.5	4.5	5.5	11	12	2.7	9.5	M5	19	9.1	62
20		54	44	34	24	15	9.2	3.2	16.5	7	4.5	5.5	—	12(12,20)	2.7	9.5	M5	24	12	84(87)
25		64	52	40	28	16.5	10.7	3.2	17.5	6	5.5	6.6	—	14(14,22)	3.3	10.5	M6	26	12	104(108)
32		68	56	44	34	17	11.2	3.2	19	8	5.5	6.6	—	14(14,25)	3.3	10.5	M6	30	13	126(131)
40		78	64	52	40	18.2	11.2	3.2	19	7	6.6	9	—	20(20,30)	4.4	14	M8	33	13	160(168)
50		96	78	62	48	22.7	14.7	3.2	22	8	9	9	—	20(20,35)	4.4	14	M8	39	15	220(232)
63		108	90	75	60	25.2	16.2	3.2	24	8.5	9	9	—	20(20,35)	4.4	14	M8	46	16	300(312)
80		134	112	94	74	30.5	19.5	4.5	33	12	11	14	—	25	6.6	21	M12	59	22	644
100		160	134	114	90	35.5	23	6	40	14	14	16	—	30	14	21	M14	71	26	1172

備考：()はスクエアロッドシリンダ用。
 ()内数値2個の場合、左側：ヘッド側用、右側：ロッド側用。

フート金具取付方法 (スクエアロッドシリンダの場合)

- ロッド側** フート金具セットに添付されている、長い方のボルトを使用してください。その際、ロッドカバーをシリンダ本体に取り付けている2本のボルトのうち、フート金具に重なる側のボルト1本を取り外し、フート金具とロッドカバーを共締めにして取付けてください。なお、 $\phi 40$ の場合は添付の座金を使用してください。
- ヘッド側** フート金具セットに添付の短い方のボルトを使用してください。

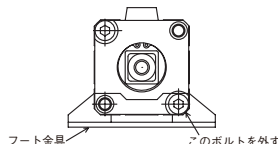

フランジ金具寸法図 (mm)

● φ12～φ16

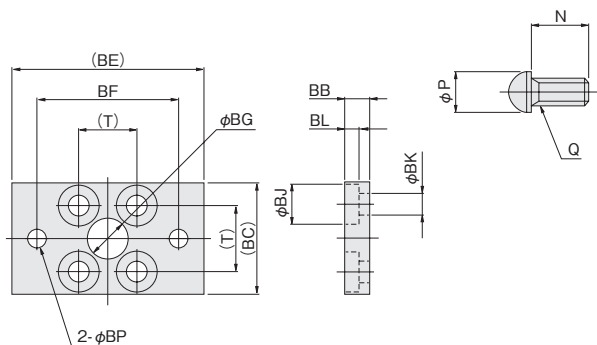

● 取付ねじ φ12～φ80用

● φ20～φ100

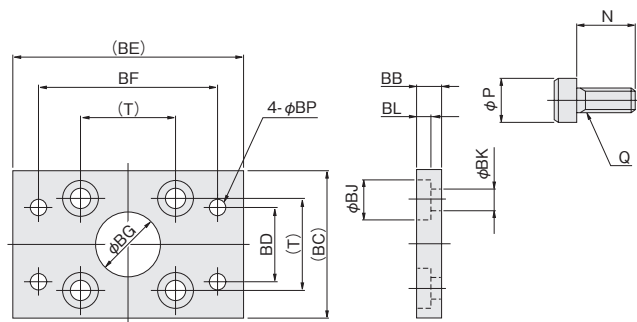

φ100用

径	記号	N	P	Q	T	BB	BC	BD	BE	BF	BG	BJ	BK	BL	BP	質量g
12	12	12	9.5	M5	16.3	6	28	—	50	38	11	10	5.5	3.6	4.5	55
16	12	12	9.5	M5	19.8	6	32	—	54	42	11	10	5.5	3.6	4.5	71
20	12	12	9.5	M5	24	6	36	24	58	46	15	10	5.5	3.6	4.5	101
25	14	14	10.5	M6	28	8	42	28	68	54	17	11	6.6	4.3	5.5	160
32	14	14	10.5	M6	34	8	48	34	72	58	22	11	6.6	4.3	5.5	186
40	20	20	14	M8	40	8	58	40	84	68	28	15	9	5.3	6.6	335
50	20	20	14	M8	48	8	66	40	102	82	38	15	9	5.3	9	447
63	20	20	14	M8	60	8	78	50	116	96	40	15	9	5.3	9	591
80	25	25	21	M12	74	12	100	70	142	118	45	22	14	7.3	11	1414
100	30	30	21	M14	90	20	116	80	170	142	55	23	16	15.2	14	2606

材質：鋼

クレビス金具寸法図 (mm)

● φ12～φ40

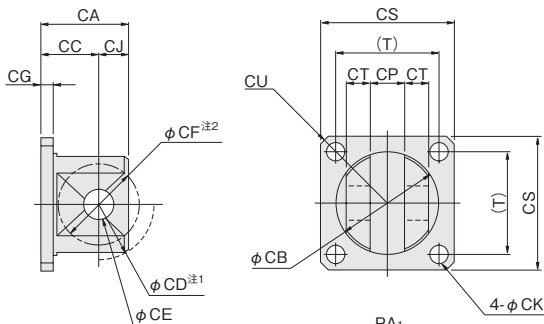

● 取付ねじ φ12～φ100用

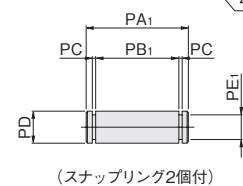
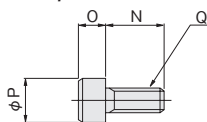

● φ50～φ100

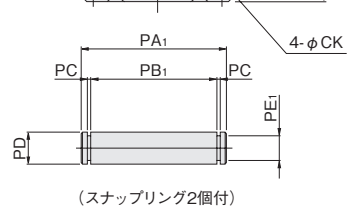
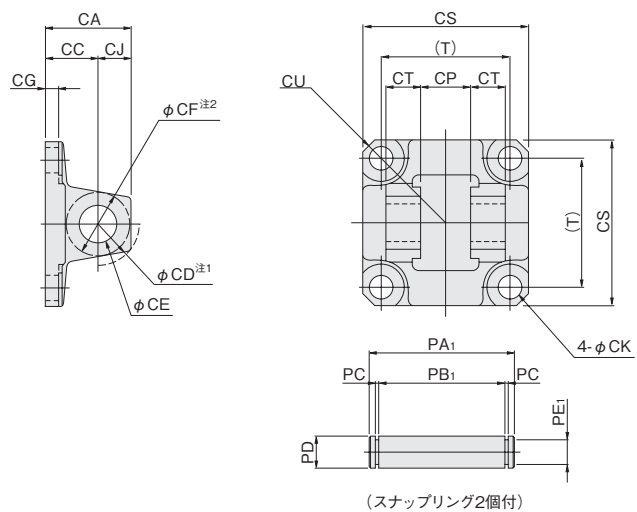

径	記号	N	O	P	Q	T	CA	CB	CC	CD	CE	CF	CG	CJ	CK	CP	CS	CT	CU	PA ₁	PB ₁	PC	PD	PE ₁	質量g
12	12	5	8.5	M5	16.3	15	12	11	R 7.5	4 ^{+0.03} ₀	R5	4	4	5.5	4 ^{+0.2} _{-0.1}	25	3	R16	15	10.6	0.7	4 ₁₈	2.5	30	
16	12	5	8.5	M5	19.8	17	16	12	R10	5 ^{+0.03} ₀	R6	4	5	5.5	5 ^{+0.2} _{-0.1}	29	3.5	R19	17	12.6	0.7	5 ₁₈	3	40	
20	12	5	8.5	M5	24	25	22	17	R14	8 ^{+0.04} ₀	R11	4	8	5.5	8 ^{+0.4} _{-0.2}	34	5.2	R22	24.4	19.6	0.9	8 ₁₈	6	75	
25	16	6	10	M6	28	25	26	17	R16	8 ^{+0.04} ₀	R11	4	8	6.6	8 ^{+0.4} _{-0.2}	40	5.2	R25	24.4	19.6	0.9	8 ₁₈	6	100	
32	16	6	10	M6	34	29	34	19	R20	10 ^{+0.04} ₀	R12.5	4	10	6.6	12 ^{+0.4} _{-0.2}	44	8	R29.5	34	29.2	0.9	10 ₁₈	8	165	
40	20	8	13	M8	40	29	34	19	R20	10 ^{+0.04} ₀	R12.5	4	10	9	12 ^{+0.4} _{-0.2}	52	8	R35	34	29.2	0.9	10 ₁₈	8	200	
50	22	8	13	M8	48	32	—	19	R17	14 ^{+0.08} ₀	R14	5	13	9座ぐりφ17	20 ^{+0.6} _{-0.3}	63	12.5	R41.5	55	47	1.15	14 ^{-0.030} _{-0.070}	13.4	315	
63	20	8	13	M8	60	32	—	19	R17	14 ^{+0.08} ₀	R14	6	13	9座ぐりφ20	20 ^{+0.6} _{-0.3}	76	15	R50.5	60	52	1.15	14 ^{-0.030} _{-0.070}	13.4	495	
80	30	12	18	M12	74	52	—	32	R24	20 ^{+0.1} ₀	R20	7	20	14座ぐりφ22	32 ^{+0.6} _{-0.3}	95	16	R62.5	74	66	1.35	20 ^{-0.040} _{-0.084}	19	1110	
100	30	14	21	M14	90	52	—	32	R24	20 ^{+0.1} ₀	R21	7	20	16座ぐりφ26	32 ^{+0.6} _{-0.3}	115	16	R75.5	74	66	1.35	20 ^{-0.040} _{-0.084}	19	1490	

材質：鋼

注1：CD＝クレビス金具自体の揺動範囲。
 2：CF＝相手側金具の揺動可能最大半径。
 備考：φ12～φ50は、ボルト2本による取付けとなります。

- ミニピット
- ロック
- マルチ
- ジグC
- ジグCストローク
- ジグC低摩擦
- ペーシック
- ペン
- スリム
- ツインポート
- ダイナ
- KSD
- ガイドジグ6～10
- ガイドジグ12～63
- ツインロッドφ6
- ツインロッドB
- アルファツイロッド
- アクススリソング
- スライドユニット
- ハイマルチ
- ミニガイドスライダ
- ロッドスライダ
- ズスライダ
- GT
- ミニガイドテーブル
- ORV
- ORCφ10
- ORCA
- ORGA
- ORK
- ORCφ63,φ80
- ORW
- MRW
- ORB
- MRV
- MRC
- MRG
- MRB
- ORS
- MRS
- RAP
- RAT
- RAF
- RAN
- RAG
- RWT
- スイング
- ツイスト
- エアハンド
- Lハンド
- フラット形エアハンド
- 三爪ハンド
- メカハンド
- ラバーハンド
- MJC
- コブラ
- コブラ
- コブラ
- θレス
- SHM
- マイクロ
- SHM
- 高速バルブパック
- 低速シリソング
- リニア磁気
- ストロークセンサ
- センサ
- スイッチ
- CJ
- CRE

ジグシリンダCシリーズ センサスイッチ

無接点タイプ、有接点タイプ

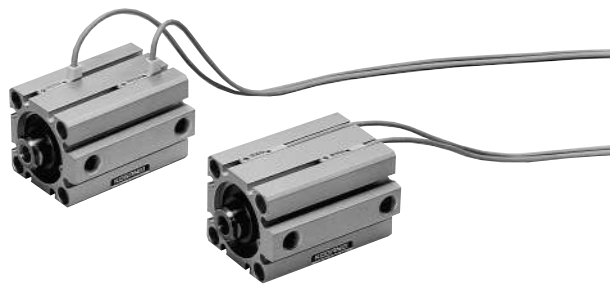

注文記号

□ □ - CDAS

A — 1000mm
B — 3000mm
G — 300mm M8コネクタ付 (ZE175、ZE275、ZE177、ZE277のみ)

ZE135	無接点タイプ	表示灯付	DC10V~28V	リード線横出し
ZE235	無接点タイプ	表示灯付	DC10V~28V	リード線横出し
ZE101	有接点タイプ	表示灯なし	DC5V~28V AC85~115V	リード線横出し
ZE201	有接点タイプ	表示灯なし	DC5V~28V AC85~115V	リード線横出し
ZE155	無接点タイプ	表示灯付	DC4.5V~28V	リード線横出し
ZE255	無接点タイプ	表示灯付	DC4.5V~28V	リード線横出し
ZE102	有接点タイプ	表示灯付	DC10V~28V AC85V~115V	リード線横出し

ZE202	有接点タイプ	表示灯付	DC10V~28V AC85V~115V	リード線横出し
ZE175	無接点タイプ	表示灯付	DC4.5V~28V	リード線横出し
ZE275	無接点タイプ	表示灯付	DC4.5V~28V	リード線横出し
ZE137	2色発光無接点タイプ		DC10V~28V	リード線横出し
ZE157	NPN出力2色発光無接点タイプ		DC4.5V~28V	リード線横出し
ZE177	PNP出力2色発光無接点タイプ		DC4.5V~28V	リード線横出し
ZE237	2色発光無接点タイプ		DC10V~28V	リード線横出し
ZE257	NPN出力2色発光無接点タイプ		DC4.5V~28V	リード線横出し
ZE277	PNP出力2色発光無接点タイプ		DC4.5V~28V	リード線横出し

●センサスイッチの詳細は、1819ページをご覧ください。

センサスイッチ使用可能最小シリンダストローク

●無接点タイプ

シリンダ径	2個取付 ^注		1個取付
	1面取付	2面取付	
6~12	30	10	5
16~100	10		

注：ストローク5mmでの2個取付も可能です。
ただし、オーバーラップが生じる場合がありますのでご注意ください。

●有接点タイプ

シリンダ径	2個取付		1個取付
	1面取付	2面取付	
12	30	10	10
16~100	10		

センサスイッチの移動要領

- 止めねじをゆるめると、センサスイッチはシリンダチューブのスイッチ取付溝にそって移動することができます。
- 止めねじの締付けトルクは0.1N・m~0.2N・m程度にしてください。

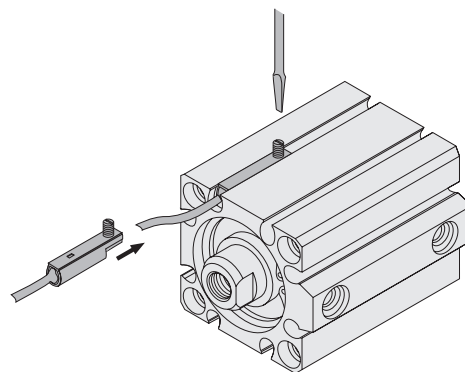

センサスイッチ作動範囲・応差・最高感度位置

●作動範囲：ℓ

ピストンが移動してセンサスイッチがONしてから、さらにピストンが同方向に移動して、OFFするまでの範囲をいいます。

●応差：C

ピストンが移動してセンサスイッチがONした位置から、ピストンを逆方向に移動して、OFFするまでの距離をいいます。

●無接点タイプ

項目	径	6	8	10	12	16	20	25	32	40	50	63	80	100
作動範囲：ℓ		1.8~3.0	1.8~3.0	2.0~3.2	2~4	2~5	3.5~7.5	4~8	3~7	3.5~7.5	3.5~7.5	4~8.5	4.5~9.5	4.5~9.0
応差：C		0.2以下		0.5以下										
最高感度位置		6												

備考：上表は参考値です。

●有接点タイプ

項目	径	12	16	20	25	32	40	50	63	80	100	
作動範囲：ℓ		4.5~8.5	5.5~9.5	9~13.5	10~15.5	8~12	8.5~14	9~15	10~16	11~16	11~16.5	
応差：C		1.0以下		2.0以下					3.0以下		2.5以下	
最高感度位置		10										

備考：上表は参考値です。

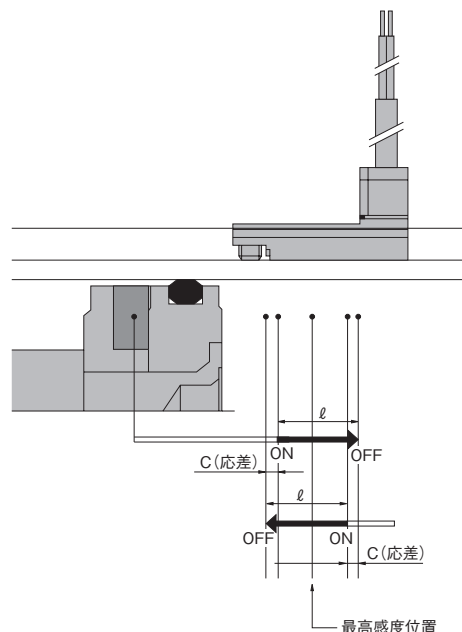

センサスイッチの取付図

● φ6～φ12

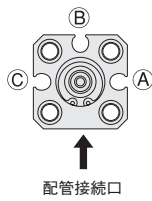

出荷時、ロッド側ストロークエンドの検出は(A)面または(C)面、ヘッド側ストロークエンドの検出は(B)面が標準取付位置となります。センサスイッチを同一面に取り付けて両エンドを検出する場合についてはご相談ください。
(センサスイッチがシリンダ本体の全長を超えることがあります。)

● φ16

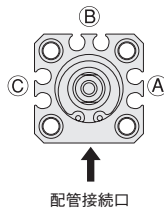

(A)、(B)、(C)の内のいずれか1面に取り付けることによって、ロッド側およびヘッド側ストロークエンドの検出ができます。
(センサスイッチがシリンダ本体の全長を超えることがあります。)

● φ20～φ100

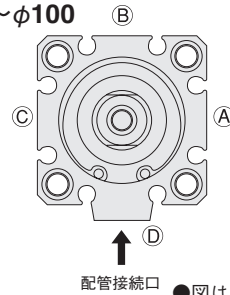

(A)、(B)、(C)、(D)の内のいずれか1面に取り付けることによって、ロッド側およびヘッド側ストロークエンドの検出ができます。
(センサスイッチがシリンダ本体の全長を超えることがあります。)
ただしφ32、φ40、φ50、は(D)の位置に、ZE2□□センサスイッチは取り付けられません。

ストロークエンド検出センサスイッチ取付位置

センサスイッチを下図の位置(表中の数値は参考値)に取り付けると、ストロークエンドでマグネットがセンサスイッチの最高感度位置にきます。

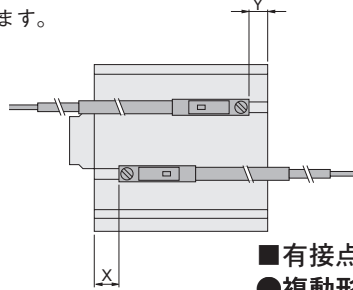

●スタンダードシリンダ・回転レスシリンダ

■無接点タイプ

●複動形

記号	径	6	8	10	12	16	20	25	32	40	50	63	80	100
X	標準形	7.2	8	8.3	7	7	11	11	13.5	14.5	12.5	15	20	25
	バンパ付(-R)	-	-	-	10	10	15	16	15.5	16.5	15.5	15	20	25
Y	標準形	1	0.3	1	4	4	7.5	9	8.5	10.5	14.5	16	20	25
	バンパ付(-R)	-	-	-	6	6	8.5	9	6.5	8.5	11.5	16	20	25

●押出単動形

記号	径	φ6	φ8	φ10	φ12	φ16	φ20	φ25	φ32	φ40	φ50
X		17.2	18	18.3	15 ^{注1}	15 ^{注1}	14 ^{注1}	14.5 ^{注1}	15.5 ^{注1}	17.5 ^{注1}	17 ^{注3}
					25 ^{注2}	25 ^{注2}	24 ^{注2}	24.5 ^{注2}	30.5 ^{注2}	32.5 ^{注2}	32 ^{注4}
Y		1	0.3	1	1	1	4.5	5.5	6.5	7.5	10.5

注1: ストローク5～15mmの場合 注2: ストローク16～30mmの場合
注3: ストローク10～20mmの場合 注4: ストローク21～40mmの場合

●引込単動形

記号	径	φ6	φ8	φ10	φ12	φ16	φ20	φ25	φ32	φ40	φ50
X		7.2	8	8.3	7	7	11	11	13.5	14.5	12.5
Y		11	10.3	11	9 ^{注1}	9 ^{注1}	12.5 ^{注1}	14 ^{注1}	13.5 ^{注1}	15.5 ^{注1}	14.5 ^{注3}
					19 ^{注2}	19 ^{注2}	22.5 ^{注2}	24 ^{注2}	28.5 ^{注2}	30.5 ^{注2}	29.5 ^{注4}

注1: ストローク5～15mmの場合 注2: ストローク16～30mmの場合
注3: ストローク10～20mmの場合 注4: ストローク21～40mmの場合

●スクエアロッドセンサシリンダ

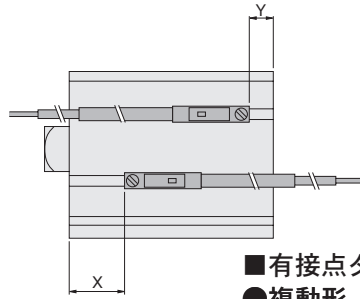

■無接点タイプ

●複動形

記号	径	20	25	32	40	50	63
X	標準形	17.5	17.5	22.5	24.5	27.5	30
	バンパ付(-R)	21.5	22.5	24.5	26.5	30.5	30
Y	標準形	10	9	14	14.5	14.5	16
	バンパ付(-R)	8.5	9	6.5	8.5	11.5	16

■有接点タイプ

●複動形

記号	径	12	16	20	25	32	40	50	63	80	100
X	標準形	2.5	2.5	6.5	6.5	9	10	8	10.5	15.5	20.5
	バンパ付(-R)	5.5	5.5	10.5	11.5	11	12	11	10.5	15.5	20.5
Y	標準形	-0.5	-0.5	3	4.5	4	6	10	11.5	15.5	20.5
	バンパ付(-R)	1.5	1.5	4	4.5	2	4	7	11.5	15.5	20.5

●押出単動形

記号	径	φ6	φ8	φ10	φ12	φ16	φ20	φ25	φ32	φ40	φ50
X		-	-	-	10.5 ^{注1}	10.5 ^{注1}	9.5 ^{注1}	10 ^{注1}	11 ^{注1}	13 ^{注1}	12.5 ^{注3}
					20.5 ^{注2}	20.5 ^{注2}	19.5 ^{注2}	20 ^{注2}	26 ^{注2}	28 ^{注2}	27.5 ^{注4}
Y		-	-	-	-3.5	-3.5	0	1	2	3	6

注1: ストローク5～15mmの場合 注2: ストローク16～30mmの場合
注3: ストローク10～20mmの場合 注4: ストローク21～40mmの場合

●引込単動形

記号	径	φ6	φ8	φ10	φ12	φ16	φ20	φ25	φ32	φ40	φ50
X		-	-	-	2.5	2.5	6.5	6.5	9	10	8
Y		-	-	-	4.5 ^{注1}	4.5 ^{注1}	8 ^{注1}	9.5 ^{注1}	9 ^{注1}	11 ^{注1}	10 ^{注3}
					14.5 ^{注2}	14.5 ^{注2}	18 ^{注2}	19.5 ^{注2}	24 ^{注2}	26 ^{注2}	25 ^{注4}

注1: ストローク5～15mmの場合 注2: ストローク16～30mmの場合
注3: ストローク10～20mmの場合 注4: ストローク21～40mmの場合

- ミニピット
- ノック
- マルチ
- ジグC
- ジグCストローク
- ジグC低摩擦
- ペーシック
- ペン
- スリム
- ツインポート
- ダイナ
- KSD
- ガイドジグ6～10
- ガイドジグ12～63
- ツインロッドφ6
- ツインロッドB
- アルファツインロッド
- アクセスシリンダ
- スライドユニット
- ハイマルチ
- ミニガイドスライダ
- ロッドスライダ
- Zスライダ
- GT
- ミニガイドテーブル
- ORV
- ORCφ10
- ORCA
- ORGA
- ORK
- ORCφ63,φ80
- ORW
- MRW
- ORB
- MRV
- MRC
- MRG
- MRB
- ORS
- MRS
- RAP
- RAT
- RAF
- RAN
- RAG
- RWT
- スイング
- ツイスト
- エアハンド
- ハンド
- フラット形エアハンド
- 三爪ハンド
- メカハンド
- ラバーハンド
- MJC
- コンプライアンス
- コンプラθレス
- SHM
- マイクロ
- SHM
- 高速バルブパック
- 低速シリンダ
- リニア磁気
- ストロークセンサ
- センサスイッチ
- CJ
- CRE

ミニ
ビット
ノック
マルチ
ジグ C
ジグ C
ストローク
ジグ C
低摩擦
ペーシング
ペン
スリム
ツイン
ポート
ダイナ
KSD
ガイドジグ
6~10
ガイドジグ
12~63
ツイン
ロッドφ6
ツイン
ロッドφ8
アルファ
ツインロッド
アクシス
シリンダ
スライド
ユニット
ハイ
マルチ
ミニガイド
スライダ
ロッド
スライダ
Z
スライダ
GT
ミニガイド
テーブル
ORV
ORC
φ10
ORCA
ORGA
ORK
ORC
φ63,φ80
ORW
MRW
ORB
MRV
MRC
MRG
MRB
ORS
MRS
RAP
RAT
RAF
RAN
RAG
RWT
スイング
ツイスト
エアハンド
Lハンド
フラット形
エアハンド
三爪
ハンド
メカ
ハンド
ラバー
ハンド
MJC
コンプラ
イアンス
コンプラ
θレス
SHM
マイク
SHM
高速
バルブ
低速
シリンダ
リニア
磁気
ストローク
センサ
センサ
スイッチ
CJ
CRE

●両ロッドセンサシリンダ

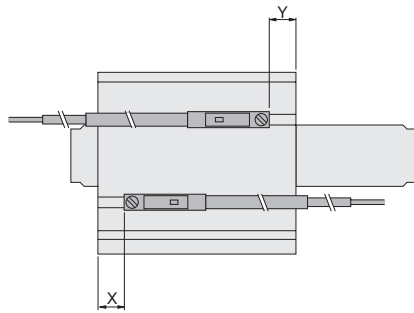

■無接点タイプ

●複動形

記号		径 mm												
		6	8	10	12	16	20	25	32	40	50	63	80	100
X	標準形	7.2	8	8.3	7	7	11	11	13.5	14.5	12.5	15.5	20.5	25
	バンパ付(-R)	—	—	—	10	10	15	16	15.5	16.5	14	15	20.5	25
Y	標準形	5.5	5.8	6	10	10	14	14.5	15.5	17.5	16.5	18	26.5	31.5
	バンパ付(-R)	—	—	—	12	12	15	14.5	6.5	15.5	15	18	26.5	31.5

●単動形

記号		径 mm						
		φ12	φ16	φ20	φ25	φ32	φ40	φ50
X	15 ^{注1}	15 ^{注1}	14 ^{注1}	14.5 ^{注1}	15.5 ^{注1}	17.5 ^{注1}	16.5 ^{注3}	
	25 ^{注2}	25 ^{注2}	24 ^{注2}	24.5 ^{注2}	30.5 ^{注2}	32.5 ^{注2}	31.5 ^{注4}	
Y	7	7	11	11	13.5	14.5	12.5	

注1：ストローク5~15mmの場合 注2：ストローク16~30mmの場合
注3：ストローク10~20mmの場合 注4：ストローク21~40mmの場合

●多位置形センサシリンダ

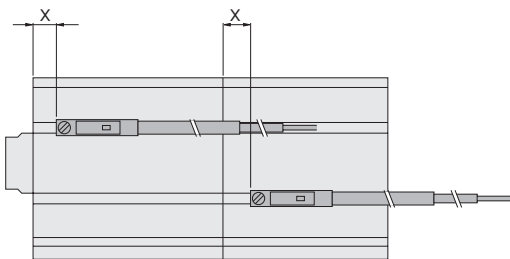

■有接点タイプ

●複動形

記号		径 mm										
		12	16	20	25	32	40	50	63	80	100	
X	標準形	2.5	2.5	6.5	6.5	9	10	8	10.5	16	20.5	
	バンパ付(-R)	5.5	5.5	10.5	11.5	11	12	9.5	10.5	16	20.5	
Y	標準形	5.5	5.5	9.5	10	11	13	12	13.5	22	27	
	バンパ付(-R)	7.5	7.5	10.5	10	2	11	10.5	13.5	22	27	

●単動形

記号		径 mm						
		φ12	φ16	φ20	φ25	φ32	φ40	φ50
X	10.5 ^{注1}	10.5 ^{注1}	9.5 ^{注1}	10 ^{注1}	11 ^{注1}	13 ^{注1}	12 ^{注3}	
	20.5 ^{注2}	20.5 ^{注2}	19.5 ^{注2}	20 ^{注2}	26 ^{注2}	28 ^{注2}	27 ^{注4}	
Y	2.5	2.5	6.5	6.5	9	10	8	

注1：ストローク5~15mmの場合 注2：ストローク16~30mmの場合
注3：ストローク10~20mmの場合 注4：ストローク21~40mmの場合

■無接点タイプ

●複動形

記号		径 mm										
		12	16	20	25	32	40	50	63	80	100	
X	標準形	7	7	11	11	13.5	14.5	12.5	15	20	25	
	バンパ付(-R)	10	10	15	16	15.5	16.5	15.5	15	20	25	
Y	標準形	4	4	7.5	9	8.5	10.5	14.5	16	20	25	
	バンパ付(-R)	6	6	8.5	9	6.5	8.5	11.5	16	20	25	

●押出単動形

記号		径 mm						
		φ12	φ16	φ20	φ25	φ32	φ40	φ50
X	15 ^{注1}	15 ^{注1}	14 ^{注1}	14.5 ^{注1}	15.5 ^{注1}	17.5 ^{注1}	16.5 ^{注3}	
	25 ^{注2}	25 ^{注2}	24 ^{注2}	24.5 ^{注2}	30.5 ^{注2}	32.5 ^{注2}	31.5 ^{注4}	
Y	1	1	4.5	5.5	6.5	7.5	10.5	

注1：ストローク5~15mmの場合 注2：ストローク16~30mmの場合
注3：ストローク10~20mmの場合 注4：ストローク21~40mmの場合

■有接点タイプ

●複動形

記号		径 mm										
		12	16	20	25	32	40	50	63	80	100	
X	標準形	2.5	2.5	6.5	6.5	9	10	8	10.5	15.5	20.5	
	バンパ付(-R)	5.5	5.5	10.5	11.5	11	12	11	10.5	15.5	20.5	
Y	標準形	-0.5	-0.5	3	4.5	4	6	10	11.5	15.5	20.5	
	バンパ付(-R)	1.5	1.5	4	4.5	2	4	7	11.5	15.5	20.5	

●押出単動形

記号		径 mm						
		φ12	φ16	φ20	φ25	φ32	φ40	φ50
X	10.5 ^{注1}	10.5 ^{注1}	9.5 ^{注1}	10 ^{注1}	11 ^{注1}	13 ^{注1}	12 ^{注3}	
	20.5 ^{注2}	20.5 ^{注2}	19.5 ^{注2}	20 ^{注2}	26 ^{注2}	28 ^{注2}	27 ^{注4}	
Y	-3.5	-3.5	0	1	2	3	6	

注1：ストローク5~15mmの場合 注2：ストローク16~30mmの場合
注3：ストローク10~20mmの場合 注4：ストローク21~40mmの場合

●デュアルストロークセンサシリンダ

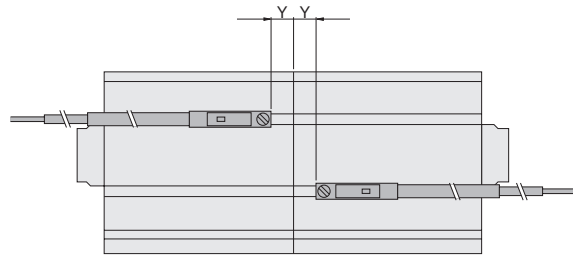
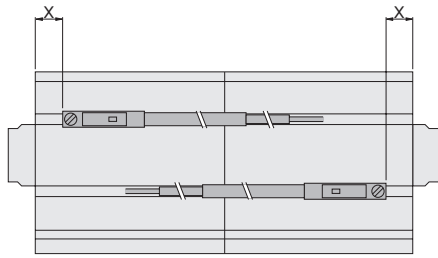

■無接点タイプ

●複動形

記号		径 mm									
		12	16	20	25	32	40	50	63	80	100
X	標準形	7	7	11	11	13.5	14.5	12.5	15	20	25
	バンパ付(-R)	10	10	15	16	15.5	16.5	14	15	20	25
Y	標準形	4	4	7.5	9	8.5	10.5	14.5	16	20	25
	バンパ付(-R)	6	6	8.5	9	6.5	8.5	13.5	16	20	25

●押出単動形

記号		径 mm						
		φ12	φ16	φ20	φ25	φ32	φ40	φ50
X	15 ^{注1}	15 ^{注1}	14 ^{注1}	14.5 ^{注1}	15.5 ^{注1}	17.5 ^{注1}	16.5 ^{注3}	
	25 ^{注2}	25 ^{注2}	24 ^{注2}	24.5 ^{注2}	30.5 ^{注2}	32.5 ^{注2}	31.5 ^{注4}	
Y	1	1	4.5	5.5	6.5	7.5	10.5	

注1：ストローク5～15mmの場合 注2：ストローク16～30mmの場合
注3：ストローク10～20mmの場合 注4：ストローク21～40mmの場合

●引込単動形

記号		径 mm						
		φ12	φ16	φ20	φ25	φ32	φ40	φ50
X	7	7	11	11	13.5	14.5	12.5	
Y	9 ^{注1}	9 ^{注1}	12.5 ^{注1}	14 ^{注1}	13.5 ^{注1}	15.5 ^{注1}	14.5 ^{注3}	
	19 ^{注2}	19 ^{注2}	22.5 ^{注2}	24 ^{注2}	28.5 ^{注2}	30.5 ^{注2}	29.5 ^{注4}	

注1：ストローク5～15mmの場合 注2：ストローク16～30mmの場合
注3：ストローク10～20mmの場合 注4：ストローク21～40mmの場合

●耐横荷重形センサシリンダ

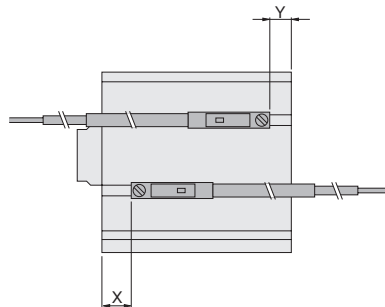

■無接点タイプ

●複動形

記号		径 mm									
		12	16	20	25	32	40	50	63	80	100
X	10	10	15	16	15.5	16.5	15.5	17.5	26.5	31.5	
Y	6	6	8.5	9	6.5	8.5	11.5	13.5	18.5	23.5	

■有接点タイプ

●複動形

記号		径 mm									
		12	16	20	25	32	40	50	63	80	100
X	標準形	2.5	2.5	6.5	6.5	9	10	8	10.5	15.5	20.5
	バンパ付(-R)	5.5	5.5	10.5	11.5	11	12	9.5	10.5	15.5	20.5
Y	標準形	-0.5	-0.5	3	4.5	4	6	10	11.5	15.5	20.5
	バンパ付(-R)	1.5	1.5	4	4.5	2	4	9	11.5	15.5	20.5

●押出単動形

記号		径 mm						
		φ12	φ16	φ20	φ25	φ32	φ40	φ50
X	10.5 ^{注1}	10.5 ^{注1}	9.5 ^{注1}	10 ^{注1}	11 ^{注1}	13 ^{注1}	12 ^{注3}	
	20.5 ^{注2}	20.5 ^{注2}	19.5 ^{注2}	20 ^{注2}	26 ^{注2}	28 ^{注2}	27 ^{注4}	
Y	-3.5	-3.5	0	1	2	3	6	

注1：ストローク5～15mmの場合 注2：ストローク16～30mmの場合
注3：ストローク10～20mmの場合 注4：ストローク21～40mmの場合

●引込単動形

記号		径 mm						
		φ12	φ16	φ20	φ25	φ32	φ40	φ50
X	2.5	2.5	6.5	6.5	9	10	8	
Y	4.5 ^{注1}	4.5 ^{注1}	8 ^{注1}	9.5 ^{注1}	9 ^{注1}	11 ^{注1}	10 ^{注3}	
	14.5 ^{注2}	14.5 ^{注2}	18 ^{注2}	19.5 ^{注2}	24 ^{注2}	26 ^{注2}	25 ^{注4}	

注1：ストローク5～15mmの場合 注2：ストローク16～30mmの場合
注3：ストローク10～20mmの場合 注4：ストローク21～40mmの場合

■有接点タイプ

●複動形

記号		径 mm									
		12	16	20	25	32	40	50	63	80	100
X	5.5	5.5	10.5	11.5	11	12	11	13	22	27	
Y	1.5	1.5	4	4.5	2	4	7	9	14	19	

ミニ
ピット
ロック
マルチ
ジグC
ジグC
ストローク
ジグC
低摩擦
ペーシック
ペン
スリム
ツイン
ポート
ダイナ
KSD
ガイドジグ
6~10
ガイドジグ
12~63
ツイン
ロッドφ6
ツイン
ロッドB
アルファ
ツイロッド
アクスス
シリンド
スライド
ユニット
ハイ
マルチ
ミニガイド
スライダ
ロッド
スライダ
Z
スライダ
GT
ミニガイド
テーブル
ORV
ORC
φ10
ORCA
ORGA
ORK
ORC
φ63,φ80
ORW
MRW
ORB
MRV
MRC
MRG
MRB
ORS
MRS
RAP
RAT
RAF
RAN
RAG
RWT
スイング
ツイスト
エアハンド
Lハンド
フラット形
エアハンド
三爪
ハンド
メカ
ハンド
ラバー
ハンド
MJC
コンプラ
イアンス
コンプラ
θレス
SHM
マイクロ
SHM
高速
バルブパク
低速
シリンド
リニア
磁気
ストローク
センサ
センサ
スイッチ
CJ
CRE

ミニ
ビット
ノック
マルチ
ジグ C
ジグ C
ストローク
ジグ C
低摩擦
ベリック
ペン
スリム
ツイン
ポート
ダイナ
KSD
ガイドジグ
6~10
ガイドジグ
12~63
ツイン
ロッドφ6
ツイン
ロッド B
アルファ
ツイロッド
アクシス
シリンダ
スライド
ユニット
ハイ
マルチ
ミガイド
スライダ
ロッド
スライダ
Z
スライダ
GT
ミニガイド
テーブル
ORV
ORC
φ10
ORCA
ORGA
ORK
ORC
φ63,φ80
ORW
MRW
ORB
MRV
MRC
MRG
MRB
ORS
MRS
RAP
RAT
RAF
RAN
RAG
RWT
スイング
ツイスト
エアハンド
Lハンド
フラット形
エアハンド
三爪
ハンド
メカ
ハンド
ラバー
ハンド
MJC
コンプラ
イアンス
コンプラ
θレス
SHM
マイクロ
SHM
高速
バルブバック
低速
シリンダ
リニア
磁気
ストローク
センサ
センサ
スイッチ
CJ
CRE

●ロングストロークセンサシリンダ

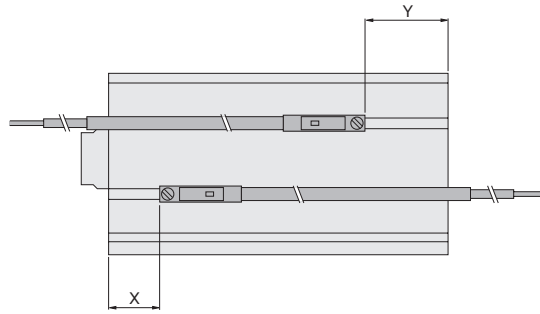

■無接点タイプ

●複動形

記号	径	12	16	20	25	32	40	50	63	80	100
X		15	15	20	21	20.5	21.5	20.5	22.5	31.5	36.5
Y		12	12	15	14.5	13.5	15.5	12.5	13.5	18.5	23.5

■有接点タイプ

●複動形

記号	径	12	16	20	25	32	40	50	63	80	100
X		10.5	10.5	15.5	16.5	16	17	16	18	27	32
Y		7.5	7.5	10.5	10	9	11	8	9	14	19

●エンドキープセンサシリンダ

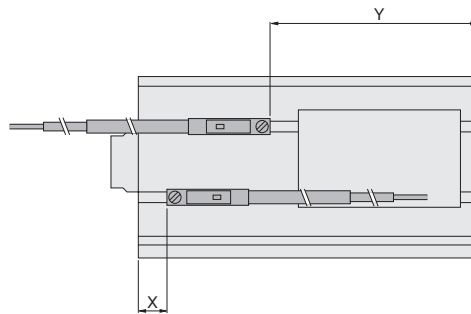

■無接点タイプ

●ヘッド側エンドキープ

記号	径	16	20	25	32	40	50	63
X		15.5	20.5	21.5	20.5	21.5	20.5	22.5
Y		36.5	34.5	34.5	43.5	45.5	51.5	54.5

■無接点タイプ

●ロッド側エンドキープ

記号	径	16	20	25	32	40	50	63
X		35.5	35.5	36.5	45.5	46.5	55.5	57.5
Y		11.5	14.5	14.5	13.5	15.5	11.5	13.5

■有接点タイプ

●ヘッド側エンドキープ

記号	径	16	20	25	32	40	50	63
X		11	16	17	16	17	16	16
Y		32	30	30	39	41	47	50

■有接点タイプ

●ロッド側エンドキープ

記号	径	16	20	25	32	40	50	63
X		31	31	32	41	42	51	53
Y		7	10	10	9	11	7	9

取扱い要領と注意事項

本体の取付

ジグシリンダの取付穴には、めねじ取付と通し穴取付を共用しているものと、めねじ取付専用のものがあり、多様な取付が可能です。詳しくは、下図を参照してください。

■スタンダードシリンダ・両ロッドシリンダ

- スタンダードシリンダ
- ロングストロークシリンダ

- 両ロッドシリンダ
- エンドキープシリンダ

●耐横荷重形シリンダ

●φ6～φ12

●φ16

●φ20・φ25

●φ32～φ100

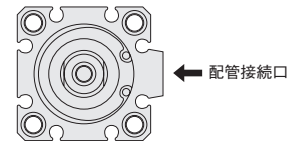
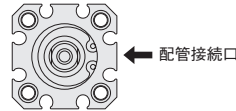
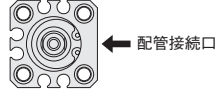
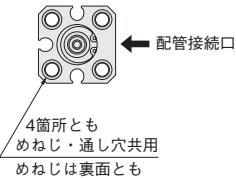

備考：シリンダ径にかかわらず取付方法は共通です。

■回転レスシリンダ

●φ6・φ8・φ10

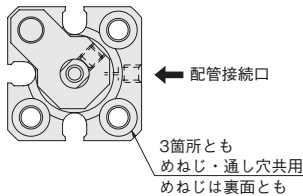

■スクエアロッドシリンダ

●φ20・φ25

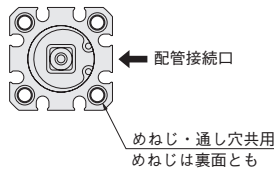

●φ32～φ63

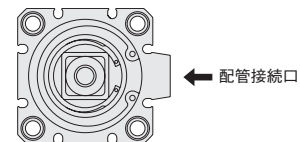

備考：シリンダ径にかかわらず取付方法は共通です。但しインロー付は上記と異なりますので74ページを参照してください。

■多位置形シリンダ

●φ12

●φ16

●φ20・φ25

●φ32～φ100

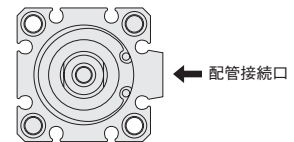
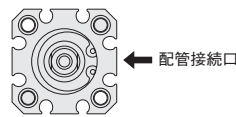
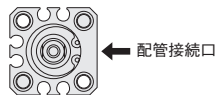
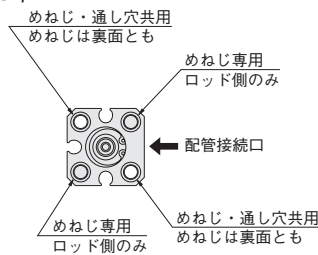

備考：シリンダ径にかかわらず取付方法は共通です。

■デュアルストロークシリンダ

●φ12

●φ16

●φ20・φ25

●φ32～φ100

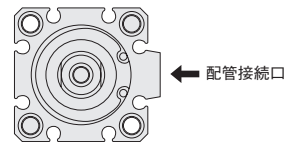
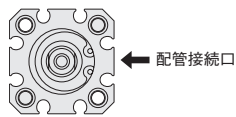
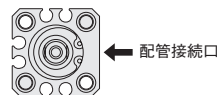
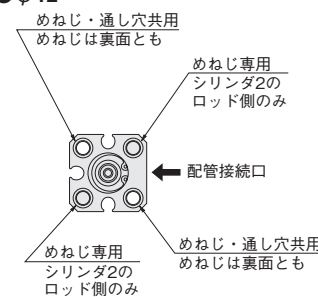

備考：シリンダ径にかかわらず取付方法は共通です。

- 注1：耐横荷重形シリンダ、ロングストロークシリンダ、エンドキープシリンダ以外で、ピストンロッドに横荷重のかかる使い方は、避けてください。
- 注2：通し穴を利用して取り付ける場合は、必ず付属のワッシャを使用してください。(φ6、φ8、φ10を除く)
- 注3：使用するときには外部ストッパなどを設けて、シリンダに直接衝撃がかからないようにしてください。

●ピストンロッド先端ねじの締付

ピストンロッド先端ねじの締付けには、工具（薄形スパナ）が用意されていますので、最寄りの当社営業所へご相談ください。

注文記号：L115069

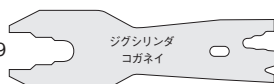

- 本体を直接通しボルトで固定する場合、添付の専用座金^注を必ず使用し、下表のボルトにて固定してください。
- また、直接取付を行なうためのボルトについては、145ページをご覧ください。

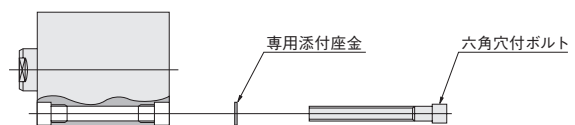

注：φ6、φ8、φ10にはありません。

シリンダ径	6	8	10	12	16	20	25	32	40	50	63	80	100
六角穴付ボルト呼び	M3	M3	M3	M3	M3	M3	M4	M4	M5	M6	M6	M8	M10

- ミニピット
- ロック
- マルチ
- ジグC
- ジグCストローク
- ジグC低摩擦
- パーシック
- ペン
- スリム
- ツインポート
- ダイナ
- KSD
- ガイドジグ6～10
- ガイドジグ12～63
- ツインロッドφ6
- ツインロッドB
- アルファツインロッド
- アクセスシリンダ
- スライドユニット
- ハイマルチ
- ミニガイドスライダ
- ロッドスライダ
- Zスライダ
- GT
- ミニガイドテーブル
- ORV
- ORCφ10
- ORCA ORGA
- ORK
- ORCφ63,φ80
- ORW MRW
- ORB
- MRV
- MRC MRG
- MRB
- ORS MRS
- RAP
- RAT
- RAF
- RAN
- RAG
- RWT
- スイング
- ツイスト
- エアハンド
- Lハンド
- フラット形エアハンド
- 三爪ハンド
- メカハンド
- ラバーハンド
- MJC
- コンブライアンス
- コンブラθレス
- SHMマイクログ
- SHM
- 高速バルブパック
- 低速シリンダ
- リニア磁気
- ストロークセンサ
- センサスイッチ
- CJ
- CRE

ミニビット
ノック
マルチ
ジグC
ジグCストローク
ジグC低摩擦
ベリック
ペン
スリム
ツインポート
ダイナ
KSD
ガイドジグ6~10
ガイドジグ12~63
ツインロッドφ6
ツインロッドB
アルファツイロッド
アクシスシリンダ
スライドユニット
ハイマルチ
ミガイドスライダ
ロッドスライダ
Zスライダ
GT
ミニガイドテーブル
ORV
ORCφ10
ORCA
ORGA
ORK
ORCφ63,φ80
ORW
MRW
ORB
MRV
MRC
MRC
MRG
MRB
ORS
MRS
RAP
RAT
RAF
RAN
RAG
RWT
スイング
ツイスト
エアハンド
Lハンド
フラット形エアハンド
三爪ハンド
メカハンド
ラバーハンド
MJC
コンプライアンス
コンプラθレス
SHM
マイクロ
SHM
高速バルブバック
低速シリンダ
リニア磁気
ストロークセンサ
センサスイッチ
CJ
CRE

金具の取付

- フート金具は、多位置形シリンダとデュアルストロークシリンダには取り付けられません。
- フランジ金具は、多位置形シリンダのヘッド側、デュアルストロークシリンダのストローク1側には取り付けられません。
- クレビス金具は、耐横荷重形シリンダ、ロングストロークシリンダ、エンドキープシリンダ以外には取り付けられません。

中間ストローク

- 中間ストロークの製作方法は、基本的にチューブ切断での対応です。ただし、φ12~φ40のストローク5mm未満およびφ50~φ100のストローク10mm未満はカラー詰め対応となります。また、φ6~φ10は特殊対応（カラー詰め）のみとなります。納期については最寄りの当社営業所へご相談ください。なお、ロッド側エンドキープシリンダの場合は、カラー詰め対応はできません。

● 寸法

1. チューブ切断の場合の加算ストロークは、中間ストロークのままとなります。
2. カラー詰めの場合の加算ストロークは、長い方の標準ストロークとなります。

耐横荷重

● 耐横荷重形シリンダ、ロングストロークシリンダ、エンドキープシリンダのロッド先端部にかかる横荷重は、下記グラフの値以下としてください。

注：耐横荷重形シリンダ、ロングストロークシリンダ、エンドキープシリンダ以外のシリンダ形式で横荷重のかかる使い方は、避けてください。

● 耐横荷重形

● 標準形 (CBDA)

● φ12~φ20

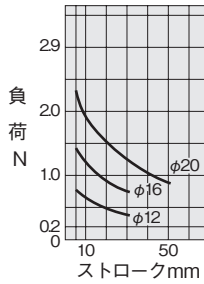

● φ25~φ40

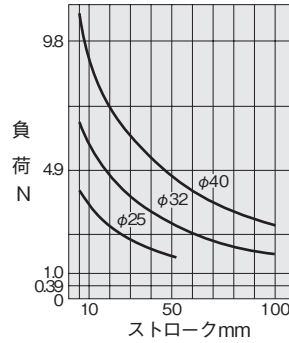

● φ50~φ100

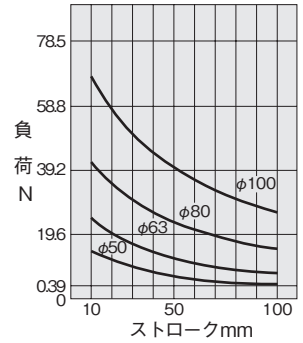

● センサシリンダ (CBDAS)

● φ12~φ20

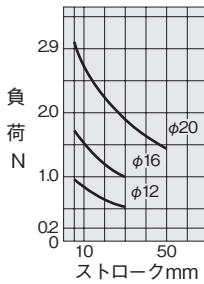

● φ25~φ50

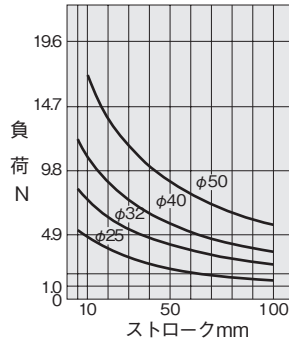

● φ63~φ100

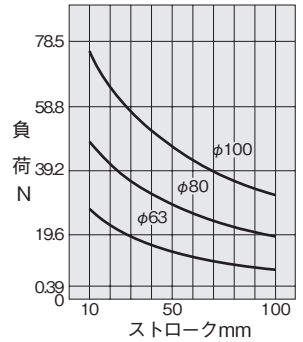

● ロングストロークシリンダ、エンドキープシリンダ

● 標準形 (CCDA,CCDAK)

● φ25~φ50

● φ63~φ100

● φ12~φ20

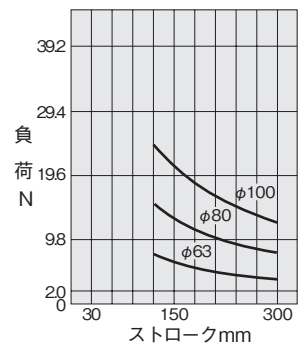
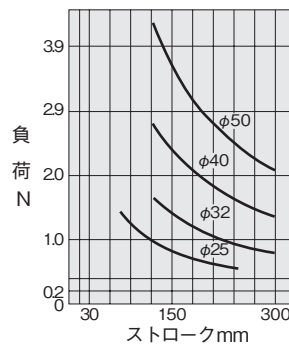
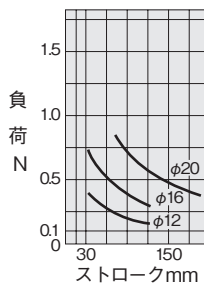

● センサシリンダ (CCDAS,CCDAKS)

● φ12~φ20

● φ25~φ40

● φ50~φ100

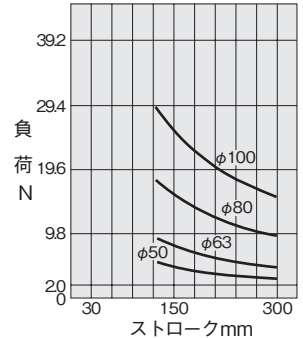
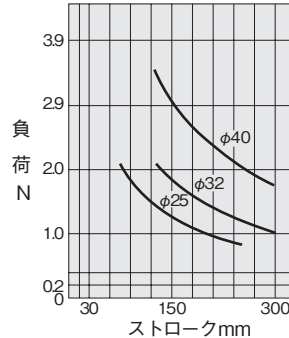
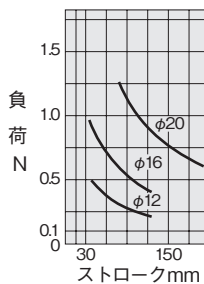

単動形シリンダ

スタンダードシリンダ押出単動形
 スタンダードシリンダ引込単動形
 両ロッド単動形
 多位置形押出単動形
 デュアルストローク押出単動形
 デュアルストローク引込単動形
 において、配管ポートよりエアを連続印加させ、
 スプリングを縮ませたままの状態が長時間放置
 した場合、エアを排気してもピストンが戻らな
 い（復帰しない）場合があります。この様に長
 時間放置して使用される場合は、当社営業所へ
 お問い合わせください。

エンドキープシリンダ

●制御回路

1. ジグエンドキープシリンダの制御には、2
 ポジション、4・5ポートのバルブの使用を
 推奨します。ABR接続（エキゾーストセン
 タ）の3ポジションバルブなど、両ポート
 とも排気されるような制御回路での使用は
 避けてください。
2. 速度制御は必ずメータアウト制御にて行な
 ってください。メータイン制御の場合には、
 ロック機構が解除されないことがあります。

注1. シリンダ内が排気された状態のまま、ロック
 機構の付いている側の配管ポートにエアを供
 給するとピストンロッドが急激に飛び出す
 （引込む）などして危険です。また、ロック
 ピストンとピストンロッドがかじったりして
 作動不良を起こすこともありますので、必ず
 反対側の配管ポートにエアを供給して、背圧
 をかけるようにしてください。

2. 作業終了、緊急停止などでシリンダ内が排気さ
 れた後の再始動時も、一旦は、ロック機構の付
 いていない側の配管ポートにエアが供給され
 た状態から始動するようにしてください。
3. バルブのAポート(NC)をロック機構の付いて
 いる側の配管ポートに接続してください。

●ロック機構の手動操作

ロック機構は、通常のシリンダ作動時には自動
 で解除されますが、手動で解除することもでき
 ます。手動で解除するには、手動操作口に、
 M3×0.5（φ16はM2.5×0.45）首下30mmの
 ねじを差し込み、内部のロックピストンに3回
 転程度ねじ込み、そのままねじを引き上げま
 す。調節などで、一時的に解除状態を保持す
 るためには、ねじにあらかじめロックナットを組
 み付けておき、ロック解除状態のままロックナ
 ットをシリンダ側に締め込みます。

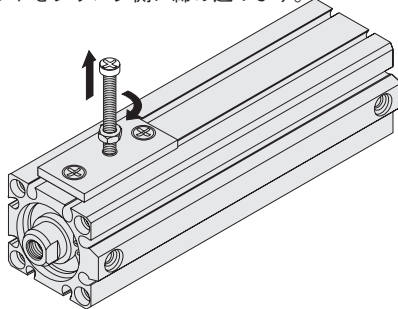

- 注1. ピストンロッドに負荷（荷重）がかかった状
 態のままロックを解除すると、急激な落下や
 ピストンロッドの飛び出し（引込み）などの
 危険があります。このような場合には、必ず
 ロック機構の付いていない側の配管ポートに
 エアを供給してからロック機構を解除するよ
 うにしてください。
2. 手動で操作してもロック機構の解除が容易に行
 えない場合には、ロックピストンとピストン
 ロッドのかじりなどが考えられます。このよ
 うな場合には、ロック機構の付いていない側の配
 管ポートにエアを供給してからロック機構を解
 除してください。
 3. 水・油・粉塵などが手動操作口から浸入すると、
 ロック不良などの誤作動の原因となりますので
 水滴、油滴、粉塵が多い場所で使用するときは、
 カバーなどで保護してください。

センサスイッチ

標準シリンダには、センサスイッチ用マグネッ
 トは内蔵されていません。
 センサスイッチを取り付けるには、センサスイ
 ッチ用マグネットが内蔵されているセンサシリ
 ンダが必要です。

- 注1. センサスイッチの取付位置および移動要領は、
 137ページをご覧ください。
2. 有接点センサスイッチに誘導性負荷を接続した
 り、容量性サージが発生する場合には、接点保
 護対策が必要です。接点保護対策については、
 1844ページをご覧ください。

配管

シリンダに配管する前に、必ず配管内のフラッ
 シング（圧縮空気の吹き流し）を十分に行なっ
 てください。配管作業中に発生した切り屑やシ
 ールテープ、錆などが混入すると、空気漏れな
 どの作動不良が原因となります。

雰囲気

1. 水滴、油滴などがかかる場所や粉塵が多い
 場所で使用するときは、カバーなどで保護
 してください。
2. 流体および雰囲気中に下記のような物質が
 含まれているときは、使用できません。
 有機溶剤・リン酸エステル系作動油・亜硫酸
 ガス・塩素ガス・酸類。

潤滑

無給油で使用できますが、給油をする場合には、
 タービン油1種（ISO VG32）相当品を使用し
 てください。
 スピンドル油、マシン油の使用は避けてくだ
 さい。

ミニ
ビット
ノック
マルチ
ジグC
ジグC
ストローク
ジグC
低摩擦
ペーシック
ペン
スリム
ツイン
ポート
ダイナ
KSD
ガイドジグ
6~10
ガイドジグ
12~63
ツイン
ロッドφ6
ツイン
ロッドB
アルファ
ツイロッド
アクセス
シリンダ
スライド
ユニット
ハイ
マルチ
ミニガイド
スライダ
ロッド
スライダ
Z
スライダ
GT
ミニガイド
テーブル
ORV
ORC
φ10
ORCA
ORGA
ORK
ORC
φ63,φ80
ORW
MRW
ORB
MRV
MRC
MRG
MRB
ORS
MRS
RAP
RAT
RAF
RAN
RAG
RWT
スイング
ツイスト
エアハンド
Lハンド
フラット形
エアハンド
三爪
ハンド
メカ
ハンド
ラバー
ハンド
MJC
コンプラ
イアンス
コンプラ
θレス
SHM
マイクロ
SHM
SHM
高速
バルバック
低速
シリンダ
リニア
磁気
ストローク
センサ
センサ
スイッチ
CJ
CRE

ロッド先端形状パターン図

22種類のパターン化された形状のうち、必要とするパターン形状が描かれている注文書に諸項目を記入することで簡単に標準外先端形状のシリンダがオーダーメイドできます。これらはジグシリンダCシリーズ全機種に対応できます。なお、パターン形状が描かれている注文書は当社営業所にお問い合わせください。(φ6、φ8、φ10を除く)

注文記号例

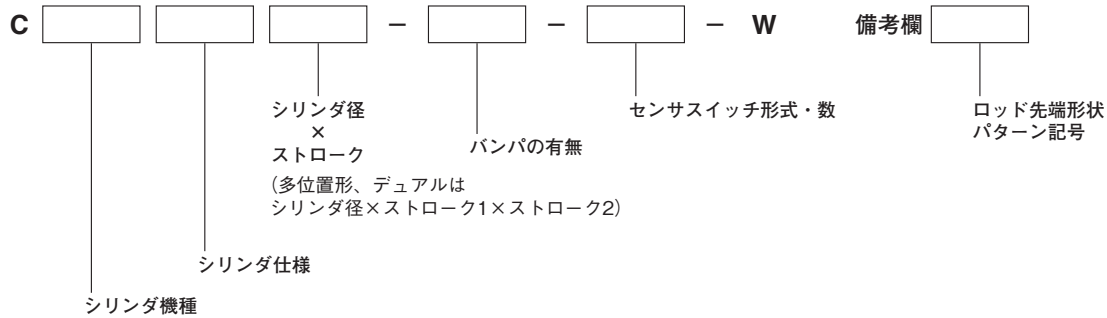

ピストンロッド先端形状パターン図 (22種類)

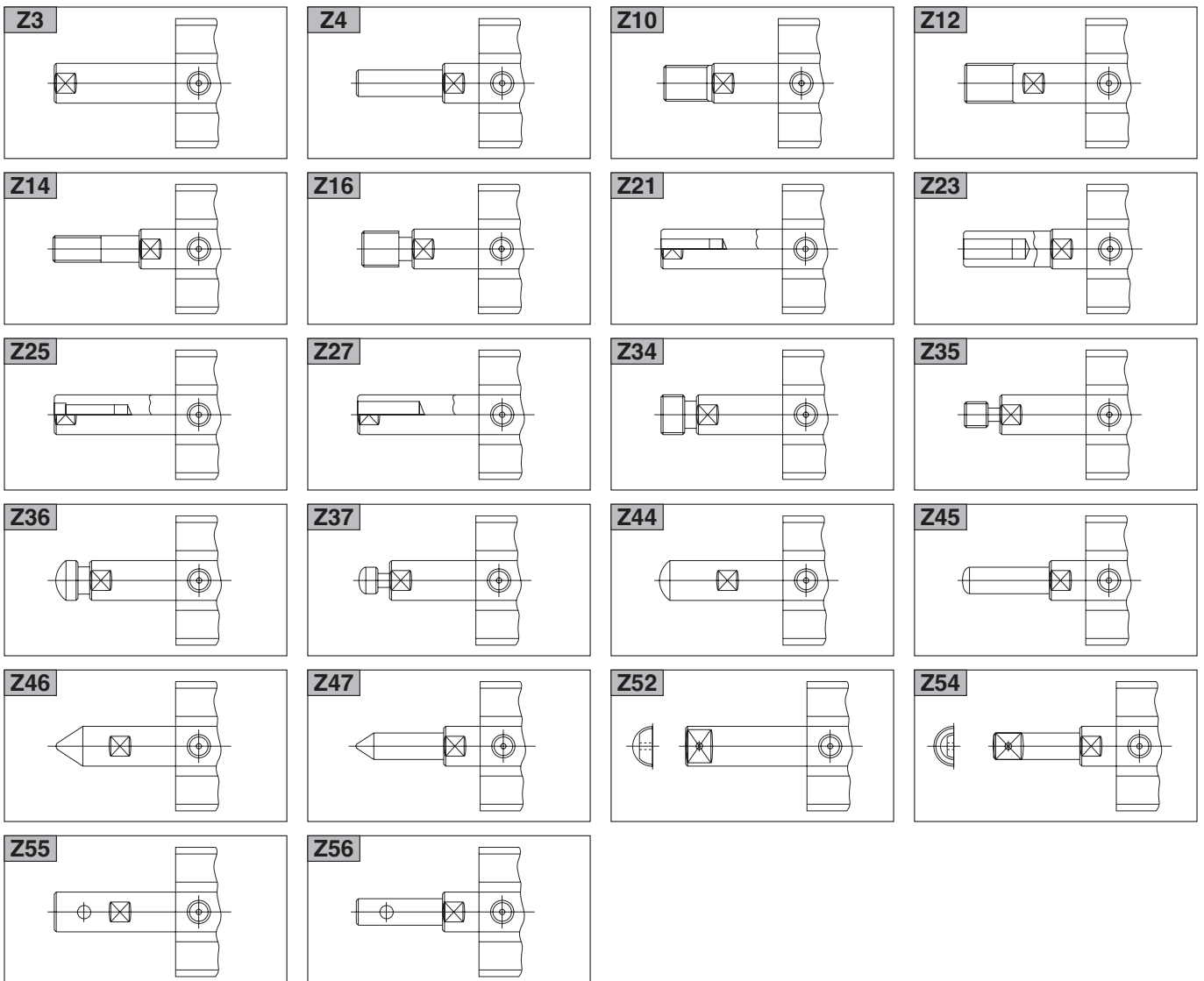

ジグシリンダ用取付ねじ



●ジグシリンダ専用の取付ねじが一部用意されています。
下記注文形式にてご注文ください。

注文形式一覧 ①取付ねじ形状：JIS B 1176 六角穴付きボルト
②表面処理：ニッケルめっき

適応シリンダ径 mm	取付ねじ 注文形式	ねじサイズ	セット 本数	
6	CRK124	M3×25	2	
	CRK125	M3×30		
	CRK126	M3×35		
	CRK127	M3×40		
	CRK128	M3×45		
	CRK129	M3×50		
	CRK130	M3×30		4
	CRK131	M3×35		
	CRK132	M3×40		
	CRK133	M3×45		
8	CRK134	M3×50		
	CRK135	M4×30	4	
	CRK136	M4×35		
	CRK137	M4×40		
	CRK138	M4×45		
	CRK139	M4×50		
	CRK140	M4×55		
	CRK141	M4×60		
	CRK142	M4×65		
	CRK143	M4×70		
10	CRK144	M4×75		
	CRK145	M5×35	4	
	CRK146	M5×40		
	CRK147	M5×45		
	CRK148	M5×50		
	CRK149	M5×55		
	CRK150	M5×60		
	CRK151	M5×65		
	CRK152	M5×70		
	CRK153	M5×75		
12	CRK154	M5×80		
	CRK155	M5×85		
	CRK156	M5×90		
	CRK157	M5×100		
	CRK158	M5×110		
	CRK159	M6×40	4	
	CRK160	M6×45		
	CRK161	M6×50		
	CRK162	M6×55		
	CRK163	M6×60		
CRK164	M6×65			
CRK165	M6×70			
CRK166	M6×75			
CRK167	M6×80			
CRK168	M6×85			
16	CRK169	M6×90		
	CRK170	M6×100		
	CRK171	M6×110		
	CRK172	M6×120		
	CRK173	M6×130		
	CRK174	M6×140		
	CRK175	M6×150		
	20			
25				
32				
40				
50				
63				

適応シリンダ径 mm	取付ねじ 注文形式	ねじサイズ	セット 本数
80	CRK176	M8×60	4
	CRK177	M8×65	
	CRK178	M8×70	
	CRK179	M8×75	
	CRK180	M8×80	
	CRK181	M8×85	
	CRK182	M8×90	
	CRK183	M8×95	
	CRK184	M8×100	
	CRK185	M8×110	
100	CRK186	M8×120	4
	CRK187	M8×130	
	CRK188	M8×140	
	CRK189	M8×150	
	CRK190	M8×160	
	CRK191	M8×170	
	CRK192	M10×65	
	CRK193	M10×70	
	CRK194	M10×75	
	CRK195	M10×80	
120	CRK196	M10×85	4
	CRK197	M10×90	
	CRK198	M10×95	
	CRK199	M10×100	
	CRK200	M10×110	
	CRK201	M10×120	
	CRK202	M10×130	
	CRK203	M10×140	
	CRK204	M10×150	
	CRK205	M10×160	
CRK206	M10×170		

ミニ
ビット
ノック
マルチ
ジグ C
ジグ C
ストローク
ジグ C
低摩擦
ペーシック
ペン
スリム
ツイン
ポート
ダイナ
KSD
ガイドジグ
6~10
ガイドジグ
12~63
ツイン
ロッドφ6
ツイン
ロッド B
アルファ
ツイロッド
アクシス
シリンダ
スライド
ユニット
ハイ
マルチ
ミニガイド
スライダ
ロッド
スライダ
Z
スライダ
GT
ミニガイド
テーブル
ORV
ORC
φ10
ORCA
ORGA
ORK
ORC
φ63,φ80
ORW
MRW
ORB
MRV
MRC
MRG
MRB
ORS
MRS
RAP
RAT
RAF
RAN
RAG
RWT
スイング
ツイスト
エアハンド
Lハンド
フラット形
エアハンド
三爪
ハンド
メカ
ハンド
ラバー
ハンド
MJC
コンプラ
イアンス
コンプラ
θレス
SHM
マイクロ
SHM
高速
バルブバック
低速
シリンダ
リニア
磁気
ストローク
センサ
センサ
スイッチ
CJ
CRE

シールリペアキット

ジグシリンダCシリーズには専用のシールリペアキットを用意しています。(φ6、φ8、φ10を除く)

注文記号

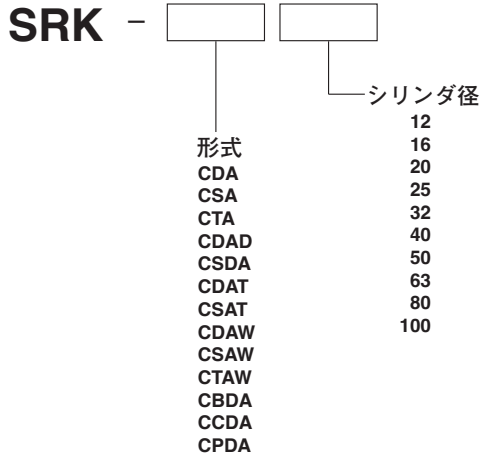

注1: セット内容は、ピストンパッキン、ロッドパッキン、Oリングになります。数量は各シリンダに使用されている数と同数となります。

2: シリンダ径φ6、φ8、φ10にはシールリペアキットはありません。

3: 単動形シリンダはシリンダ径φ12~φ50となります。

4: **CPDA**ストローク調節シリンダはシリンダ径φ12~φ40となります。