

# フッ素樹脂製機器

## PURE PROCESS SERIES ピュアプロセスシリーズ INDEX

RoHS指令規制物質対応製品

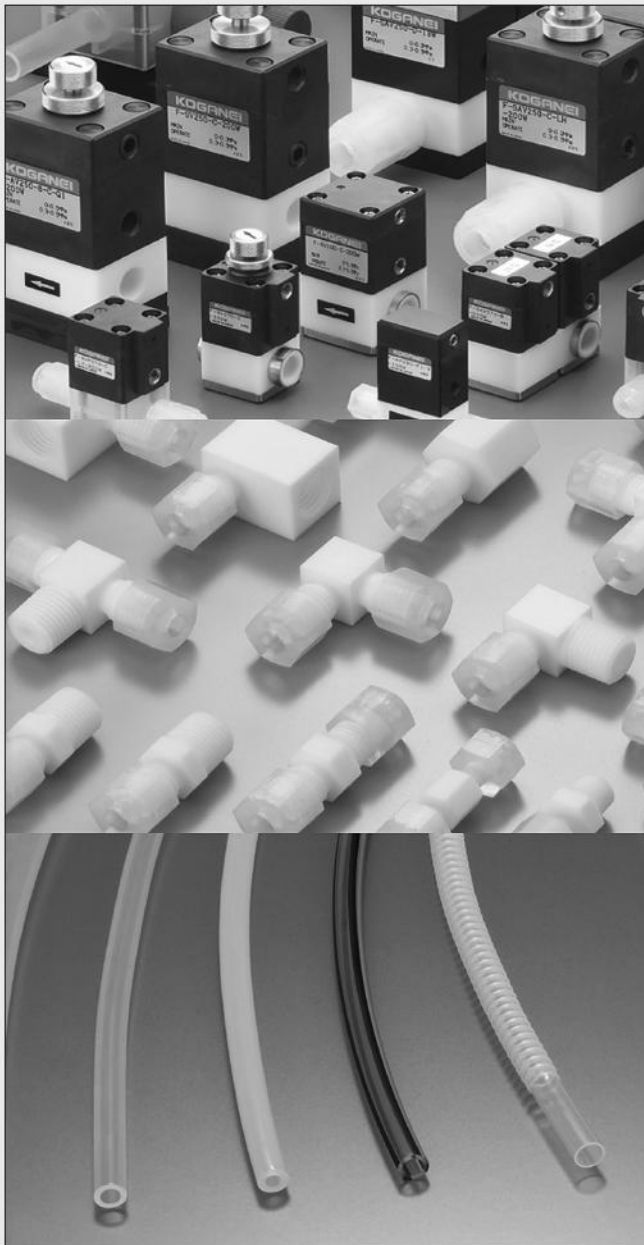

特長	1096
安全上のご注意	1098
流量換算表	1100
<b>フッ素樹脂製バルブシリーズ</b>	
特長	1102
バルブ選定ガイド	1104
取扱い要領と注意事項	1106
エアオペレイトバルブ ダイヤフラムタイプ 2ポート弁	1108
エアオペレイトバルブ ダイヤフラムタイプ 3ポート弁	1119
サックバックバルブ	1125
サックバック付 エアオペレイトバルブ	1128
電磁弁	1135
チェック弁	1136
サックバック付 エアオペレイトバルブ高粘度仕様	1137
エアオペレイトバルブ ダイヤフラムタイプ 流量2段階切換機構付	1138
大流量シリーズ、排水弁シリーズ	1139
その他の関連製品	1141
<b>フッ素樹脂製Hシリーズ継手</b>	
特長、仕様	1143
安全上のご注意・取扱い要領と注意事項	1144
継手の種類と名称	1145
注文記号・寸法図	1146
<b>フッ素樹脂製チューブシリーズ</b>	
特長と使用例	1156
安全上のご注意・製品取扱上の注意事項	1157
チューブの最高使用圧力	1157
チューブサイズと流量	1157
PFAチューブ	1158
PFA-HGチューブ	1160
PFA-NEチューブ	1162
BTチューブ	1164
RPLチューブ	1165

**注意** ご使用になる前に1098ページ、1144ページ、1157ページの「安全上のご注意」を必ずお読みください。

CMZ-FRZ  
小形FR  
マルチ  
マニホールドR  
大形F.R.L.  
サブライン  
クーラセルータ  
ドレンF  
圧力計  
膜式ドライヤ  
デュオプ  
デュオイ  
インラインF  
QJレギュレータ  
小形精密R  
ステンレスR  
精密ステンレスR  
雷一空R  
DTコンプレッサ  
QJスタンダードミニ  
QJスタンダードSUS  
QJロータリ  
TAC継手  
QJS  
QJSダイヤル付  
スロットルバルブ  
ハンドバルブ  
ストップ弁付QJ  
チェックバルブ  
パワーレギュレータ  
コネクタ  
サブライジョイント  
チューブ  
圧力スイッチ  
流量センサ  
多チャネルMSU  
ショックアブソーバ  
ハイドロC-R  
IB-Flow  
スピードコントローラ  
マフラ・エキゾスト  
コンバータブリーダ  
ホルダ&コラム  
インジケータ  
ブラ  
チェーン  
真空バルブU  
インラインエジクタ  
エジクタME  
エジクタFME  
エジクタ多段  
バキュームパッド  
真空R  
真空(下用)シリンダ  
非接触  
真空Pユニット  
吸着UVYP  
DT真空ポンプ  
ピュアプロセス  
フッ素ポンプ

# フッ素樹脂製機器 ピュアプロセスシリーズ

フッ素樹脂は、各種プラスチックの中でも特に耐薬品性、耐熱性、低摩擦性、電気絶縁性、非粘着性、耐候性など数々の優れた特長を有しております。コガネイではこの優れた素材を生かし、PTFE製品は機械微細加工技術により、またPFA製品は当社独自の射出成型法により、厳しい品質管理のもとに製造しております。半導体、液晶等のエレクトロニクス分野、薬品、食品、医療機器、化学プラントなど幅広い分野でご使用いただけます。

## フッ素樹脂製バルブシリーズ

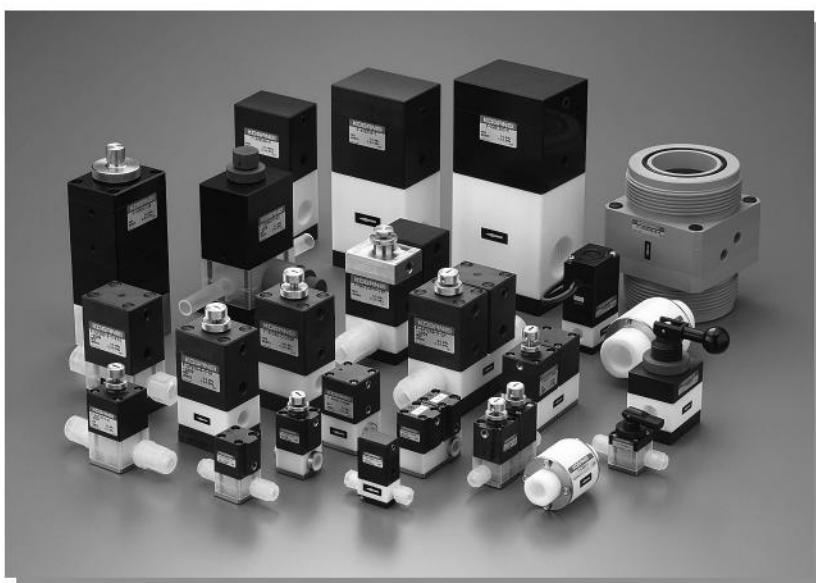

- 小流量の薬液制御に適した小形シリーズのラインナップが更に充実。
- 多様な配管仕様や弁機能に加え、流量調整付等オプションも豊富に取り揃えました。

- ・エアオペレートバルブ
- ・サックバックバルブ
- ・サックバック付エアオペレートバルブ
- ・電磁弁
- ・チェック弁
- ・排水弁

1102 ページ

## フッ素樹脂製Hシリーズ継手

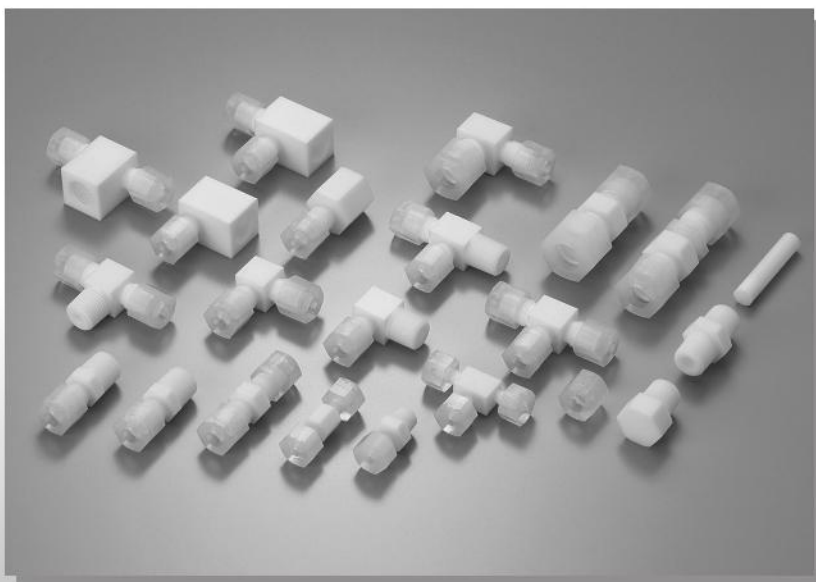

- シンプルな構造で専用工具が不要。配管時の作業性が格段に向上します。
- テーパ収縮シール方式でありながら、耐圧性、シール性、耐熱性に優れています。

- ・ストレートタイプ
- ・エルボタイプ
- ・T形タイプ
- ・異径タイプ

1143 ページ

CMZ-FRZ
小形FR
マルチ
マニホールドR
大形F.R.L.
サブライン
クールセレータ
ドレンF
圧力計
膜式ドライヤ
デュオプドライヤ
インラインF
QJレギュレータ
小形精密R
ステンレスR
精密ステンレスR
電一空R
DTコンプレッサ
QJスタンダードミニ
QJスタンダードSUS
QJロータリ
JAC継手
QJS
QJSダイヤル付
スロットバルブ
ハンドバルブ
ストップ弁付QJ
チェックバルブ
パワーレギュレータ
コネクタ
サブライジョイント
チューブ
圧力スイッチ
流量センサ
多チャンネルMSU
ショックアブソーバ
ハイドロC・R
iB-Flow
スピードコントロール
マフラ・エキゾスト
コンバータ・プリーダ
ホルダ&コラム
インジケータ
ブラチェーン
真空バルブU
インラインエジェクタ
エジェクタME
エジェクタFME
エジェクタ多段
バキュームパッド
真空R
真空/圧下用シリンダ
非接触
真空Pユニット
吸着UVYP
DT真空ポンプ
ピュアプロセス
フッ素ポンプ

## フッ素樹脂製チューブシリーズ

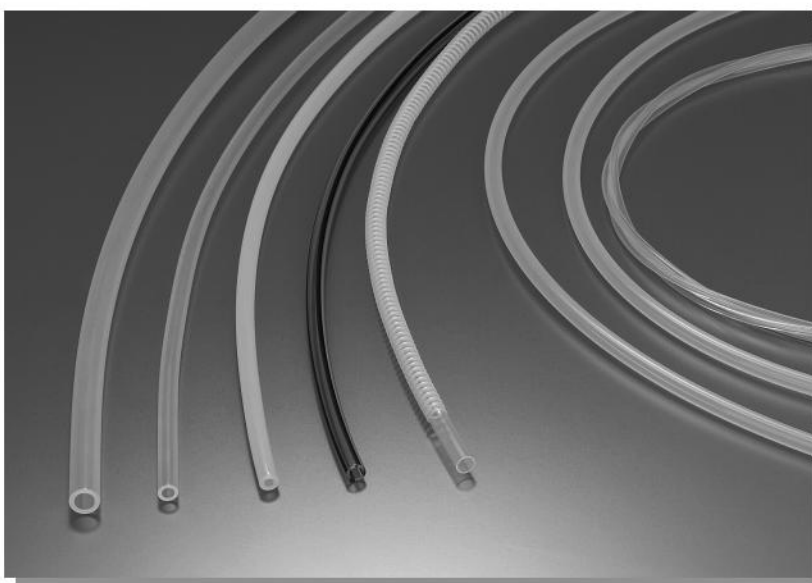

- 実績のあるフッ素樹脂製チューブのサイズバリエーションを拡大。
- ハイグレードなHGチューブ、帯電防止に効果を発揮するNEチューブもラインナップに加えました。

- ・ PFAチューブ
- ・ PFA-HGチューブ
- ・ PFA-NEチューブ
- ・ BTチューブ
- ・ RPLチューブ

1156 ページ

CMZ  
FRZ  
小形FR  
マルチ  
マニホールドR  
大形FR  
サブライン  
クールセレータ  
ドレンF  
圧力計  
膜式ドラム  
モトタイプ  
インラインF  
QJ  
レギュレータ  
小形精密R  
ステンレスR  
精密ステンレスR  
電一空R  
DTコンプレッサ  
QJスタンダードミニ  
QJスタンダードSUS  
QJロータリ  
TAC継手  
QJS  
QJS  
ダイヤル付  
スロットバルブ  
ハンドバルブ  
ストップ弁付QJ  
チェックバルブ  
パワーレギュレータ  
コネクタ  
サブライジョイント  
チューブ  
圧力スイッチ  
流量センサ  
多チャンネルMSU  
シヨックアブソルバ  
ハイドロC-R  
iB-Flow  
スピードコントローラ  
マフラーエキゾースト  
コンバータ  
ホルダ&コラム  
インジケータ  
ブラ  
チェーン  
真空バルブU  
インラインエジェクタ  
エジェクタME  
エジェクタFME  
エジェクタ多段  
バキュームパッド  
真空R  
電動ドラム  
非接触  
真空Pユニット  
吸着UVVP  
DT真空ポンプ  
ピュアプロセス  
フッ素ポンプ

## 安全上のご注意 (ピュアプロセスシリーズ)

ご使用になる前に必ずお読みください。

機種のご選定および当該製品のご使用前に、この「安全上のご注意」をよくお読みの上、正しくお使いください。

以下に示す注意事項は、製品を安全に正しくお使いいただき、あなたや他の人々への危害や財産の損害を未然に防止するためのものです。ISO4414 (Pneumatic fluid power - Recommendations for the application of equipment to transmission and control systems), JIS B 8370 (空気圧システム及びその機器の一般規則及び安全要求事項) およびその他の安全規則と併せて必ず守ってください。

指示事項は危険度、障害度により「危険」、「警告」、「注意」、「お願い」に区分けしています。

<b>危険</b>	明らかに危険が予見される場合を表わします。 表示された危険を回避しないと、死亡もしくは重傷を負う可能性があります。 または財産の損傷、損壊の可能性があります。
<b>警告</b>	直ちに危険が存在するわけではないが、状況によって危険となる場合を表わします。 表示された危険を回避しないと、死亡もしくは重傷を負う可能性があります。 または財産の損傷、損壊の可能性があります。
<b>注意</b>	直ちに危険が存在するわけではないが、状況によって危険となる場合を表わします。 表示された危険を回避しないと、軽度もしくは中程度の傷を負う可能性があります。 または財産の損傷、損壊の可能性があります。
<b>お願い</b>	負傷する等の可能性はないが、当該製品を適切に使用するために守っていただきたい内容です。

■ 当該製品は、一般産業機械用部品として、設計、製造されたものです。

■ フッ素樹脂製機器の選定および取扱いにあたっては、システム設計者または担当者等十分な知識と経験を持った人が必ず「安全上の注意」、「カタログ」、「取扱説明書」等を読んだ後に取扱ってください。取扱いを誤ると危険です。

■ 「カタログ」、「取扱説明書」等をお読みになった後は、当該製品をお使いになる方がいつでも読むことができる場所に、必ず保管してください。

■ 「カタログ」、「取扱説明書」等は、お使いになっている当該製品を譲渡されたり貸与される場合には、必ず新しく所有者となられる方が安全で正しい使い方を知るために、製品本体の目立つところに添付してください。

■ この「安全上のご注意」に掲載しています危険・警告・注意はすべての場合を網羅していません。カタログ、取扱説明書をよく読んで常に安全を第一に考えてください。

### 危険

● 次に示すような用途に向けた企画、設計はされておられません。ご検討の場合は、必ず当社営業担当までご相談ください。

1. 人命および身体の維持、管理に関わる医療器具
2. 人の移動や搬送を目的とする機構、機械装置
3. 機械装置の重要保安部品
4. 特に高度な安全性が要求される用途

(原子力、宇宙機器、鉄道、航空、船舶、車両、軍用、医療機器、飲食料品製造機器、燃焼装置、娯楽機器、機能安全機器など)

● 電磁弁は発火物、引火物等の危険物が存在する場所で使用しないでください。当該製品は防爆形ではありません。発火、引火の可能性がります。

● 電磁弁には可燃性のガスや引火性の薬液を流さないでください。また可燃性ガスの雰囲気内では使用しないでください。発火、引火の可能性がります。

● ベースメーカー等を使用している方は、電磁弁から1メートル以内に近づかないでください。電磁弁の強力なマグネットの磁気により、ベースメーカーが誤作動を起こす可能性があります。

● 仕様表に示す流体以外は使用しないで下さい。仕様外の流体を使用すると短期間での機能停止、急激な性能低下もしくは寿命の低下を招きます。外部に流体が漏れ流体によっては人命を損なう可能性があります。

● 薬液を使用される場合は使用製品の構成材料との適合性をご確認の上使用してください。適合性のない流体を使用すると短期間での機能停止、急激な性能低下もしくは寿命の低下を招きます。外部に流体が漏れ、流体によっては人命を損なう可能性があります。

● 製品を取り付ける際には、必ず確実な保持、固定(ワークを含む)を行ってください。製品の転倒、落下、異常作動等によって、ケガをする可能性があります。

● 製品の作動中は、手を触れたり身体を近づけたりしないでください。また、作動中の製品に内蔵または付帯する機構(手動ボタン、配線用コネクタの着脱、配管チューブや封止プラグの離脱、製品の取付け位置調節等)の調節作業を行なわないでください。薬液等が流れるなどして、ケガをする可能性があります。

● 製品に水をかけないでください。水をかけたり、洗浄したり、水中で使用すると、異常作動によるケガ、感電、火災などの原因になります。

● 製品は絶対に改造しないでください。異常作動によるケガ、感電、火災などの原因になります。

● 製品の基本構造や性能・機能に関わる不適切な分解組立、修理は行なわないでください。ケガ、感電、火災などの原因になります。

### 警告

● 製品の仕様範囲外では使用しないでください。仕様範囲外で使用されますと、製品の故障、機能停止や破損の原因となります。また著しい寿命の低下を招きます。

● 製品に薬液、ガス、パイロットエアを供給する前および作動させる前に配管が正しく行なわれているか確認を行ってください。不用意に薬液、ガス、パイロットエアを供給すると薬液等が意図しない個所に流れたり、漏れるなどしてケガをする可能性があります。

● 製品に関わる(特に使用液が薬液の場合)保守点検、整備または交換等の各種作業は薬液が機器内部から完全に抜け切ったこと、パイロットエアを遮断し配管内の圧力も完全に抜けきったことを確認してから行なってください。確認を怠ると薬液等が流れるなどしてケガをする可能性があります。

● フッ素樹脂の継手を取り付けた際、薬液やガスを流す前に必ずリークテストを行ない、漏れがないことを確認してから流してください。確認を怠ると薬液等が漏れるなどしてケガをする可能性があります。

● 継手に取り付けたチューブは引っ張らないでください。チューブが抜けて薬液やガスが漏れる可能性があります。

● 継手とチューブを使用する際は適合ねじサイズ、適合チューブサイズのもの必ず使用してください。適合外のものを使用すると漏れたり、抜けたりする可能性があります。

● 電磁弁の配線、配管は「カタログ」等で確認しながら正しく行なって下さい。誤った配線、配管をしますと異常作動の原因となります。

● 電磁弁およびそれを制御する配線は、大電流が流れる動力線の近くや高磁界、サージが発生している場所で使用しないでください。意図しない作動の原因となります。

● 電磁弁は制御盤内には取り付けしないでください。制御盤内の熱等により配管部分等より漏れが発生する可能性があります。

● 電磁弁の通電時間が長い場合には周囲温度が常に仕様の温度範囲にあるよう放熱対策を行ってください。また長時間の連続通電を行なう場合は、当社にご確認ください。

● 電磁弁はOFF作動時にサージ電圧および電磁波が発生し周辺機器への作動に影響することがあります。電気回路へのサージ対策・電磁波対策を行ってください。

● 電磁弁の配線作業を行なう場合には、必ず電源を切った状態で行なってください。感電する可能性があります。

● 電磁弁は配線終了後、電源を入れる前に結線に誤りがないか確認してください。

● 電磁弁のソレノイドには規定の電圧を正しく印加してください。誤った電圧を印加すると規定の機能が発揮されず、製品の破損・焼損の原因となります。

CMZ-PRZ
小形FR
マルチ
マニホールドR
大形F.R.L.
サブライン
クールセルータ
ドレンF
圧力計
様式
ドライヤー
ドライヤー
インラインF
QJ
レギュレータ
小形精密R
ステンレスR
精密ステンレスR
電一空R
DTコンプレッサ
QJスタンダードミニ
QJスタンダードSUS
QJロータリ
TAC継手
QJS
QJSダイヤル付
スロットバルブ
ハンドバルブ
ストップ弁付QJ
チェックバルブ
パワーレギュレータ
コネクタ
サブライジョイント
チューブ
圧力スイッチ
流量センサ
多チャネルMSU
ショックアブソーバ
ハイドロC・R
IB-Flow
スピードコントロール
マフラ・エキゾスト
コバルターブリーダ
ホルダ&コラム
インジケータ
ブラチェーン
真空バルブU
インラインエジェクタ
エジェクタME
エジェクタFME
エジェクタ多段
バキュームパッド
真空R
真空(内漏)シリンダ
非接触
真空Pユニット
吸着UVYP
DT真空ポンプ
ピュアプロセス
フッ素ポンプ

- 電磁弁のリード線は傷つけないでください。リード線を傷つけたり、無理に曲げたり、引っ張ったり、巻き付けたり、重いものを載せたり、挟み込んだりすると、漏電や導通不良による火災や感電、異常作動の原因となります。
- 電磁弁は電源を入れた状態で、端子部、各種スイッチ等に触れないでください。感電や異常作動の可能性があります。
- 非常停止、停電などシステム異常時に、機械が停止する場合、装置の破損・人身事故などが発生しないよう、安全を確保した装置の設計をしてください。
- 48時間以上の作動休止および保管後の初回作動時には、摺動部に固着現象が発生する可能性があり、機器に作動の遅れや急激な動きを引き起こします。初回作動時には試し作動をして正常な動きを確認してからご使用ください。
- 低頻度(30日超える)での使用は、摺動部に固着現象が発生する可能性があり、機器に作動の遅れや急激な動きを引き起こしケガの可能性がります。最低作動頻度として30日に1回は試し作動をして正常な動きを確認してください。
- 製品の上に乗ったり、足場にしたり、物を置かないでください。転落事故、製品の転倒、落下によるケガ、製品の破損、損傷による誤作動、暴走等の原因になります。
- 製品は火中に投げないでください。製品が破裂したり、有毒ガスが発生する可能性があります。

## ⚠️ 注意

- 直射日光(紫外線)のあたる場所、高温多湿の場所、塵埃、塩分、鉄粉のある場所、流体および雰囲気中に構成材料との適合性がない成分が含まれているときは、使用しないでください。短期間での機能停止、急激な性能低下もしくは寿命の低下を招きます。なお材質については各主要部材質を参照してください。
- 製品の取り付けには、作業スペースの確保をお願いします。作業スペースの確保がされないと日常点検や、メンテナンスなどができなくなり装置の停止や製品の破損につながります。
- 質量が大きい製品の運搬、取付時は、リフトや支持具で確実に支えたり、複数の人により行なう等、人身の安全を確保して十分に注意して行なってください。
- 据付・調整等作業する場合は、不意に薬液、ガス、パイロットエア、電源等が入らぬよう作業中の表示をしてください。不意に薬液、ガス、パイロットエア、電源等がはいると製品の突然の作動や感電によりケガをする可能性があります。
- 電磁弁や電動駆動機器・エアシリンダなどの内部にコイルやモータ・マグネットをもつ機器には、磁気記憶媒体、時計、パソコン、携帯電話などの電子機器を近づけないでください。磁気記録が破壊されたり、磁化されて使用できなくなることがあります。
- 電磁弁は、大電流や高磁界が発生している場所で使用しないでください。誤作動の原因となります。
- 電磁弁は制御回路上に漏れ電流が発生する場合は、製品によっては意図しない作動を起こす可能性があります。製品仕様の許容電流値を超えないよう、制御回路への漏れ電流対策を行なってください。
- 製品の呼吸穴は塞がないでください。作動中の体積変化により圧力変動が起きています。呼吸穴を塞ぐと圧力バランスを崩し意図する作動ができなくなり、装置の破損やケガの原因となります。

## ⚠️ お願い

- 「カタログ」、「取扱説明書」等に記載のない条件や環境での使用、および航空施設、燃焼施設、娯楽機械、安全機器、その他人命や財産に大きな影響が予測されるなど、特に安全性が要求される用途への使用をご検討の場合は、定格、性能に対し余裕を持った使い方やフェイルセーフ等の安全対策に十分配慮をしてください。尚、必ず当社営業担当までご相談ください。
- フッ素樹脂製機器は特性上、一部の酸やアルカリ、毒性の強い流体については浸透、透過により使用できない場合があります。使用の際は最寄りの当社営業所にお問い合わせください。
- 製品の配線、配管は「カタログ」等で確認しながら行なってください。
- 機械装置等の作動部分は、人体が直接触れる事がないよう防護カバー等で隔離してください。
- 製品を扱う場合は、必要に応じて保護手袋、保護メガネ、保護マスク安全靴等を着用して安全を確保してください。
- 製品が使用不能、または不要になった場合は、産業廃棄物として適切な廃棄処理を行なってください。
- フッ素樹脂製機器は寿命により性能・機能の低下があります。フッ素樹脂製機器は日常点検を実施し、システム上必要な機能を満たしていることを確認して未然に事故を防いでください。
- 製品に関しての、お問い合わせは、最寄りの当社営業所または技術サービスセンターにお願いいたします。住所と電話番号はカタログの巻末に表示してあります。

## ⚠️ その他

- 下記の事項を必ずお守りください。
  1. 当該製品を使用して流体システムおよびパイロット用の空気圧システムを組む場合は当社の純正部品または適合品(推奨品)を使用すること。保守整備等を行なう場合は当社純正部品または適合品(推奨品)を使用すること。所定の手段・方法を守ること。
  2. 製品の基本構造や性能・機能に関わる、不適切な分解組立は行なわないこと。

安全上のご注意全般についてお守りいただけない場合は、当社は一切の責任を負えません。

水 流量換算表

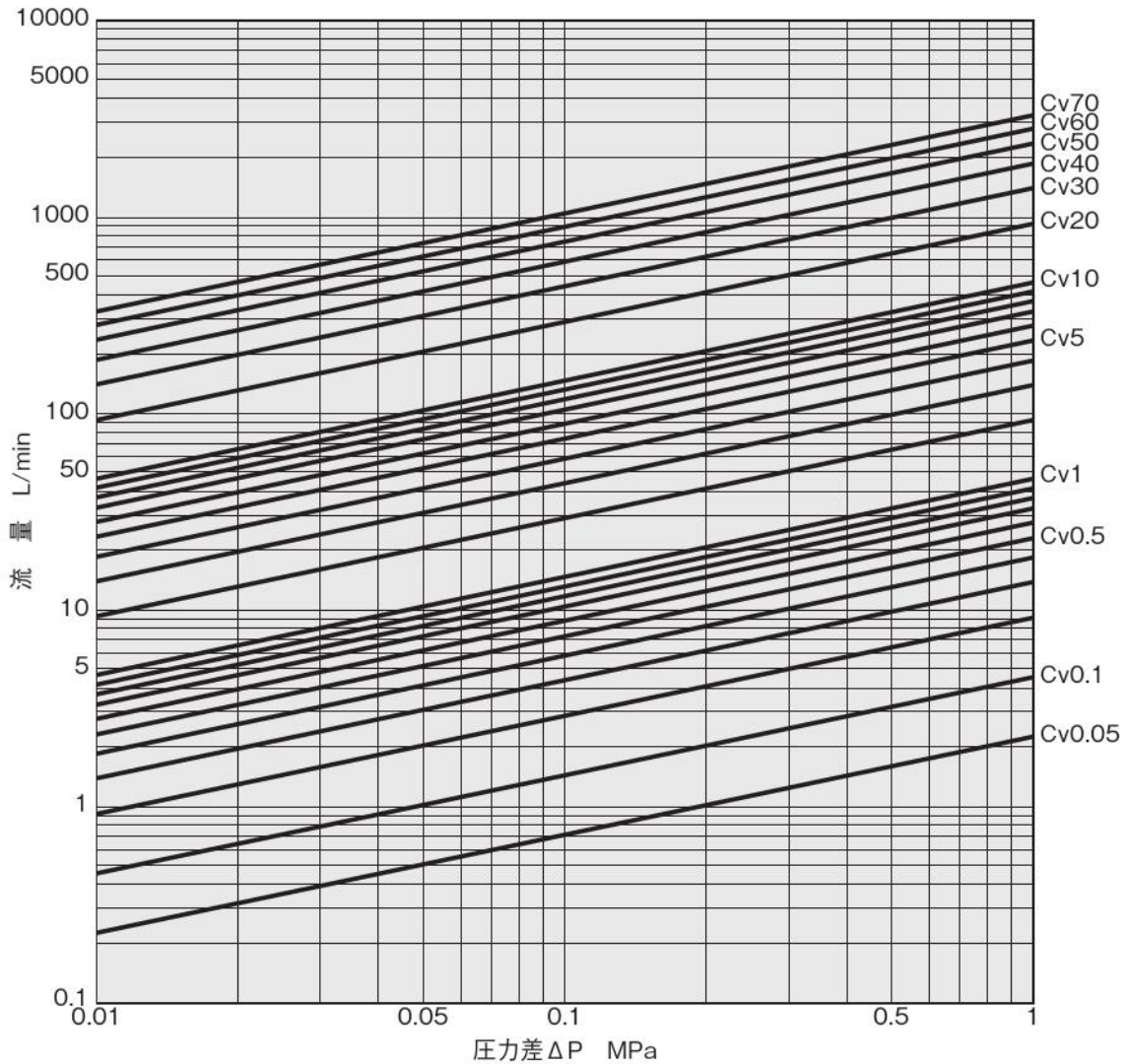

注) 表中の圧力差 $\Delta P$ は、1次側(上流側)ゲージ圧力 $P_1$ と2次側(下流側)ゲージ圧力 $P_2$ の圧力差を表わします。  
 $\Delta P = P_1 - P_2$  (MPa)

流量算出式 (算出式の圧力 $P_h$ ,  $P_l$ は絶対圧を表わしています)

$$Q = 45.62 C_v \frac{\sqrt{P_h - P_l}}{\sqrt{G}}$$

- Q : 流量 L/min
- Cv : 流量係数
- $P_h$  : 1次側(上流側) 絶対圧力 MPa
- $P_l$  : 2次側(下流側) 絶対圧力 MPa
- G : 比重(水の場合=1)

表の使い方

上表に使用するバルブの流量係数(Cv)の線図がない場合 Cv=1のときの流量を表より読み取り、それに使用するバルブの Cv値を掛けて流量を算出してください。

例) Cv=1として表より読み取った流量: Q=20L/min  
 使用するバルブの流量係数 Cv=0.31のとき  
 求める流量 =  $Q \times Cv = 20 \times 0.31 = 6.2$  L/min

空気 流量換算表 Cv 値 = 1

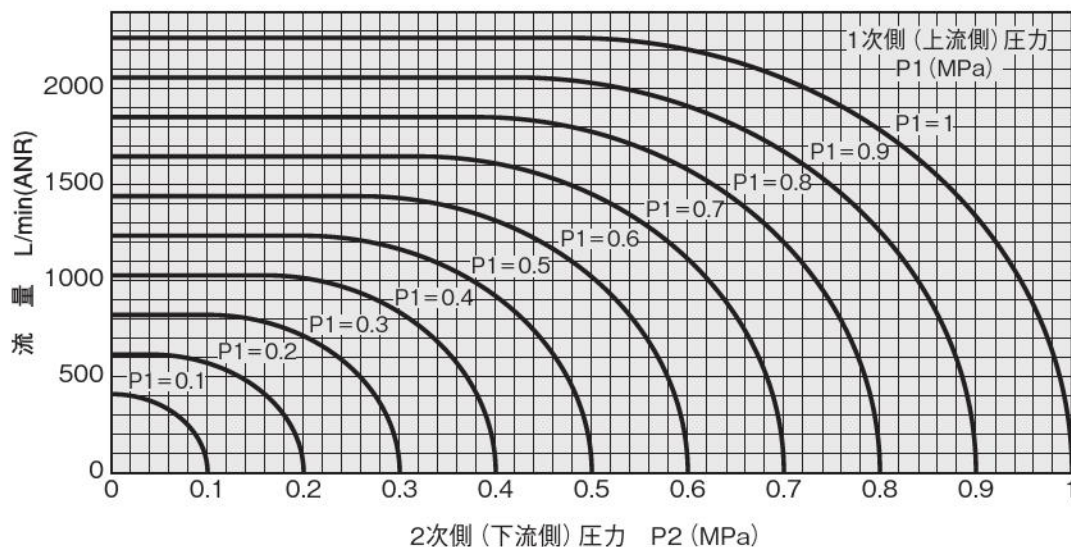

注) 表中の圧力 P1, P2はゲージ圧(MPa)を表わしています。

流量算出式 (算出式の圧力Ph, PIは絶対圧を表わしています)

1)  $PI / Ph > 0.5283$  のとき

$$Q = 4119 C_v \frac{\sqrt{(P_h - P_l) P_l}}{\sqrt{G}}$$

Q : 流量 L/min (ANR)  
 Cv : 流量係数  
 Ph : 1次側(上流側) 絶対圧 MPa  
 Pl : 2次側(下流側) 絶対圧 MPa  
 G : 比重(空気を1とした場合の比重)

2)  $PI / Ph \leq 0.5283$  のとき

$$Q = 2056 C_v P_h \frac{1}{\sqrt{G}}$$

表の使い方

上表は流量係数Cv=1のときの流量を表わしています。  
 Cv≠1のときは、表より読み取った流量に使用するバルブのCv値を掛けて流量を算出してください。

例) 表より読み取った流量: Q=500L/min(ANR)  
 使用するバルブの流量係数Cv=0.31のとき  
 求める流量=Q×Cv=500×0.31=155L/min(ANR)

CMZ, FRZ  
 小形 FR  
 マルチ  
 マニホールドR  
 大形 F.R.L.  
 サブライン  
 クールセレータ  
 ドレンF  
 圧力計  
 様式ドライヤ  
 チューブドライヤ  
 インラインF  
 QJレギュレータ  
 小形精密R  
 ステンレスR  
 精密ステンレスR  
 雷一空R  
 DTコンプレッサ  
 QJスタンダードミニ  
 QJスタンダードSUS  
 QJロータリ  
 TAC継手  
 QJS  
 QJSダイヤル付  
 スロットバルブ  
 ハンドバルブ  
 ストップ弁付 QJ  
 チェックバルブ  
 パワーレギュレータ  
 コネクタ  
 サプライジョイント  
 チューブ  
 圧力スイッチ  
 流量センサ  
 ミニMSU  
 ショックアブソーバ  
 ハイドロC・R  
 IB-Flow  
 スピードコントローラ  
 マフラ・エキゾスト  
 コンバータ・フリーダ  
 ホルダ&コラム  
 インジケータ  
 プラチェーン  
 真空バルブU  
 インラインエジェクタ  
 エジェクタME  
 エジェクタFME  
 エジェクタ多段  
 バキュームパッド  
 真空R  
 真空(下流)シリンダ  
 非接触  
 真空Pユニット  
 吸着UVYP  
 DT真空ポンプ  
 ビュアプロセス  
 フッ素ポンプ

# フッ素樹脂製バルブシリーズ

## ■エアオペレートバルブ ダイアフラムタイプ 2ポート弁

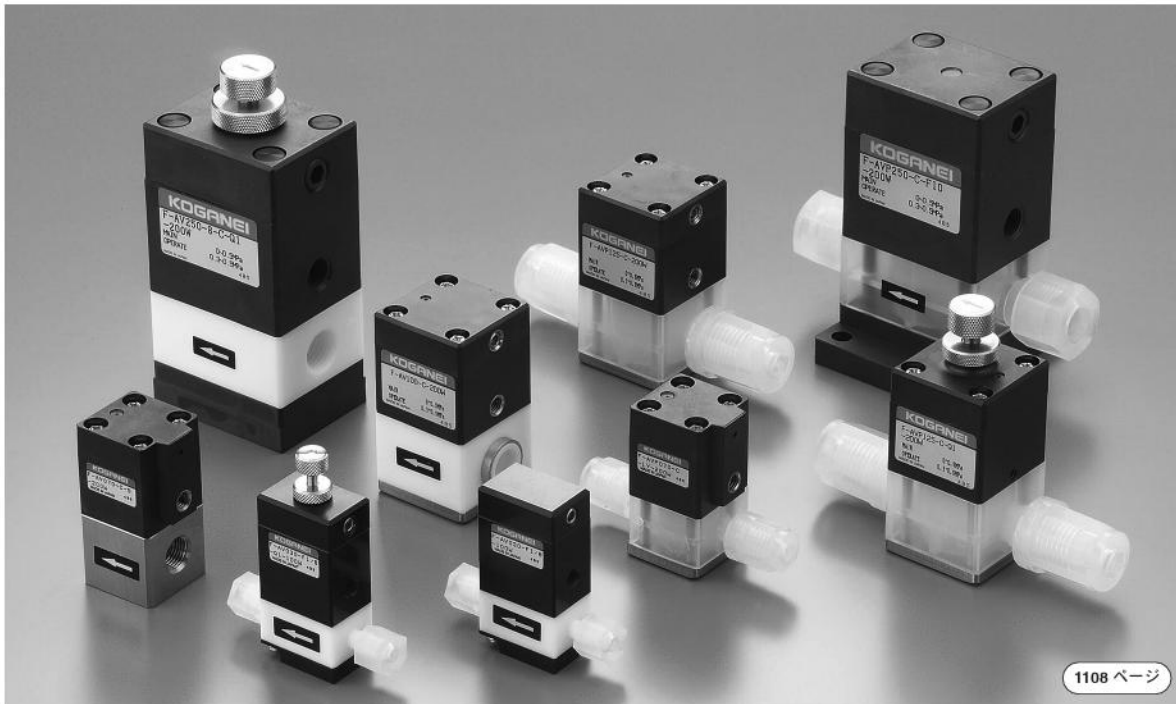

1108 ページ

- 少流量の薬液制御に適した小形シリーズのラインナップが更に充実。
- 本体材質はPFA、PTFE、SUSより選択できます。
- 信頼性の高いコガネイHシリーズに加え、フロウエル社60シリーズ継手一体形をバリエーションに追加。各用途に合わせて、その他メーカーの継手対応が可能となりました。
- 微少流量調整可能な差動ねじ方式の流量調整機構付がオプションで選択できます。

## ■エアオペレートバルブ ダイアフラムタイプ 3ポート弁

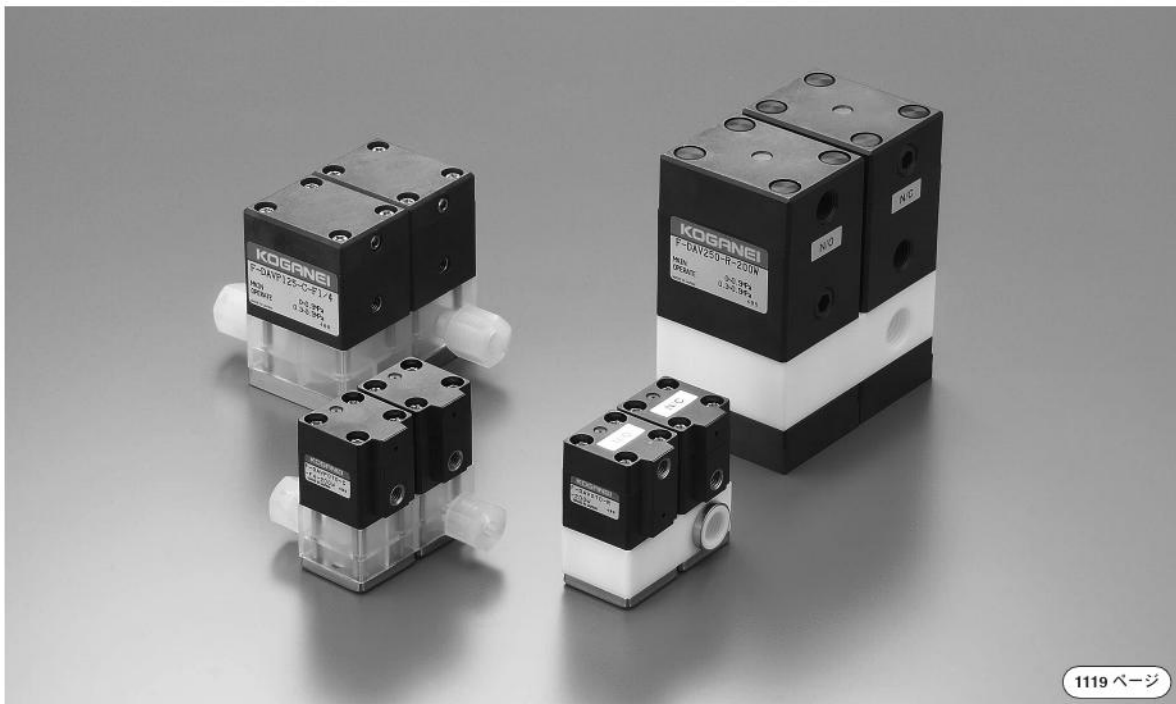

1119 ページ

- 少流量の薬液制御に適した小形シリーズのラインナップが更に充実。
- 本体材質はPFA、PTFE、SUSより選択できます。
- 信頼性の高いコガネイHシリーズに加え、フロウエル社60シリーズ継手一体形をバリエーションに追加。各用途に合わせて、その他メーカーの継手対応が可能となりました。
- 配管方向を換えるだけでデバイダ弁、セレクト弁双方の使い方ができます。

CMZ
FRZ
小形FR
マルチ
マニホールドR
大形F.R.L.
サブライン
クールセレータ
ドレンF
圧力計
膜式ドライヤ
モトコヤ
モトコヤ
インラインF
QJレギュレータ
小形精密R
ステンレスR
精密ステンレスR
電一空R
DTコンプレッサ
QJスタンダードSUS
QJスタンダードSUS
QJロータリ
TAC継手
QJS
QJSダイヤル付
スポットバルブ
ハンドバルブ
ストップ弁付QJ
チェックバルブ
パワーレギュレータ
コネクタ
サブライジョイント
チューブ
圧力スイッチ
流量センサ
マルチチャンネルMSU
ショックアブソーバ
ハイドロC・R
iB-Flow
スピードコントローラ
マフラ・エキゾースト
コンバータブリダー
ホルダ&コラム
インジケータ
ブラチェーン
真空バルブU
インラインエジェクタ
エジェクタME
エジェクタFME
エジェクタ多段
バキュームパッド
真空R
真空Pユニット
吸着UVYP
DT真空ポンプ
ピュアプロセス
フッ素ポンプ

## ■ サックバック付 エアオペレートバルブ

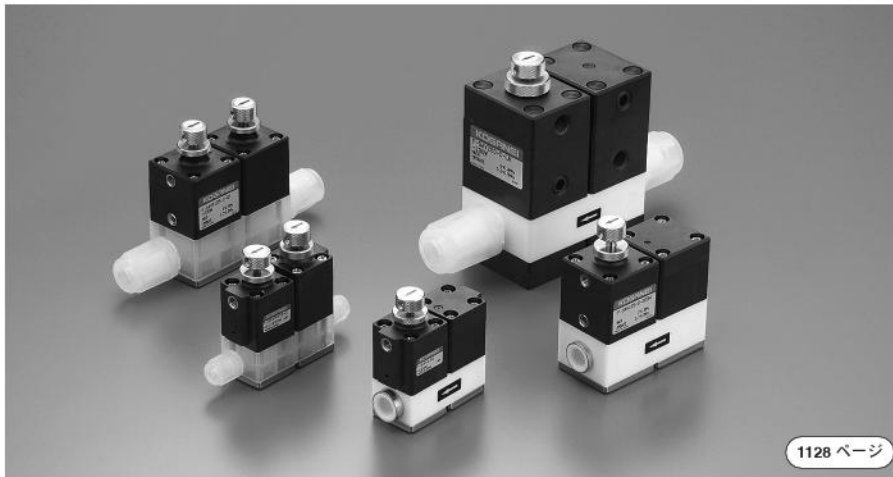

1128 ページ

- 信頼性の高いダイヤフラムタイプ2ポート弁とサックバックバルブを一体形とし、省スペースを実現。対面配管により使い易さを追求。
- 微妙な調整を可能とする低摺動仕様タイプも用意しました。
- 本体材質はPFA、PTFE、SUSより選択できます。
- 信頼性の高いコガネIHシリーズに加え、フロウエル社60シリーズ継手一体形をバリエーションに追加。各用途に合わせて、その他メーカーの継手対応が可能となりました。
- 微量流量調整可能な差動ねじ方式の流量調整機構付がオプションで選択できます。

## ■ 電磁弁



1135 ページ

- 空気圧用電磁弁で高い信頼性を得ている小形ソレノイドとフッ素樹脂バルブ技術を融合。パイロット用エア源の無い場所でもソレノイド通電により簡単に薬液を制御することができます。
- 角形でコンパクト設計により、省スペースを実現。少流量の薬液制御に最適。

## ■ チェック弁



1136 ページ

- 液漏れがなく、小形、軽量。
- 使用流体により、パッキン材質の選択が可能です。

## ■ 高粘度仕様バルブ



1137 ページ

- 実績のあるサックバック付エアオペレートバルブに、新たに高粘度仕様を追加しました。
- バルブの気密性を高めることで正圧、負圧に対する信頼性を向上。高粘度薬液の吐出制御が可能となりました。サックバック作動時の吸入負圧にともなう発泡を防止する特殊構造を採用しました。

## ■ 大流量シリーズ、排水弁シリーズ



1139 ページ

- エアオペレートバルブ (ダイヤフラムタイプ、ペローズタイプ)
- チェック弁
- 排水弁 (2ポート、3ポート)

## ■ サックバックバルブ



1125 ページ

- エアオペレートバルブと組合せて使用することにより、簡単に薬液のポタ落ちを防止します。
- サックバック量は調整ねじにて任意の可変ができ、調整が容易です。

## ■ 流量2段階切換機構付バルブ



1138 ページ

- 2種類の流量切換を1台のバルブで制御可能としました。複雑な回路を組まなくても簡単に流量を切換えることができます。
- 信頼性の高いダイヤフラム弁構造により、高い耐久性を発揮します。

## ■ その他の関連製品



1141 ページ

- PTFEエジェクタ、ニードル弁、レバー弁
- パイロットエア制御用スピードコントローラ

CMZ-FRZ
小形FR
マルチ
マニホールドR
大形F.R.L.
サブライン
クールセルータ
ドレンF
圧力計
膜式ドライヤ
チューブジョイント
インラインF
QJレギュレータ
小形精密R
ステンレスR
精密ステンレスR
電空R
DTコンソプレッサ
QJスタンダードSUS
QJスタンダードSUS
QJロータリ
TAC継手
QJS
QJSダイヤル付
スロットルバルブ
ハンドバルブ
ストップ弁付QJ
チェックバルブ
パワーレギュレータ
コネクタ
サブライジョイント
チューブ
圧力スイッチ
流量センサ
多チャネルMSU
ショックアブソーバ
ハイドロC・R
IB-Flow
スピードコントローラ
マフラ・エキースト
コバルトブリーダ
ホルダ&コラム
インジケータ
ブラ
チェーン
真空バルブU
インラインエジェクタ
エジェクタME
エジェクタFME
エジェクタ多段
バキュームパッド
真空R
真空(付)用シリンダ
非接触
真空Pユニット
吸着U
VYP
DT真空ポンプ
ピュアフローセス
フッ素ポンプ

# バルブ選定ガイド 注1

タイプ	基本形式	掲載ページ	オリフィス mm	サックバック量 cm³	使用圧力 MPa	弁機能 <small>注2</small>	本体材質	耐溶剤仕様	めねじ配管			Hシリーズ継手付 <small>注3</small> -F□					
									M6×1	Rc1/8	Rc1/4	φ3	φ4	φ6	φ8	φ10	1/8 (φ3.17)
エアオペレートバルブ ダイヤフラムタイプ 2ポート弁	F-AV030	1108	1	—	0.2	C	PTFE	●	●			●	●				●
	F-AV050*	1109	1.6	—	0.2	C	PTFE	—	●			●	●				●
	F-AV070*	1110	1.8	—	0.2	C	PTFE	—	●			●					●
	F-AV070	1111	2	—	0.5	C, O, D	PTFE	●	●								
	F-AV100	1112	2.5	—	0.5	C, O, D	PTFE	●	●			●					
	F-AV125	1113	4	—	0.5	C, O, D	PTFE	●	●			●					
	F-AV250	1114	6・8	—	0.5	C, O, D	PTFE	●		●			●	●			
	F-AVPN070	1115	2	—	0.5	C	PFA	●									
	F-AVP070	1116	2	—	0.5	C, O, D	PFA	●				●					●
	F-AVP125	1117	4	—	0.5	C, O, D	PFA	●									
F-AVP250	1118	8	—	0.5	C, O, D	PFA	●					●	●				
エアオペレートバルブ ダイヤフラムタイプ 3ポート弁	F-DAV070	1119	2	—	0.5	C, R, D	PTFE	●		●							
	F-DAV125	1120	4	—	0.5	C, R, D	PTFE	●	●								
	F-DAV250	1121	6	—	0.5	C, R, D	PTFE	●		●							
	F-DAVP070	1122	2	—	0.5	C, R, D	PFA	●				●					●
	F-DAVP125	1123	3.2	—	0.5	C, R, D	PFA	●				●					
	F-DAVP250	1124	8	—	0.5	C, R, D	PFA	●						●			
サックバックバルブ	F-SV070	1125	—	0.045	0.3	C, D	PTFE	●		●							
	F-SV125	1126	—	0.25	0.3	C, D	PTFE	●		●							
	F-SV250	1127	—	0.40	0.3	C, D	PTFE	●		●							
サックバック付エアオペレートバルブ ダイヤフラムタイプ	F-SAV070*	1128	1.8	0.04	0.2	C	PTFE	—		●			●				●
	F-SAV070	1129	2	0.045	0.3	C	PTFE	●		●			●				●
	F-SAV100	1130	2.5	0.25	0.3	C, D	PTFE	●		●			●				
	F-SAV125	1131	4	0.25	0.3	C, D	PTFE	●		●			●				
	F-SAV250	1132	6	0.40	0.3	C, D	PTFE	●		●			●	●			
	F-SAVP070	1133	2	0.045	0.3	C	PFA	●									
	F-SAVP125	1134	4	0.25	0.3	C, D	PFA	●									
電磁弁ダイヤフラムタイプ2ポート弁 チェック弁	F-EV120	1135	3	—	0.15	C	PTFE	—		●							
	F-C250	1136	(14mm²)	—	0.9	C	PTFE	—			●						

- 注1：詳細仕様については各製品の掲載ページをご参照ください。  
 2：弁機能については、Cは常時閉、Oは常時開、Dは複動形、Rは片側常時開・常時閉となります。  
 3：Hシリーズ継手の適用チューブサイズについては1143ページをご参照ください。  
 4：フロウエル社60シリーズ特殊継手については1106ページをご参照ください。  
 5：流量調整付の場合、■印は差動ねじ方式、●印は通常ねじ方式になります。差動ねじ方式の特長については1107ページをご覧ください。  
 6：本体材質SUS仕様を選択した場合は継手仕様を選ぶことはできません。  
 7：★は低撓動仕様ダイヤフラムタイプです。スピードコントローラによる微妙な開閉制御が可能です。  
 8：▲印のバイパス流量調整付（オーダーメイド）の特長については1107ページをご覧ください。  
 9：※印の詳細仕様については、最寄りの当社営業所にお問い合わせください。

CMZ-FRZ  
 小形 FR  
 マルチ  
 マニホールドR  
 大形 F.R.L.  
 サブライン  
 ケールセルータ  
 ドレンF  
 圧力計  
 膜式ドライヤ  
 チューブドライヤ  
 インラインF  
 QJレギュレータ  
 小形精密R  
 ステンレスR  
 精密ステンレスR  
 電一空R  
 DTコンプレッサ  
 QJスタンダードSUS  
 QJロータリ  
 TAC継手  
 QJS  
 QJSダイヤル付  
 スロットルバルブ  
 ハンドバルブ  
 ストップ弁付 QJ  
 チェックバルブ  
 パワーレデューサ  
 コネクタ  
 サブライジョイント  
 チューブ  
 圧力スイッチ  
 流量センサ  
 多チャネルMSU  
 ショックアブソーバ  
 ハイドロC・R  
 IB-Flow  
 スピードコントローラ  
 マフラ・エキゾスト  
 コンバータ・プリーダ  
 ホルダ&コラム  
 インジケータ  
 ブラチェーン  
 真空バルブU  
 インラインエジェクタ  
 エジェクタME  
 エジェクタFME  
 エジェクタ多段  
 バキュームパッド  
 真空R  
 真空(内漏)シリンダ  
 非接触  
 真空Pユニット  
 吸着UVYP  
 DT真空ポンプ  
 ビュアプロセス  
 フッ素ポンプ

配管仕様													流量調整付-Q1 注5	特殊機能付(オーダーメイド品)			本体材質 SUS仕様-S 注6		
フロウエル社60シリーズ標準継手付 -L□											フロウエル社60シリーズ特殊サイズ注4			バイパス流量調整付注8	ピラー社継手付	異径H継手付			
1/4 (φ6.35)	3/8 (φ9.52)	φ3×φ2	φ4×φ2	φ4×φ3	φ6×φ4	φ8×φ6	φ10×φ8	φ3.17×φ1.59	φ6.35×φ3.96 φ6.35×φ4.35	φ9.52×φ6.35	φ9.52×φ7.52	φ4×φ3専用	φ3.17×φ2.17専用	φ6.35×φ4.35専用					
		●	●	●				●				●	●		●	—	※	※	●
		●	●	●				●				●	●		●	—	※	※	●
			●	●				●				●	●		●	—	※	※	●
															■	—	※	※	●
●								●							■	▲	※	※	●
●								●							■	▲	※	※	●
	●											●			●	▲	※	※	●
F-AVPN070 の継手については下表をご覧ください。															—	—	—	—	—
												●	●		■	—	—	—	—
															■	—	—	—	—
	●														●	—	—	—	—
		●		●	●			●				●	●		※	—	※	※	●
								●							※	—	※	※	●
												●	●		※	—	※	※	●
															※	—	※	※	●
●															※	—	—	—	—
	●														※	—	—	—	—
															※	—	—	—	—
															—	—	※	※	●
															—	—	※	※	●
															—	—	—	—	—
															—	—	—	—	—
															—	—	※	※	※
															—	—	—	—	—

F-AVPN070 配管仕様										
フロウエル社80シリーズ標準継手付										
基本形式	φ3×φ2	φ4×φ3	φ6×φ4	φ8×φ6	φ10×φ8	φ3.17×φ2.17	φ6.35×φ3.96 φ6.35×φ4.35	φ9.52×φ6.35	φ9.52×φ7.52	
F-AVPN070	●	●				●				

CMZ FRZ
小形FR
マルチ
マニホールドR
大形 F.R.L.
サブ ライン
クール ゼレータ
ドレンF
圧力計
膜式 ドライバ
モトコイル
イン ラインF
QJ レギュレータ
小形 精密R
ステン レスR
精密ステン レスR
電一空 R
DTコン プレッサ
QJスタン ダードミニ
QJスタン ダードSUS
QJ ロータリ
TAC 継手
QJS
QJS ダイヤル付
スロットル バルブ
ハンド バルブ
ストップ 弁付QJ
チェック バルブ
パワーレ ギュレータ
コネクタ
サブライ ジョイント
チューブ
圧力 スイッチ
流量 センサ
マルチ MSU
シロツク アブライバ
ハイドロ C・R
iB- Flow
スピード コントローラ
マフラ- エキゾースト
コイル- プリーダ
ホルダ &コラム
インジ ケータ
ブラ チェーン
真空 バルブU
インライン エジェクタ
エジェクタ ME
エジェクタ FME
エジェクタ 多段
バキューム パッド
真空R
真空P ユニット
吸着U VYP
DT真空 ポンプ
ピュア プロセス
フッ素 ポンプ

## 取扱い要領と注意事項



### 取付

#### 取付

1. 取付け姿勢は自由ですがF-SV、F-SAV、F-SAVPシリーズでは、OUTポートを上側とした「ポートを垂直とした横取付け」を推奨します。バルブ内部で発生した気泡や混入した気泡を素早く排出することができます。
2. 取付けは外形寸法を参照の上、しっかりと固定してください。

#### 空気源

パイロット用のエアは、ろ過度5 $\mu$ m以下のエアフィルタにてドレンやゴミを取り除いた清浄なエアを使用してください。

#### バルブ配管

##### ●ねじ部の配管

1. フッ素樹脂製継手を使用する場合でもPTFEシールテープは必要です。ねじ部の隙間を埋め、漏れを防ぐために必ず使用してください。
2. 配管前にエアブロー（フラッシング）あるいは洗浄を十分に行ない、管内のゴミ、異物等を除去してください。バルブ内部に異物が混入すると、弁座漏れ等の原因となります。異物混入の可能性がある場合はバルブ1次側にフィルタを設置してください。
3. 継手類をねじ込む場合に、配管ねじの切粉等がバルブ内部に入り込まないように注意してください。
4. PTFEシールテープはねじ部を1.5~2山残して巻いてください。巻数は3~4巻を目安に、ねじ部のばらつきにより巻数を調整してください。
5. 締付トルクは下記締付トルク値を参考にしてください。（使用圧力やねじ部の加工精度などにより締付トルクの加減が必要です。）

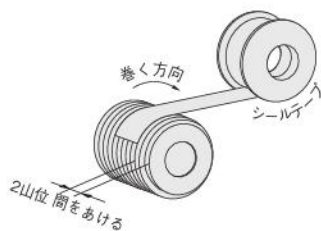

##### 配管時の締付トルク値一覧

接続口径	PFA、PTFE製継手 (N・m)
Rc	
1/8	0.4~0.7
1/4	0.5~0.8
3/8	1.0~1.5
1/2	1.5~2.0
3/4	2.0~2.5

##### パイロット配管接続口締付トルク値

接続口径	N・m
M5	0.4~0.6
Rc1/8	0.4~0.7

##### ●金属製継手について

1. PTFE本体に金属製継手を使用しますと、継手側ねじ山により本体側のねじ部を削り、ねじ部破損やバルブ内部への異物混入となる場合があります。金属製継手を使用する場合は十分に注意して選定、施工してください。
2. PTFE本体に金属製継手を使用する場合、ねじ部にシール剤が塗布された継手は使用しないでください。

##### ●Hシリーズ継手

1. 適用チューブサイズは外径を基準としますが、チューブ肉厚によっては使用できない場合があります。1143ページの「適用チューブサイズ/寸法公差」の表をご覧ください。
2. 1144ページの「チューブの取付方法」をご覧ください。

##### ●フロウエル社60シリーズ継手

1. 本継手はフレアーシール方式の継手です。フロウエル社の最新カタログ、取扱説明書を参照の上、確実に施工してください。
2. 特殊継手サイズにつきましては、チューブをフレアー施工する際の専用ツールが特殊サイズとなります。フロウエル社にご確認の上選定、施工してください。

#### 使用時

1. N<sub>2</sub>ガス、空気など気体の場合、1cm<sup>3</sup>/min(空気圧にて)以下の弁座漏れが発生する可能性があります。
2. ダイヤフラムタイプで流量調整付の場合、使用条件によってはダイヤフラムのバイブレーション現象が発生する可能性があります。この場合は配管、流量、圧力の見直しをしてください。
3. ダイヤフラムタイプ、ペローズタイプではウォーターハンマー現象が発生する可能性があります。気泡の混入など不具合がある場合は、スピードコントローラなどで開閉速度を調整してください。改善できない場合は、配管・流量・圧力の見直しをしてください。
4. バルブシリーズの製品はクリーン包装しています。開封場所等、取扱いには注意してください。

単動形-Cの作動原理

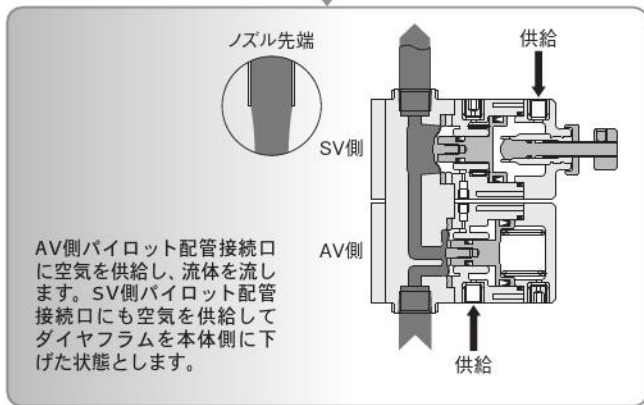
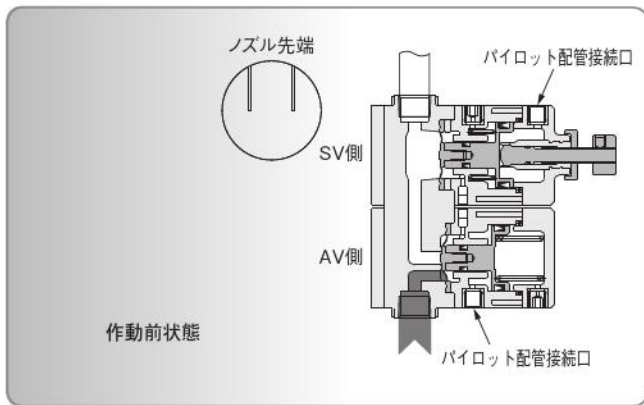

AV側パイロット配管接続口に空気を供給し、流体を流します。SV側パイロット配管接続口にも空気を供給してダイヤフラムを本体側に下げた状態とします。

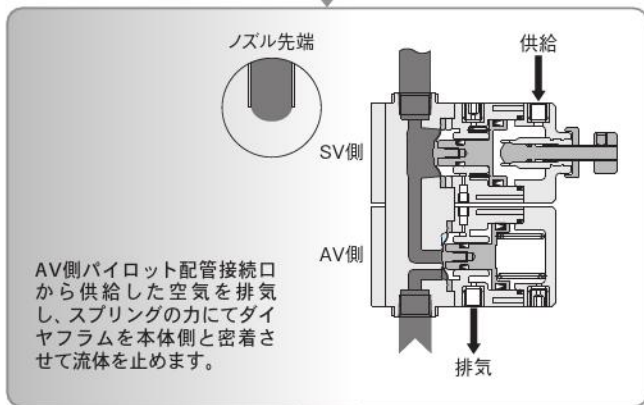

AV側パイロット配管接続口から供給した空気を排気し、スプリングの力にてダイヤフラムを本体側と密着させて流体を止めます。

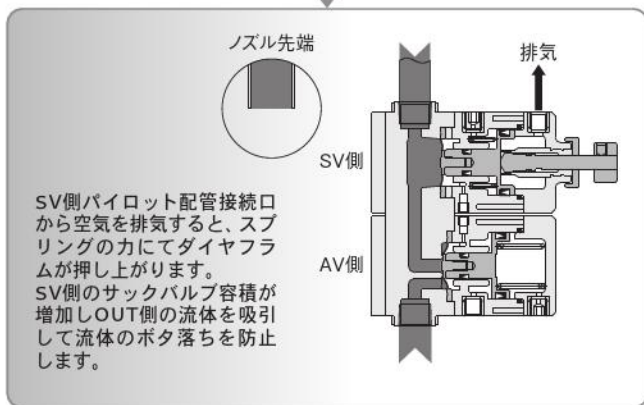

SV側パイロット配管接続口から空気を排気すると、スプリングの力にてダイヤフラムが押し上がります。SV側のサックバルブ容積が増加しOUT側の流体を吸引して流体のポタ落ちを防止します。

微量流量調整タイプ (差動ねじ方式)

- 流量調整機構に差動ねじを採用。調整ねじによる流量変化を緩やかにし、微量流量の調整が容易になりました。
- 微量流量設定時の流量安定性が向上しました。
- 流量調整範囲が広く、1台のバルブで微量流量から全流量までの調整が可能です。

流量特性比較 (流体: 水、差圧 0.1MPa)  
F-AVP070 (オリフィスφ2) 比較

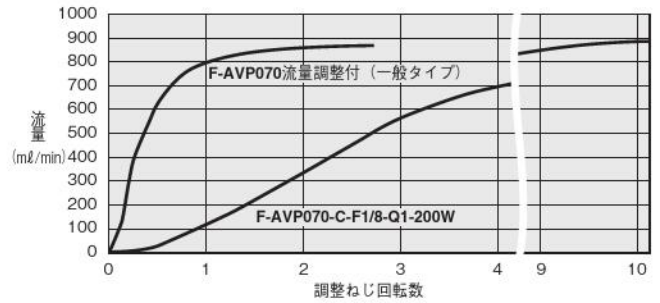

バイパス流量調整付 (オーダーメイド)

- ダイアフラムの閉方向へのストロークを規制することによりバイパス流量の設定を行ないます。
- 従来品のバイパス流量構造と比べ、バルブが小形化となります。
- バイパス流量回路が無く、流体の滞留部がありません。

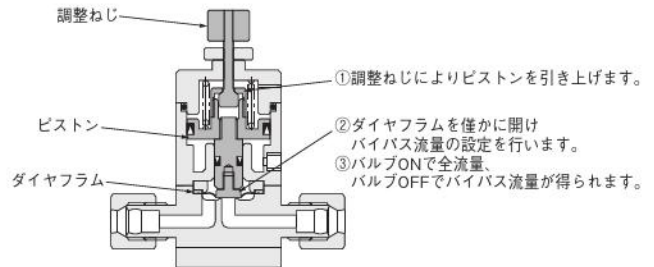

CMZ-FRZ  
小形 FR  
マルチ  
マニホールドR  
大形 F.R.L.  
サブライン  
クールセルータ  
ドレンF  
圧力計  
様式  
ドライヤ  
デュップ  
インラインF  
QJ  
レギュレータ  
小形精密R  
ステンレスR  
精密ステンレスR  
電一空R  
DT コンプレッサ  
QJスタンダードミニ  
QJスタンダードSUS  
QJロータリ  
JAC継手  
QJS  
QJSダイヤル付  
スロットルバルブ  
ハンドバルブ  
ストップ弁付 QJ  
チェックバルブ  
パワーレギュレータ  
コネクタ  
サブライジョイント  
チューブ  
圧力スイッチ  
流量センサ  
多チャネルMSU  
ショックアブソーバ  
ハイドロC・R  
IB-Flow  
スピードコントロール  
マフラ・エキゾスト  
コパータ・プリーダ  
ホルダ & コラム  
インジケータ  
ブラチェーン  
真空バルブU  
インラインエジェクタ  
エジェクタME  
エジェクタFME  
エジェクタ多段  
バキュームパッド  
真空R  
真空(内漏)シリンダ  
非接触  
真空Pユニット  
吸着UVYP  
DT真空ポンプ  
ピュアフローセス  
フッ素ポンプ

CMZ  
FRZ  
小形FR  
マルチ  
マニホールドR  
大形  
F.R.L.  
サブ  
ライン  
クール  
ゼレータ  
ドレンF  
圧力計  
膜式  
ドライヤ  
モトタイプ  
イン  
ラインF  
QJ  
レギュレータ  
小形  
精密R  
ステン  
レスR  
精密ステン  
レスR  
電一  
R  
DT  
コン  
プレッサ  
QJ  
スタン  
ダードSUS  
QJ  
ロータリ  
TAC  
継手  
QJS  
ダイヤル  
付  
スポット  
バルブ  
ハンド  
バルブ  
ストップ  
弁付QJ  
チェック  
バルブ  
パワーレ  
ギュレータ  
コネクタ  
サブライ  
ジョイント  
チューブ  
圧力  
スイッチ  
流量  
センサ  
マルチ  
MSU  
ショック  
アブソ  
ハイドロ  
C・R  
iB-  
Flow  
スピード  
コントロ  
マフラー  
エキゾス  
コンピュー  
ブリーダー  
ホルダ  
& コラム  
インジ  
ケータ  
プレー  
チェーン  
真空  
バルブU  
インライン  
エジェクタ  
エジェクタ  
ME  
エジェクタ  
FME  
エジェクタ  
多段  
バキューム  
パッド  
真空R  
真空P  
ユニット  
吸着U  
VYP  
DT  
真空  
ポンプ  
ピュア  
プロセス  
フッ素  
ポンプ

# エアオペレートバルブ ダイヤフラムタイプ 2ポート弁

## F-AV030-100W

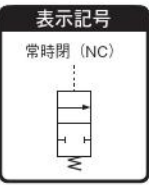

### 内部構造図・材質

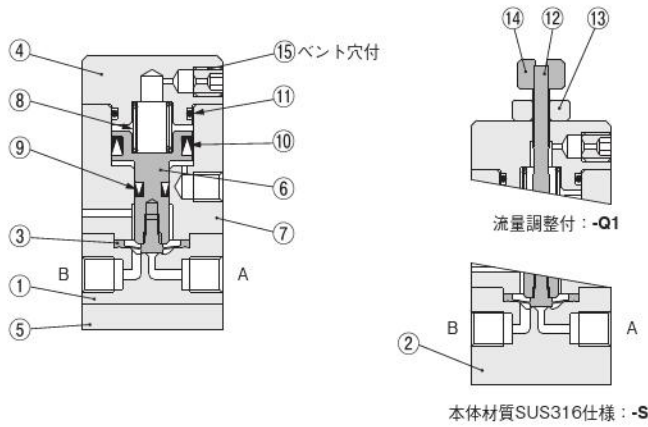

流量調整付：-Q1  
本体材質SUS316仕様：-S

No.	名称	材質
①	本体	PTFE
②	本体	SUS316
③	ダイヤフラム	PTFE
④	カバー	アルミ合金
⑤	プレート	アルミ合金
⑥	ピストン	SUS304
⑦	シリンダチューブ	アルミ合金
⑧	スプリング	SUS304-WPB

No.	名称	材質
⑨	パッキン	FKM
⑩	パッキン	FKM
⑪	Oリング	FKM
⑫	調整ねじ	SUS304
⑬	ナット	SUS304
⑭	ナット	SUS304
⑮	止めねじ	SUS304

### 寸法図 (mm)

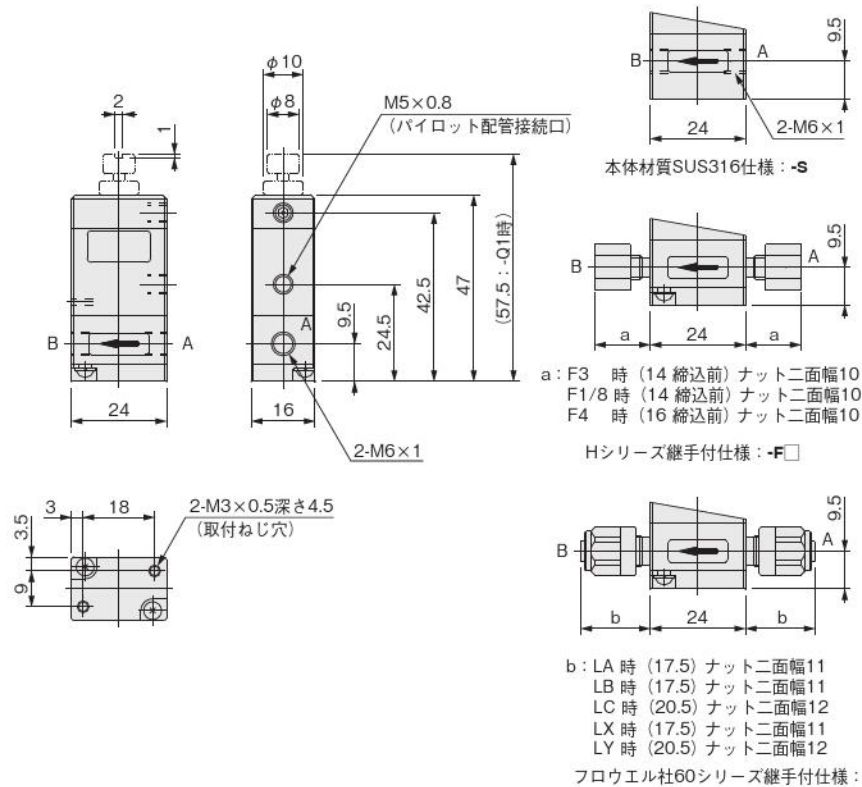

### 仕様

項目	形式	F-AV030-100W
使用流体		純水・薬液・空気・N <sub>2</sub> ガス
使用温度範囲 °C	流体	5~60
	雰囲気	0~50
使用圧力範囲 MPa/kgf/cm <sup>2</sup>	A→B	0~0.2 [0~2.0]
	B→A	0~0.1 [0~1.0]
パイロット圧力 MPa/kgf/cm <sup>2</sup>		0.3~0.5 [3.1~5.1]
背圧 MPa/kgf/cm <sup>2</sup>		0~0.1 [0~1.0]
耐圧 MPa/kgf/cm <sup>2</sup>		1 [10.2]
オリフィス(Cv値)	mm	1 [0.02]
パイロット配管接続口径		M5 × 0.8
弁座漏れ量	cm <sup>3</sup> /min	0 (水圧にて)
作動頻度	c.p.m	30以下
取付姿勢		自由

### 注文記号

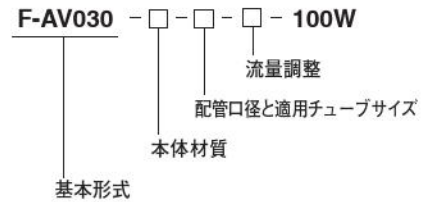

本体材質<sup>注1</sup>  
無記入：PTFE  
S：SUS316

配管口径と適用チューブサイズ  
無記入：M6 × 1

Hシリーズ継手  
F3：接続チューブ外径φ3  
F1/8：接続チューブ外径φ1/8 (φ3.17)  
F4：接続チューブ外径φ4

フロウエル社60シリーズ継手<sup>注2</sup>  
標準継手  
LA：接続チューブ径φ3 × φ2  
LB：接続チューブ径φ3.17 × φ1.59  
LC：接続チューブ径φ4 × φ2, φ4 × φ3共用

特殊継手  
LX：接続チューブ径φ3.17 × φ2.17専用  
LY：接続チューブ径φ4 × φ3専用

流量調整  
無記入：なし  
Q1：流量調整付

弁機能  
常時閉 (NC) のみ設定となります。

注1：本体材質-Sを選定した場合、継手付仕様を選ぶことはできません。  
注2：フロウエル社60シリーズ特殊継手関係について、施工工具も特殊となります。標準施工工具は使用できません。



CMZ  
FRZ  
小形FR  
マルチ  
マニホールドR  
大形  
F.R.L.  
サブ  
ライン  
クール  
セレータ  
ドレンF  
圧力計  
膜式  
ドライヤ  
モト  
ラインF  
QJ  
レギュレータ  
小形  
精密R  
ステン  
レスR  
精密ス  
テン  
レスR  
電一  
R  
DT  
コン  
プレッサ  
QJ  
スタン  
ダード  
SUS  
QJ  
ロー  
タリ  
TAC  
継手  
QJS  
ダイヤル  
付  
スポット  
バルブ  
ハンド  
バルブ  
ストップ  
弁付  
QJ  
チェック  
バルブ  
パワー  
レギュ  
レータ  
コネク  
タ  
サブ  
ライ  
ジョ  
イント  
チューブ  
圧力  
スイ  
ッチ  
流量  
セン  
サ  
マルチ  
MSU  
シヨク  
ア  
フ  
ハイド  
C-R  
iB-  
Flow  
スピー  
ド  
コ  
ント  
ラ  
マフ  
ラ  
エキ  
スト  
コン  
プ  
レ  
ッ  
サ  
ホ  
ル  
ダ  
&  
コ  
ラ  
ム  
イン  
ジ  
ケ  
ー  
タ  
プ  
ラ  
チ  
ェ  
ー  
ン  
真  
空  
バ  
ル  
ブ  
U  
イン  
ラ  
イ  
ン  
エ  
ジ  
ェ  
ク  
タ  
エ  
ジ  
ェ  
ク  
タ  
ME  
エ  
ジ  
ェ  
ク  
タ  
FME  
エ  
ジ  
ェ  
ク  
タ  
多  
段  
バ  
ク  
ユ  
ー  
ム  
バ  
ッ  
ド  
真  
空  
R  
シ  
リ  
ン  
ダ  
非  
接  
触  
真  
空  
P  
ユ  
ニ  
ッ  
ト  
吸  
着  
U  
VVP  
DT  
真  
空  
ホ  
ン  
プ  
ピ  
ュ  
ア  
プ  
ロ  
セ  
ス  
フ  
ッ  
素  
ホ  
ン  
プ

# エアオペレートバルブ 低摺動仕様ダイヤフラムタイプ 2ポート弁

## F-AV070-100W

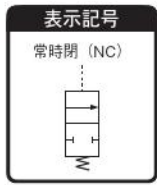

### 内部構造図・材質

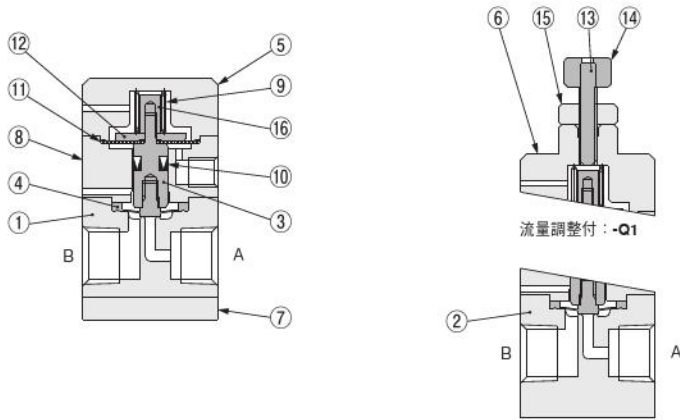

本体材質SUS316仕様：-S

No.	名称	材質
①	本体	PTFE
②	本体	SUS316
③	主軸	SUS304
④	ダイヤフラム	PTFE
⑤	カバー	C-PVC
⑥	カバー	SUS304
⑦	プレート	SUS304
⑧	シリンダチューブ	C-PVC

No.	名称	材質
⑨	スプリング	SUS304-WPB
⑩	パッキン	FKM
⑪	オペレートダイヤフラム	FKM
⑫	座金	SUS304
⑬	調整ねじ	SUS304
⑭	ナット	SUS304
⑮	ナット	SUS304
⑯	ナット	SUS304

### 寸法図 (mm)

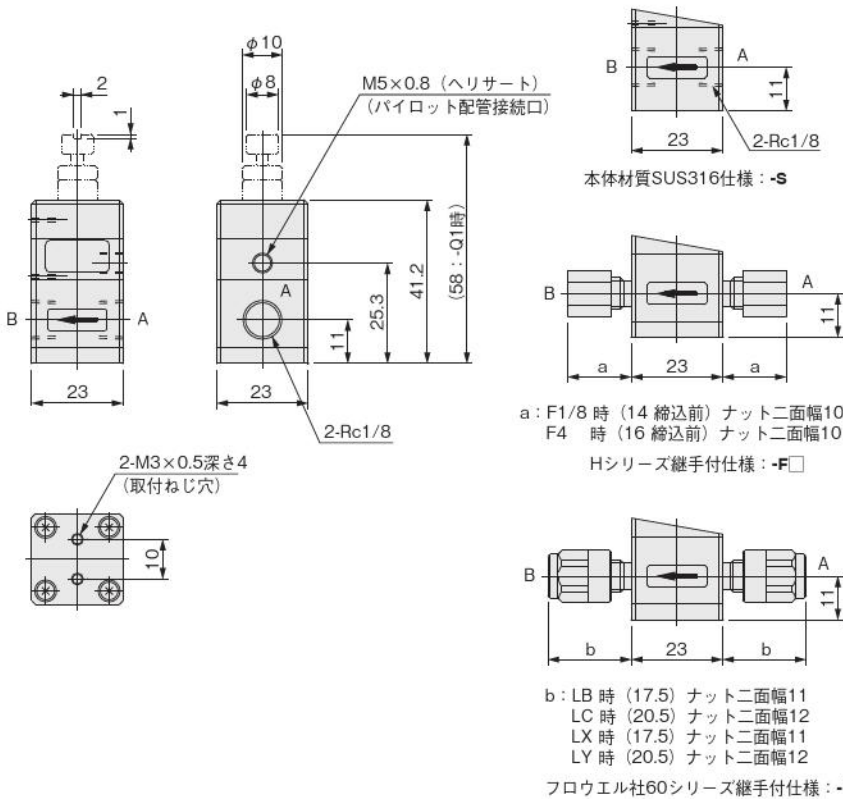

本体材質SUS316仕様：-S

a: F1/8 時 (14 締込前) ナット二面幅10  
F4 時 (16 締込前) ナット二面幅10  
Hシリーズ継手付仕様：-F□

b: LB 時 (17.5) ナット二面幅11  
LC 時 (20.5) ナット二面幅12  
LX 時 (17.5) ナット二面幅11  
LY 時 (20.5) ナット二面幅12  
フロウエル社60シリーズ継手付仕様：-L□

### 仕様

項目	形式	F-AV070-100W
使用流体		純水・薬液・空気・N <sub>2</sub> ガス
使用温度範囲 °C	流体	5~60
	雰囲気	0~50
使用圧力範囲 MPa(kgf/cm <sup>2</sup> )	A→B	0~0.2 [0~2.0]
	B→A	0~0.1 [0~1.0]
パイロット圧力 MPa(kgf/cm <sup>2</sup> )		0.3~0.5 [3.1~5.1]
背圧 MPa(kgf/cm <sup>2</sup> )		0~0.1 [0~1.0]
耐圧 MPa(kgf/cm <sup>2</sup> )		1 [10.2]
オリフィス(Cv 値)		mm 1.8 [0.06]
パイロット配管接続口径		M5 × 0.8
弁座漏れ量 cm <sup>3</sup> /min		0 (水圧にて)
作動頻度 c.p.m		30以下
取付姿勢		自由

### 注文記号

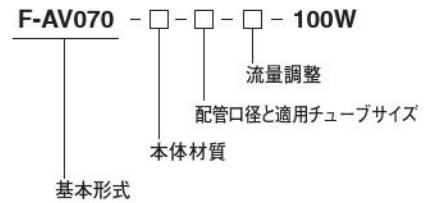

本体材質<sup>注1</sup>  
無記入：PTFE  
S：SUS316

配管口径と適用チューブサイズ  
無記入：Rc1/8

Hシリーズ継手  
F1/8：接続チューブ外径φ1/8(φ3.17)  
F4：接続チューブ外径φ4

フロウエル社60シリーズ継手<sup>注2</sup>  
標準継手  
LB：接続チューブ径φ3.17 × φ1.59  
LC：接続チューブ径φ4 × φ2, φ4 × φ3共用  
特殊継手  
LX：接続チューブ径φ3.17 × φ2.17専用  
LY：接続チューブ径φ4 × φ3専用

流量調整<sup>注3</sup>  
無記入：なし  
Q1：流量調整付

弁機能  
常時閉 (NC) のみ設定となります。

注1：本体材質 -Sを選定した場合、継手付仕様を選ぶことはできません。  
注2：フロウエル社60シリーズ特殊継手関係について、施工工具も特殊となります。標準施工工具は使用できません。  
注3：流量調整用のねじは必要以上に回しますと外れます。ご注意ください。

エアオペレートバルブ  
ダイヤフラムタイプ  
2ポート弁

F-AV070-200W

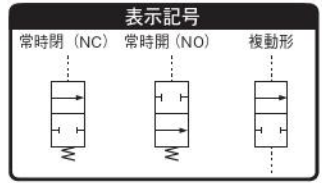

内部構造図・材質

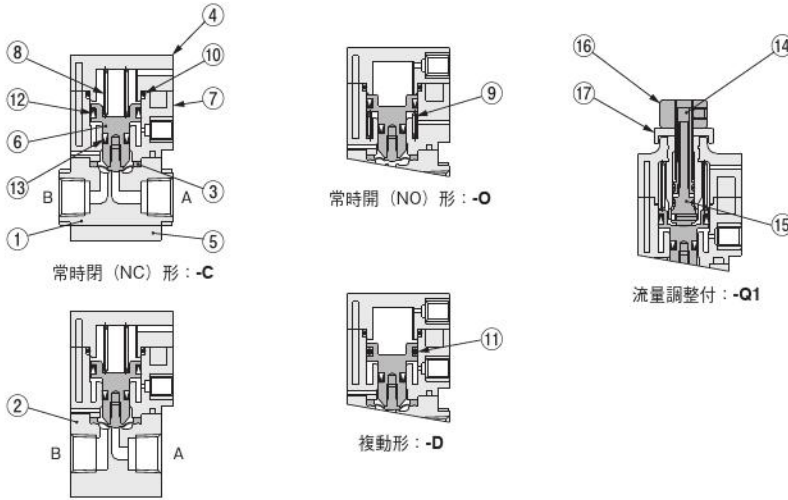

本体材質SUS316仕様：-S

No.	名称	材質
①	本体	PTFE
②	本体	SUS316
③	ダイヤフラム	PTFE
④	カバー	PPS
⑤	プレート	SUS304
⑥	ピストン	SUS304
⑦	シリンダチューブ	PPS
⑧	スプリング	SUS304-WPB
⑨	スプリング	SUS304-WPB

No.	名称	材質
⑩	Oリング	FKM
⑪	Oリング	FKM
⑫	パッキン	FKM
⑬	パッキン	FKM
⑭	調整ねじ	SUS304
⑮	調整ねじ	SUS304
⑯	ナット	SUS304
⑰	ナット	SUS304

寸法図 (mm)

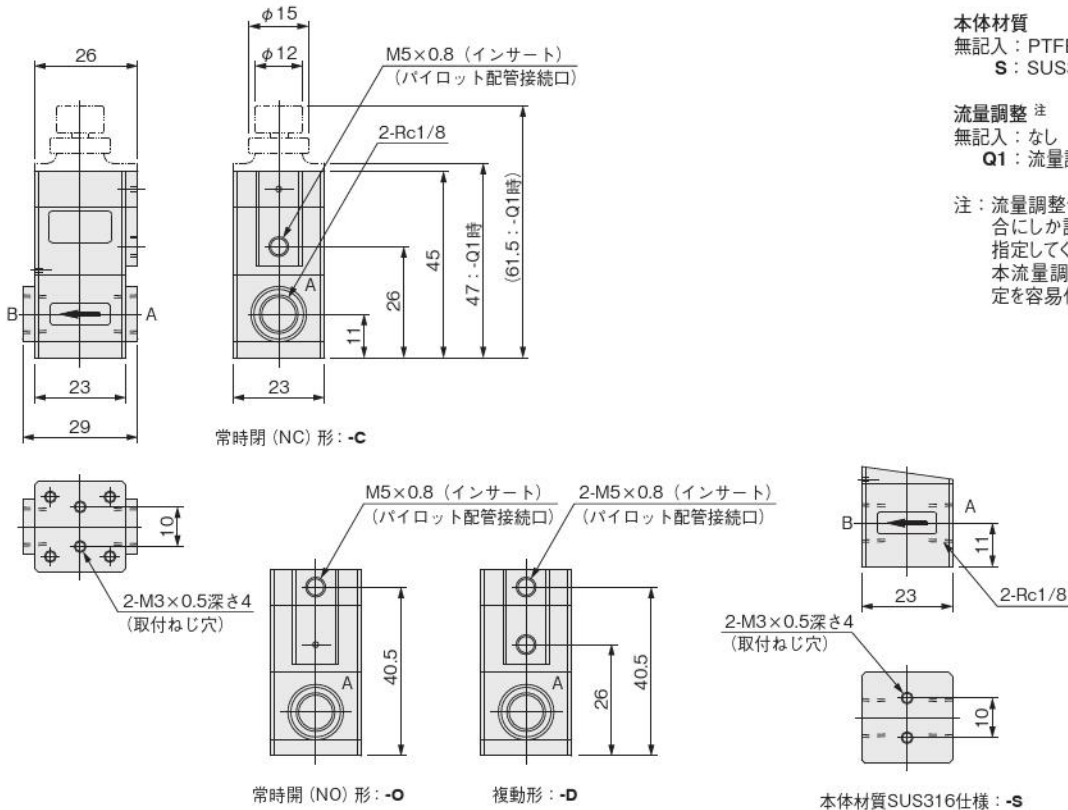

本体材質SUS316仕様：-S

仕様

項目	形式	F-AV070-200W
使用流体		純水・薬液・空気・N <sub>2</sub> ガス
使用温度範囲 °C	流体	5~60
	雰囲気	0~50
使用圧力範囲 MPa/kgf/cm <sup>2</sup>	A→B	0~0.5 [0~5.1]
	B→A	0~0.3 [0~3.1]
パイロット圧力 MPa/kgf/cm <sup>2</sup>		0.3~0.5 [3.1~5.1]
背圧 MPa/kgf/cm <sup>2</sup>		0~0.3 [0~3.1]
耐圧 MPa/kgf/cm <sup>2</sup>		1 [10.2]
オリフィス [Cv 値]	mm	2 [0.1]
パイロット配管接続口径		M5 × 0.8
弁座漏れ量 cm <sup>3</sup> /min		0 (水圧にて)
作動頻度 c.p.m		30以下
取付姿勢		自由

注文記号

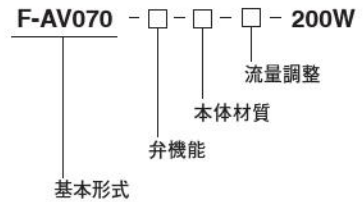

弁機能  
C：常時閉 (NC)  
O：常時開 (NO)  
D：複動形

本体材質  
無記入：PTFE  
S：SUS316

流量調整 注  
無記入：なし  
Q1：流量調整付 (微小流量調整タイプ)

注：流量調整付-Q1は弁機能 常時閉 (NC) -Cの場合にしか設定できません。弁機能選択は「C」と指定してください。  
本流量調整機構は差動ねじ方式により流量設定を容易化しています。

CMZ-  
FRZ  
小形 FR  
マルチ  
マニホールド R  
大形 F.R.L.  
サブライン  
クールセルータ  
ドレン F  
圧力計  
様式  
ドライヤ  
インライン F  
QJ  
レギュレータ  
小形精密 R  
ステンレス R  
精密ステンレス R  
電一空 R  
DT コンプレッサ  
QJ スタンダード ミニ  
QJ スタンダード SUS  
QJ ロータリ  
JAC 継手  
QJS  
QJS タイタル付  
スロットバルブ  
ハンドバルブ  
ストップ弁付 QJ  
チェックバルブ  
パワーレギュレーサ  
コネクタ  
弁機能  
C：常時閉 (NC)  
O：常時開 (NO)  
D：複動形  
本体材質  
無記入：PTFE  
S：SUS316  
流量調整 注  
無記入：なし  
Q1：流量調整付 (微小流量調整タイプ)  
注：流量調整付-Q1は弁機能 常時閉 (NC) -Cの場合にしか設定できません。弁機能選択は「C」と指定してください。  
本流量調整機構は差動ねじ方式により流量設定を容易化しています。

CMZ  
FRZ  
小形FR  
マルチ  
マニホールドR  
大形  
F.R.L.  
サブ  
ライン  
クール  
セルータ  
ドレンF  
圧力計  
膜式  
ドライヤ  
モト  
ラインF  
QJ  
レギュレータ  
小形  
精密R  
ステン  
レスR  
精密ステン  
レスR  
電一  
R  
DT  
コン  
プレッサ  
QJ  
スタン  
ダードSUS  
QJ  
ロータリ  
TAC  
継手  
QJS  
QJS  
ダイヤル  
ストップ  
バルブ  
ハンド  
バルブ  
ストップ  
弁付QJ  
チェック  
バルブ  
パワー  
レギュレー  
テューサ  
コネクタ  
サブライ  
ジョイント  
チューブ  
圧力  
スイッチ  
流量  
センサ  
マルチ  
MSU  
シロク  
アブローバ  
ハイドロ  
C・R  
iB-  
Flow  
スピード  
コントロー  
ラ  
マフラー  
エキゾースト  
コンポ  
ンツ  
ホルダ  
&コ  
ラム  
インジ  
ケータ  
プレー  
チェーン  
真空  
バルブU  
インライン  
エジェクタ  
エジェクタ  
ME  
エジェクタ  
FME  
エジェクタ  
多段  
バキューム  
パッド  
真空R  
真空P  
ユニット  
吸着U  
VYP  
DT  
真空  
ポンプ  
ピュア  
プロセ  
ス  
フッ素  
ポンプ

# エアオペレイトバルブ ダイヤフラムタイプ 2ポート弁

## F-AV100-200W

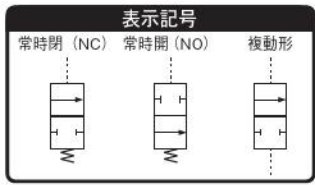

### 内部構造図・材質

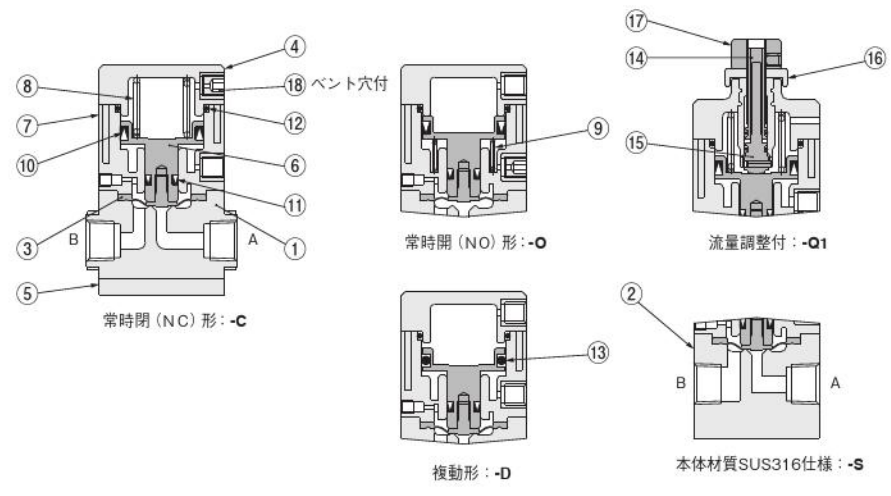

No.	名称	材質
①	本体	PTFE
②	本体	SUS316
③	ダイヤフラム	PTFE
④	カバー	PPS
⑤	プレート	SUS304
⑥	ピストン	SUS304
⑦	シリンダチューブ	PPS
⑧	スプリング	SUS304-WPB
⑨	スプリング	SUS304-WPB
⑩	パッキン	FKM

No.	名称	材質
⑪	パッキン	FKM
⑫	Oリング	FKM
⑬	Oリング	FKM
⑭	調整ねじ	SUS304
⑮	調整ねじ	SUS304
⑯	ナット	SUS304
⑰	ナット	SUS304
⑱	止めねじ	SUS304

### 寸法図 (mm)

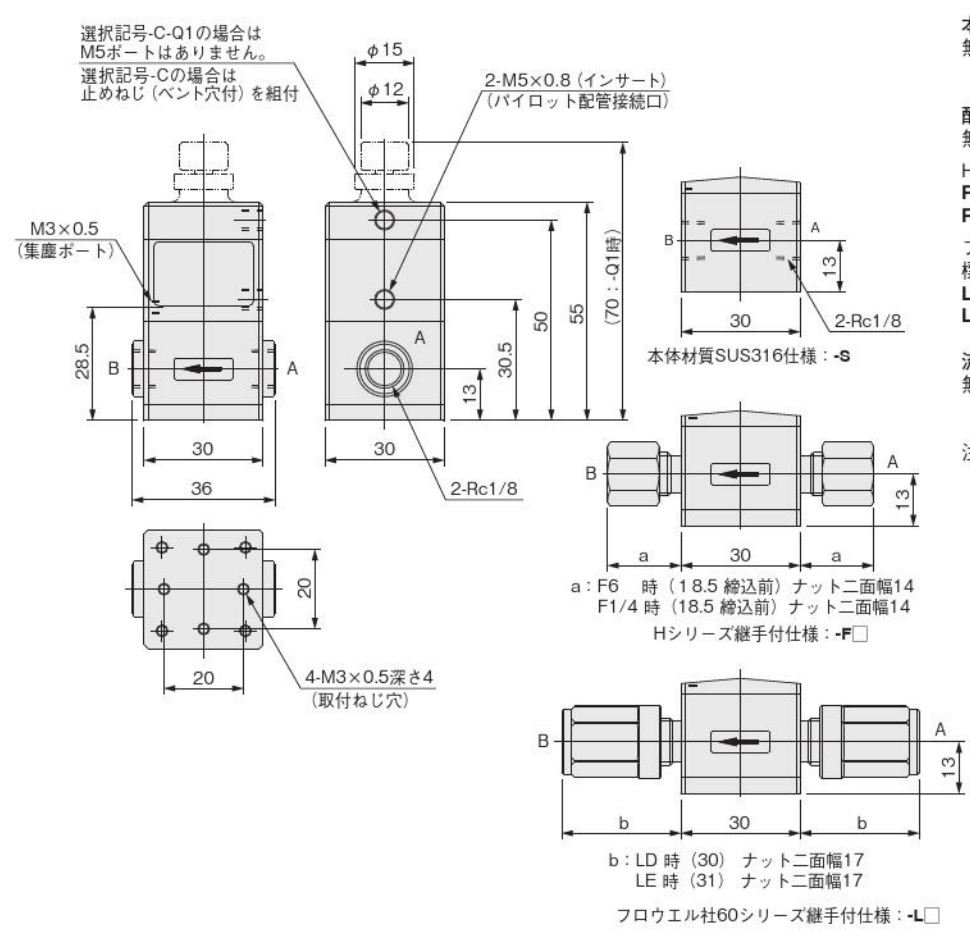

### 仕様

項目	形式	F-AV100-200W
使用流体		純水・薬液・空気・N <sub>2</sub> ガス
使用温度範囲 °C	流体	5~60
	雰囲気	0~50
使用圧力範囲 MPa/kgf/cm <sup>2</sup>	A→B	0~0.5 [0~5.1]
	B→A	0~0.3 [0~3.1]
パイロット圧力 MPa/kgf/cm <sup>2</sup>		0.3~0.5 [3.1~5.1]
背圧 MPa/kgf/cm <sup>2</sup>		0~0.3 [0~3.1]
耐圧 MPa/kgf/cm <sup>2</sup>		1 [10.2]
オリフィス(Cv値)	mm	2.5 [0.15]
パイロット配管接続口径		M5 × 0.8
弁座漏れ量	cm <sup>3</sup> /min	0 (水圧にて)
作動頻度	c.p.m	30以下
取付姿勢		自由

### 注文記号

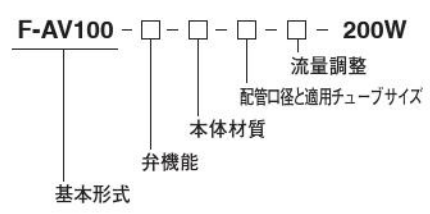

#### 弁機能

- C: 常時閉 (NC)
- O: 常時開 (NO)
- D: 複動形

#### 本体材質 注1

- 無記入: PTFE
- S: SUS316

#### 配管口径と適用チューブサイズ

- 無記入: Rc1/8

#### Hシリーズ継手

- F6: 接続チューブ外径φ6
- F1/4: 接続チューブ外径φ1/4 (φ6.35)

#### フロウエル社60シリーズ継手標準継手

- LD: 接続チューブ径φ6 × φ4
- LE: 接続チューブ径φ6.35 × φ3.96, φ6.35 × φ4.35共用

#### 流量調整 注2

- 無記入: なし
- Q1: 流量調整付 (微小流量調整タイプ)

注1: 本体材質-Sを選定した場合、継手付仕様を選ぶことはできません。

注2: 本流量調整機構は差動ねじ方式により流量設定を容易化しています。

エアオペレートバルブ  
ダイヤフラムタイプ  
2ポート弁

F-AV125-200W

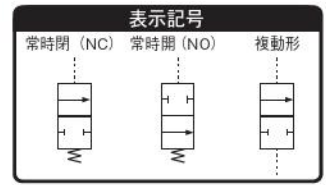

内部構造図・材質

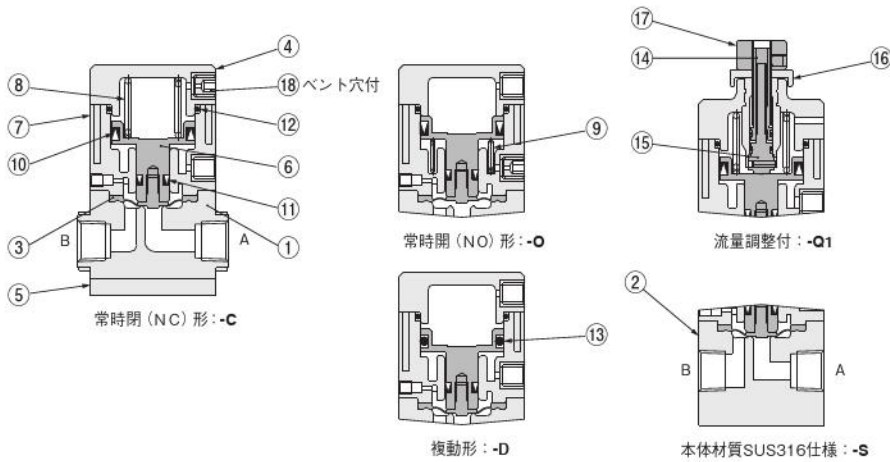

No.	名称	材質
①	本体	PTFE
②	本体	SUS316
③	ダイヤフラム	PTFE
④	カバー	PPS
⑤	プレート	SUS304
⑥	ピストン	SUS304
⑦	シリンダチューブ	PPS
⑧	スプリング	SUS304-WPB
⑨	スプリング	SUS304-WPB
⑩	パッキン	FKM

No.	名称	材質
⑪	パッキン	FKM
⑫	Oリング	FKM
⑬	Oリング	FKM
⑭	調整ねじ	SUS304
⑮	調整ねじ	SUS304
⑯	ナット	SUS304
⑰	ナット	SUS304
⑱	止めねじ	SUS304

寸法図 (mm)

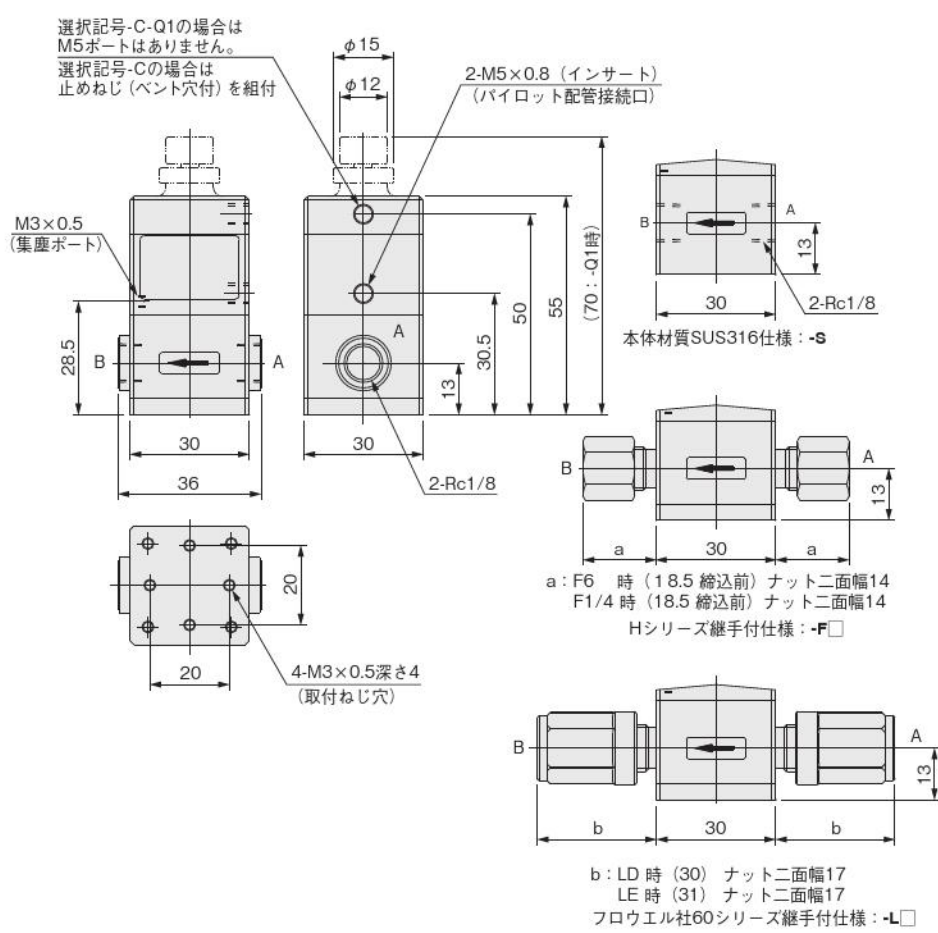

仕様

項目	形式	F-AV125-200W
使用流体		純水・薬液・空気・N <sub>2</sub> ガス
使用温度範囲 °C	流体	5~60
	雰囲気	0~50
使用圧力範囲 MPa/kgf/cm <sup>2</sup>	A→B	0~0.5 {0~5.1}
	B→A	0~0.3 {0~3.1}
パイロット圧力 MPa/kgf/cm <sup>2</sup>		0.3~0.5 {3.1~5.1}
背圧 MPa/kgf/cm <sup>2</sup>		0~0.3 {0~3.1}
耐圧 MPa/kgf/cm <sup>2</sup>		1 {10.2}
オリフィス [Cv 値] mm		4 {0.31}
パイロット配管接続口径		M5 × 0.8
弁座漏れ量 cm <sup>3</sup> /min		0 (水圧にて)
作動頻度 c.p.m		30以下
取付姿勢		自由

注文記号

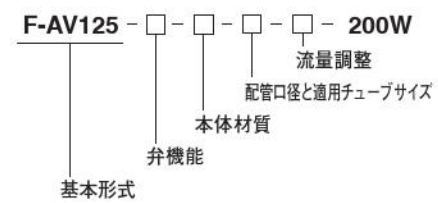

弁機能

- C : 常時閉 (NC)
- O : 常時開 (NO)
- D : 複動形

本体材質<sup>注1</sup>

- 無記入 : PTFE
- S : SUS316

配管口径と適用チューブサイズ

無記入 : Rc1/8

Hシリーズ継手

- F6 : 接続チューブ外径φ6
- F1/4 : 接続チューブ外径φ1/4 (φ6.35)

フロウエル社60シリーズ継手標準継手

- LD : 接続チューブ径φ6 × φ4
- LE : 接続チューブ径φ6.35 × φ3.96, φ6.35 × φ4.35共用

流量調整<sup>注2</sup>

- 無記入 : なし
- Q1 : 流量調整付 (微小流量調整タイプ)

注1 : 本体材質-Sを選定した場合、継手付仕様を選ぶことはできません。  
注2 : 本流量調整機構は差動ねじ方式により流量設定を容易化しています。

- CMZ-FRZ
- 小形FR
- マルチ
- マニホールドR
- 大形F.R.L.
- サブライン
- クールセルレータ
- ドレンF
- 圧力計
- 様式トライヤ
- デュプレックス
- インライン
- QJレギュレータ
- 小形精密R
- ステンレスR
- 精密ステンレスR
- 電一空R
- DTコンプレッサ
- QJスタンダードSUS
- QJスタンダードSUS
- QJロータリ
- TAC継手
- QJS
- QJSダイヤル付
- スロットルバルブ
- ハンドバルブ
- ストップ弁付QJ
- チェックバルブ
- パワーレギュレータ
- コネクタ
- 弁機能
- C : 常時閉 (NC)
- O : 常時開 (NO)
- D : 複動形
- 本体材質<sup>注1</sup>
- 無記入 : PTFE
- S : SUS316
- 配管口径と適用チューブサイズ
- 無記入 : Rc1/8
- Hシリーズ継手
- F6 : 接続チューブ外径φ6
- F1/4 : 接続チューブ外径φ1/4 (φ6.35)
- フロウエル社60シリーズ継手標準継手
- LD : 接続チューブ径φ6 × φ4
- LE : 接続チューブ径φ6.35 × φ3.96, φ6.35 × φ4.35共用
- 流量調整<sup>注2</sup>
- 無記入 : なし
- Q1 : 流量調整付 (微小流量調整タイプ)
- 注1 : 本体材質-Sを選定した場合、継手付仕様を選ぶことはできません。
- 注2 : 本流量調整機構は差動ねじ方式により流量設定を容易化しています。
- 真空バルブ
- インラインエジェクタ
- エジェクタME
- エジェクタFME
- エジェクタ多段
- バキュームパッド
- 真空R
- 真空Pユニット
- 吸着U
- DT真空ポンプ
- ピュアフロセス
- フッ素ポンプ



エアオペレートバルブ  
ダイヤフラムタイプ  
2ポート弁

F-AVPN070

内部構造図・材質

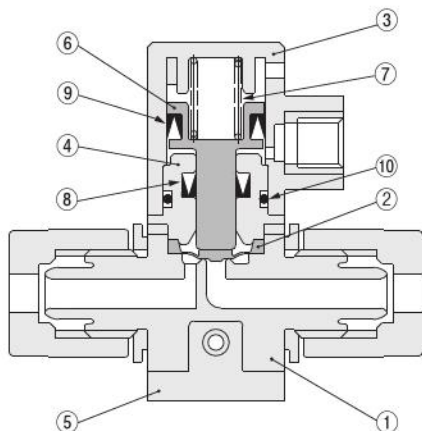

No.	名称	材質
①	本体	PFA
②	ダイヤフラム	PTFE
③	カバー	PPS
④	カバー	PPS
⑤	プレート	SUS304
⑥	ピストン	PPS
⑦	スプリング	SUS304-WPB
⑧	パッキン	FKM
⑨	パッキン	FKM
⑩	Oリング	FKM

寸法図 (mm)

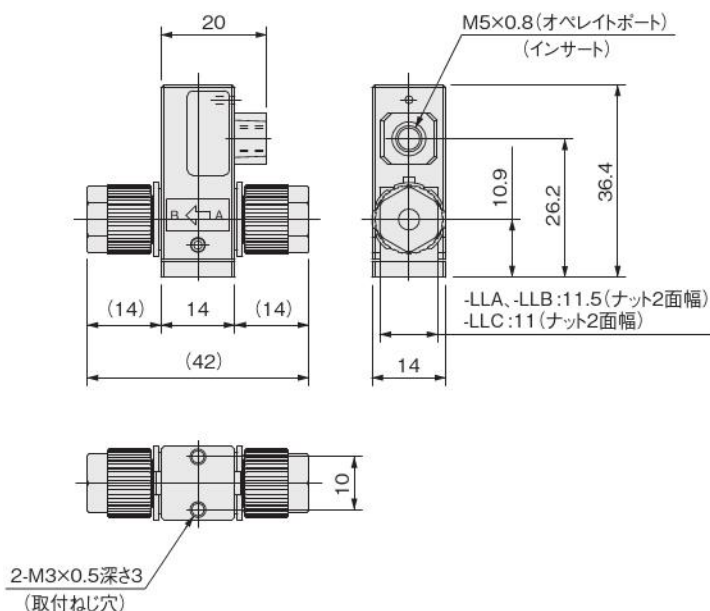

表示記号

常時閉 (NC)



仕様

項目	形式	F-AVPN070
使用流体		純水・薬液・空気・N <sub>2</sub> ガス
使用温度範囲 °C	流体	5~80
	雰囲気	0~60
使用圧力範囲 MPa	A→B	0~0.5
	B→A	0~0.3
パイロット圧力 MPa		0.3~0.5
背圧 MPa		0~0.3
耐圧 MPa		1
オリフィス(Cv 値) mm		-LLA,-LLB: 2 [0.06] -LLC: 2 [0.11]
パイロット配管接続口径		M5 × 0.8
弁座漏れ量 cm <sup>3</sup> /min		0 (水圧にて)
作動頻度 <sup>注</sup> c.p.m		300 (5Hz) 以下
取付姿勢		自由
質量 g		22

注: 純水よりも高粘度流体の場合は別途ご相談ください。

注文記号

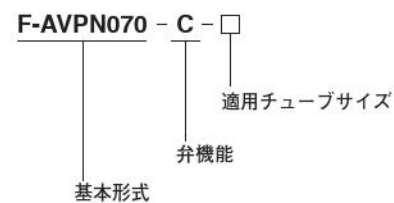

弁機能  
C: 常時閉 (NC) 専用

適用チューブサイズ  
フロウエル社80シリーズ継手<sup>注</sup>  
LLA: 接続チューブ径 φ3×φ2  
LLB: 接続チューブ径 φ3.17×φ2.17  
LLC: 接続チューブ径 φ4×φ3

注: 本製品はフロウエル社80シリーズ継手です。フロウエル社80シリーズ継手につきましては、フロウエル社の最新カタログ、取扱説明書をご参照の上、確実に施工してください。

CMZ-  
FRZ  
小形 FR  
マルチ  
マニホー  
ルドR  
大形  
F.R.L.  
サブ  
ライン  
クール  
セルータ  
ドレンF  
圧力計  
膜式  
トライヤ  
チューブ  
ドライヤ  
イン  
ラインF  
QJ  
レギュレータ  
小形  
精密R  
ステン  
レスR  
精密ステ  
ンレスR  
電一空  
R  
DT コン  
プレッサ  
QJスタン  
ダードミニ  
QJスタン  
ダードSUS  
QJ  
ロータリ  
継手  
QJS  
QJS  
ダイヤル付  
スロットル  
バルブ  
ハンド  
バルブ  
ストップ  
弁付 QJ  
チェック  
バルブ  
パワーレ  
デュース  
コネクタ  
サブライ  
ジョイント  
チューブ  
圧力  
スイッチ  
流量  
センサ  
多チャネル  
MSU  
ショック  
アブソーバ  
ハイドロ  
C-R  
IB-  
Flow  
スピード  
コントローラ  
マフラ:  
エキゾースト  
コンバータ:  
プリーダ  
ホルダ  
&コラム  
インジ  
ケータ  
ブラ  
チェーン  
真空  
バルブU  
インライン  
エジェクタ  
エジェクタ  
ME  
エジェクタ  
FME  
エジェクタ  
多段  
バキューム  
パッド  
真空R  
真空(内漏)  
シリンダ  
非接触  
真空P  
ユニット  
吸着U  
VYP  
DT 真空  
ポンプ  
ピュア  
フローセス  
フッ素  
ポンプ

CMZ  
FRZ  
小形FR  
マルチ  
マニホールドR  
大形  
F.R.L.  
サブ  
ライン  
クール  
セレータ  
ドレンF  
圧力計  
膜式  
ドライヤ  
モト  
ラインF  
イン  
ラインF  
QJ  
レギュラ  
小形  
精密R  
ステン  
レスR  
精密ス  
テン  
レスR  
電一  
R  
DTコン  
プレッサ  
QJスタン  
ダードSUS  
QJスタン  
ダードSUS  
QJ  
ロータリ  
TAC  
継手  
QJS  
QJS  
ダイヤル  
ストップ  
バルブ  
ハンド  
バルブ  
ストップ  
弁付QJ  
チェック  
バルブ  
パワーレ  
ギュラ  
コネクタ  
サブライ  
ジョイント  
チューブ  
圧力  
スイッチ  
流量  
センサ  
マルチ  
MSU  
シロック  
アブ  
ハイドロ  
C・R  
iB-  
Flow  
スピード  
コント  
マフラ  
エキスト  
コヒー  
プリーダ  
ホルダ  
&コラム  
インジ  
ケータ  
ブラ  
チェーン  
真空  
バルブU  
インライン  
エジェクタ  
エジェクタ  
ME  
エジェクタ  
FME  
エジェクタ  
多段  
バキューム  
パッド  
真空R  
電動  
シリンダ  
非接触  
真空P  
ユニット  
吸着U  
VYP  
DT真空  
ポンプ  
ピュア  
プロセス  
フッ素  
ポンプ

# エアオペレートバルブ ダイヤフラムタイプ 2ポート弁

## F-AVP070-200W

### 内部構造図・材質

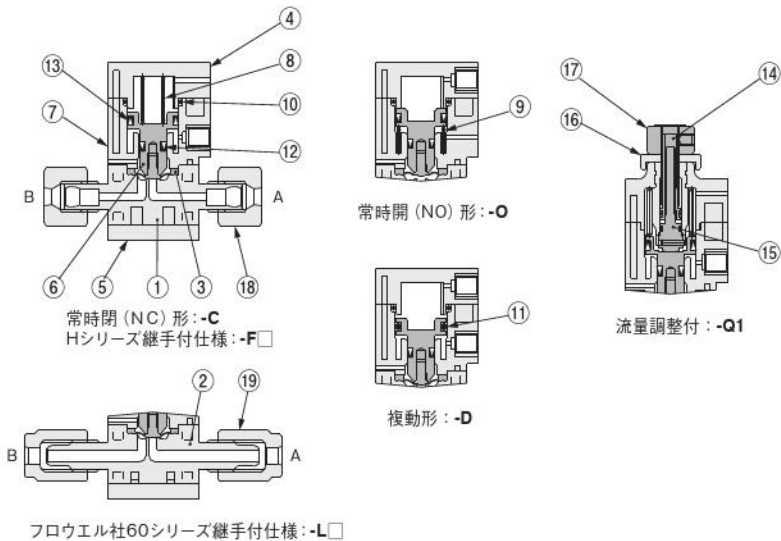

No.	名称	材質
①	本体	PFA
②	本体	PFA
③	ダイヤフラム	PTFE
④	カバー	PPS
⑤	プレート	SUS304
⑥	ピストン	SUS304
⑦	シリンダチューブ	PPS
⑧	スプリング	SUS304-WPB
⑨	スプリング	SUS304-WPB
⑩	Oリング	FKM

No.	名称	材質
⑪	Oリング	FKM
⑫	パッキン	FKM
⑬	パッキン	FKM
⑭	調整ねじ	SUS304
⑮	調整ねじ	SUS304
⑯	ナット	SUS304
⑰	ナット	SUS304
⑱	ナット	PFA
⑲	ナット	PFA

### 寸法図 (mm)

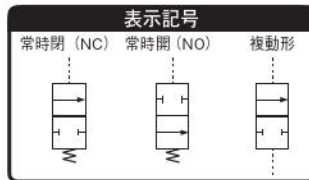
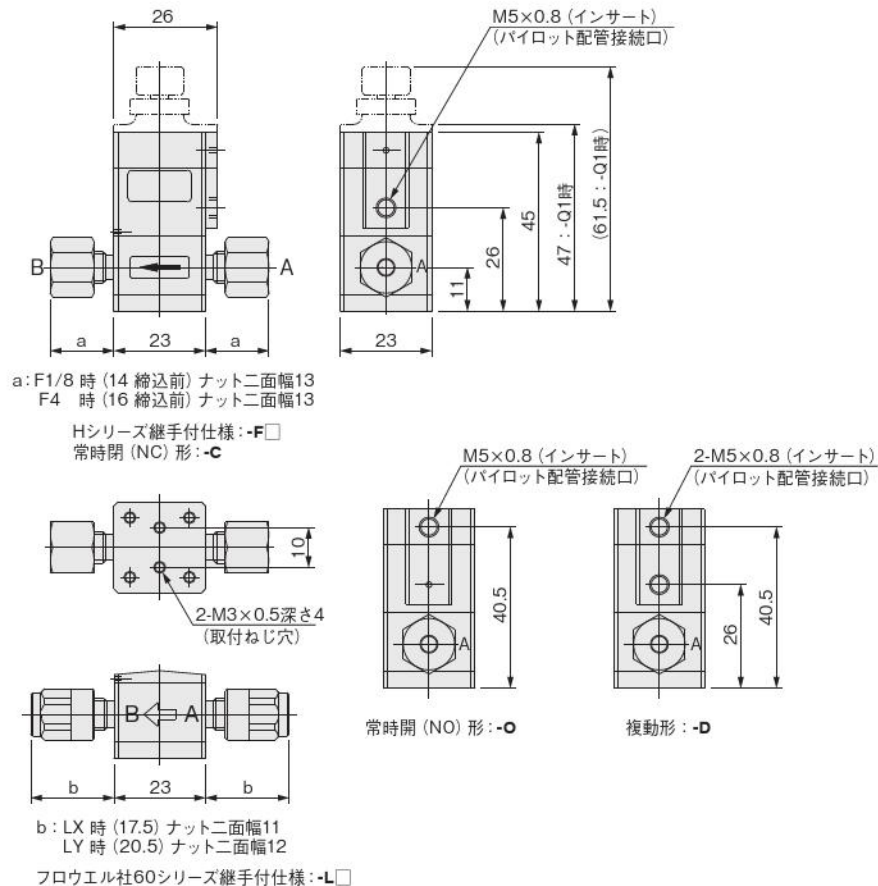

### 仕様

形式		F-AVP070-200W
項目	形式	F-AVP070-200W
使用流体		純水・薬液・空気・N <sub>2</sub> ガス
使用温度範囲 °C	流体	5~80
	雰囲気	0~60
使用圧力範囲 MPa/kgf/cm <sup>2</sup>	A→B	0~0.5 [0~5.1]
	B→A	0~0.3 [0~3.1]
パイロット圧力 MPa/kgf/cm <sup>2</sup>		0.3~0.5 [3.1~5.1]
背圧 MPa/kgf/cm <sup>2</sup>		0~0.3 [0~3.1]
耐圧 MPa/kgf/cm <sup>2</sup>		1 [10.2]
オリフィス (Cv値)	mm	2 [0.1]
パイロット配管接続口径		M5 × 0.8
弁座漏れ量 cm <sup>3</sup> /min		0 (水圧にて)
作動頻度	c.p.m	30以下
取付姿勢		自由

### 注文記号

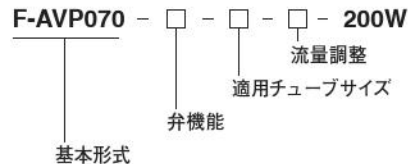

弁機能  
C: 常時閉 (NC)  
O: 常時開 (NO)  
D: 複動形

適用チューブサイズ  
Hシリーズ継手  
F1/8: 接続チューブ外径φ1/8 (φ3.17)  
F4: 接続チューブ外径φ4  
フロウエル社60シリーズ継手<sup>注1</sup>  
特殊継手  
LX: 接続チューブ径φ3.17 × φ2.17専用  
LY: 接続チューブ径φ4 × φ3専用

流量調整<sup>注2</sup>  
無記入: なし  
Q1: 流量調整付 (微小流量調整タイプ)

注1: フロウエル社60シリーズ特殊継手関係について  
・施工器具も特殊となります。標準施工器具は  
使用できません。  
2: 流量調整付 -Q1は弁機能 常時閉 (NC) -Cの  
場合にしか設定できません。弁機能選択は [C] と  
指定してください。本流量調整機構は差動ねじ方  
式により流量設定を容易化しています。

エアオペレートバルブ  
ダイヤフラムタイプ  
2ポート弁

F-AVP125-200W

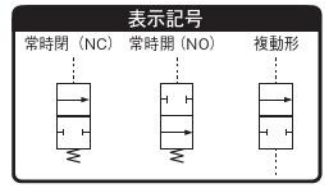

内部構造図・材質

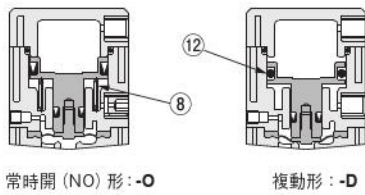
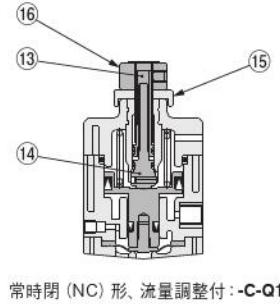
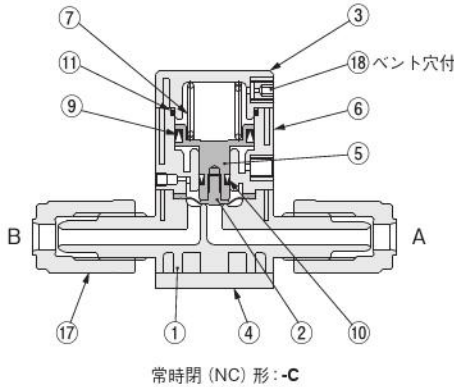

No.	名称	材質
①	本体	PFA
②	ダイヤフラム	PTFE
③	カバー	PPS
④	プレート	SUS304
⑤	ピストン	SUS304
⑥	シリンダチューブ	PPS
⑦	スプリング	SUS304-WPB
⑧	スプリング	SUS304-WPB
⑨	パッキン	FKM
⑩	パッキン	FKM

No.	名称	材質
⑪	Oリング	FKM
⑫	Oリング	FKM
⑬	調整ねじ	SUS304
⑭	調整ねじ	SUS304
⑮	ナット	SUS304
⑯	ナット	SUS304
⑰	ナット	PFA
⑱	止めねじ	SUS304

寸法図 (mm)

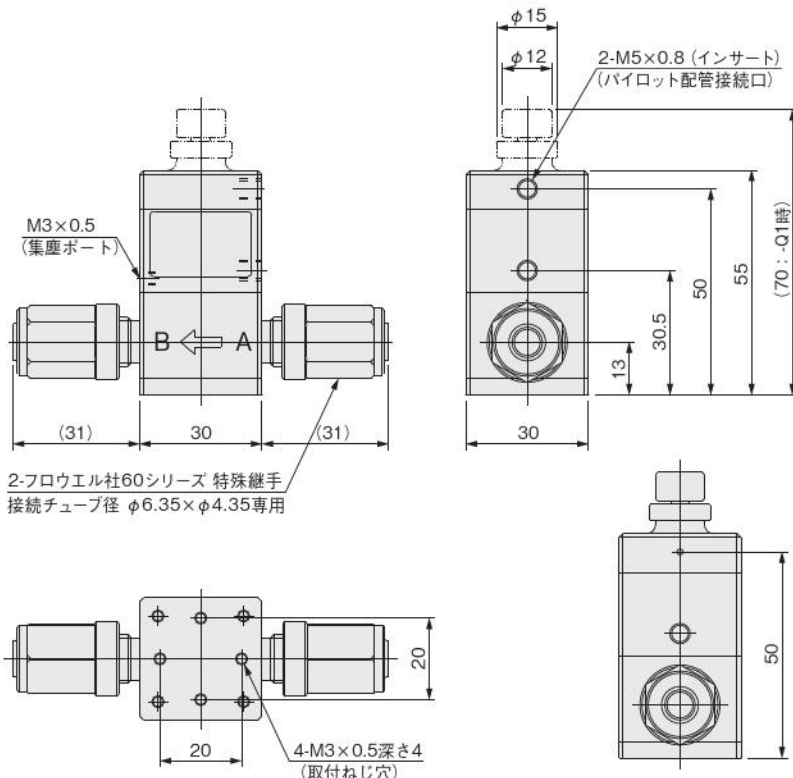

常時閉 (NC) 形、流量調整付: -C-Q1

仕様

項目	形式	F-AVP125-200W
使用流体		純水・薬液・空気・N <sub>2</sub> ガス
使用温度範囲 °C	流体	5~80
	雰囲気	0~60
使用圧力範囲 MPa/kgf/cm <sup>2</sup>	A→B	0~0.5 [0~5.1]
	B→A	0~0.3 [0~3.1]
パイロット圧力 MPa/kgf/cm <sup>2</sup>		0.3~0.5 [3.1~5.1]
背圧 MPa/kgf/cm <sup>2</sup>		0~0.3 [0~3.1]
耐圧 MPa/kgf/cm <sup>2</sup>		1 [10.2]
オリフィス [Cv値]	mm	4 [0.31]
パイロット配管接続口径		M5 × 0.8
弁座漏れ量 cm <sup>3</sup> /min		0 (水圧にて)
作動頻度 c.p.m		30以下
取付姿勢		自由

注文記号

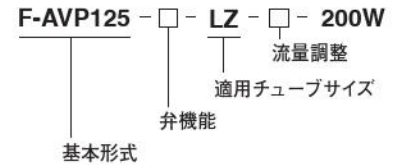

弁機能 注1

- C: 常時閉 (NC)
- O: 常時開 (NO)
- D: 複動形

適用チューブサイズ

フロウエル社60シリーズ継手 注2

特殊継手

LZ: 継手チューブ径φ6.35×φ4.35専用

流量調整 注3

無記入: なし

Q1: 流量調整付 (微量流量調整タイプ)

- 注1: 常時閉 (NC) 時は常時開 (NO) 側オペレートポート、常時開 (NO) 時は常時閉 (NC) 側オペレートポートにベント穴付の止めねじを組付けています。
- 注2: 本製品はフロウエル社60シリーズ継手付です。継手は特殊サイズとなります。施工用具も特殊となります。標準施工用具は使用できません。
- 注3: 本流量調整機構は差動ねじ方式により流量設定を容易化しています。常時閉 (NC) 時で流量調整付の場合は常時開 (NO) 側のパイロット配管接続口はありません。

CMZ-  
FRZ  
小形 FR  
マルチ  
マニホー  
ルドR  
大形  
F.R.L.  
サブ  
ライン  
クール  
セルータ  
ドレンF  
圧力計  
様式  
トライヤ  
チューブ  
ドライヤ  
イン  
ラインF  
QJ  
レギュレータ  
小形  
精密R  
ステン  
レスR  
精密ステ  
ンレスR  
電一空  
R  
DT コン  
プレッサ  
QJスタン  
ダードミニ  
QJスタン  
ダードSUS  
QJ  
ロータリ  
TAC  
継手  
QJS  
QJS  
ダイヤル付  
スロットル  
バルブ  
ハンド  
バルブ  
ストップ  
弁付 QJ  
チェック  
バルブ  
パワーレ  
ギュレータ  
コネクタ  
サブライ  
ジョイント  
チューブ  
圧力  
スイッチ  
流量  
センサ  
多チャンネル  
MSU  
ショック  
アブソーバ  
ハイドロ  
C・R  
IB-  
Flow  
スピード  
コントローラ  
マフラ:  
エキースト  
コバータ:  
プリーダ  
ホルダ  
&コラム  
インジ  
ケータ  
ブラ  
チェーン  
真空  
バルブU  
インライン  
エジェクタ  
エジェクタ  
ME  
エジェクタ  
FME  
エジェクタ  
多段  
バキューム  
パッド  
真空R  
真空(1/100)  
シリンダ  
非接触  
真空P  
ユニット  
吸着U  
VYP  
DT 真空  
ポンプ  
ピュア  
フロセス  
フッ素  
ポンプ

エアオペレートバルブ  
ダイヤフラムタイプ  
2ポート弁

F-AVP250-200W

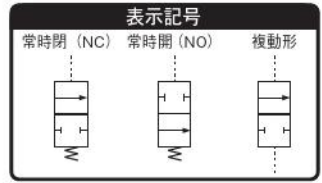

内部構造図・材質

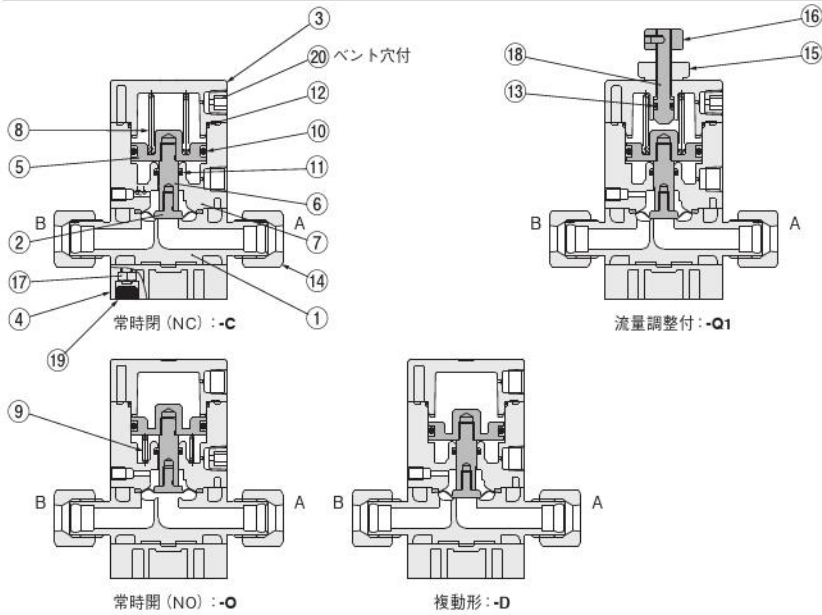

No.	名称	材質
①	本体	PFA
②	ダイヤフラム	PTFE
③	カバー	PPS
④	プレート	PPS
⑤	ピストン	PEEK
⑥	ピストンロッド	PEEK
⑦	シリンダチューブ	PPS
⑧	スプリング	SUS304-WPB <sup>注</sup>
⑨	スプリング	SUS304-WPB <sup>注</sup>
⑩	Oリング	FKM

No.	名称	材質
⑪	Oリング	FKM
⑫	Oリング	FKM
⑬	Oリング	FKM
⑭	ナット	PFA
⑮	ナット	PP
⑯	ナット	PP
⑰	ナット	SUS304 <sup>注</sup>
⑱	キャップ	FKM
⑳	プラグ	ベクトラ

注：フッ素コーティング

寸法図 (mm)

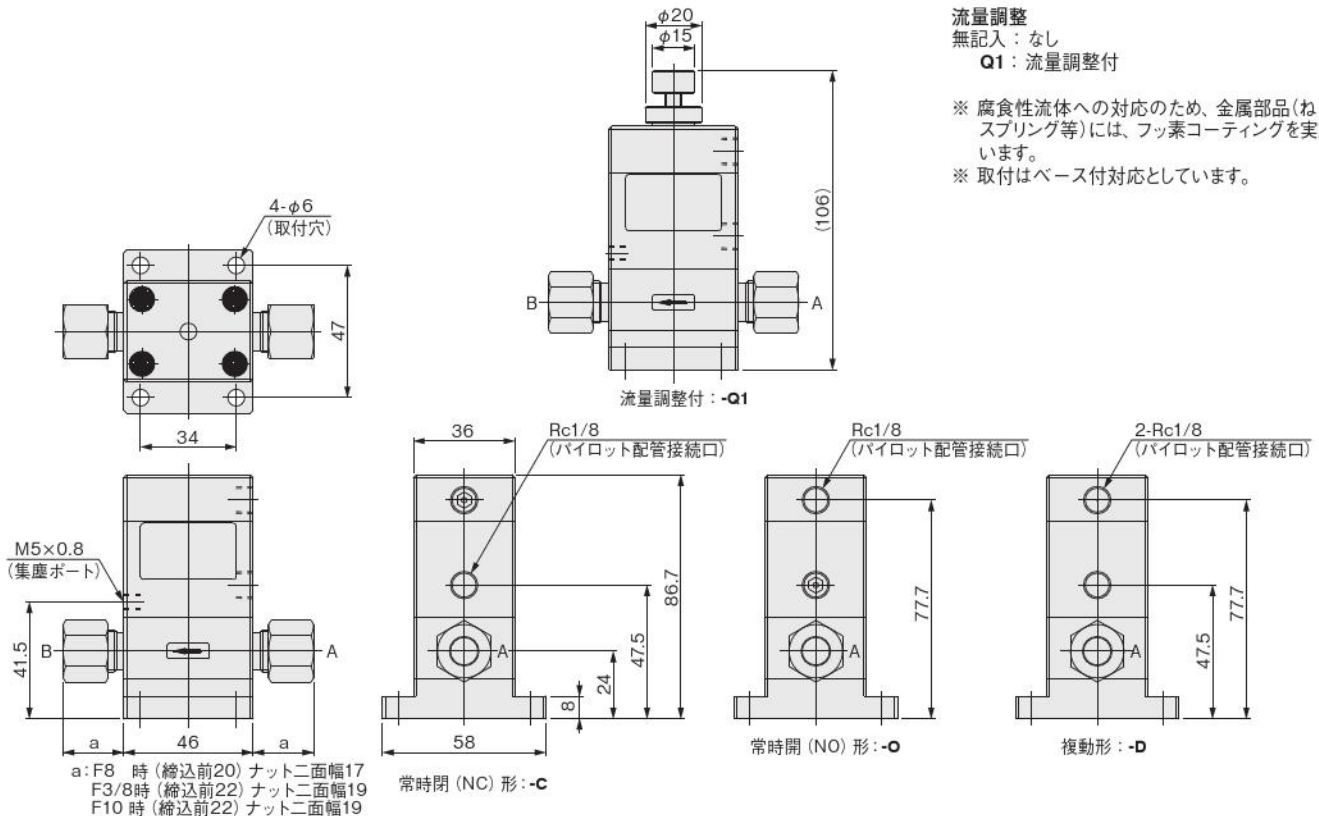

仕様

項目	形式	F-AVP250-200W
使用流体		純水・薬液・空気・N <sub>2</sub> ガス
使用温度範囲 °C	流体	5~60
	雰囲気	0~50
使用圧力範囲 MPa/kgf/cm <sup>2</sup>	A→B	0~0.5 [0~5.1]
	B→A	0~0.3 [0~3.1]
パイロット圧力 MPa/kgf/cm <sup>2</sup>		0.3~0.5 [3.1~5.1]
背圧 MPa/kgf/cm <sup>2</sup>		0~0.3 [0~3.1]
耐圧 MPa/kgf/cm <sup>2</sup>		1 [10.2]
オリフィス [Cv値]		mm 8 [1.2]
パイロット配管接続口径		Rc1/8
弁座漏れ量 cm <sup>3</sup> /min		0 (水圧にて)
作動頻度 c.p.m		30以下
取付姿勢		自由

注文記号

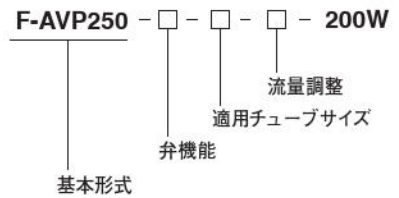

弁機能

- C: 常時閉 (NC)
- O: 常時開 (NO)
- D: 複動形

適用チューブサイズ

- Hシリーズ継手
- F8: 接続チューブ外径 φ8
- F3/8: 接続チューブ外径 φ3/8 (φ9.52)
- F10: 接続チューブ外径 φ10

流量調整

- 無記入: なし
- Q1: 流量調整付

- ※ 腐食性流体への対応のため、金属部品(ねじ類、スプリング等)には、フッ素コーティングを実施しています。
- ※ 取付はベース付対応としています。

エアオペレートバルブ  
ダイヤフラムタイプ  
3ポート弁

F-DAV070-200W

内部構造図・材質

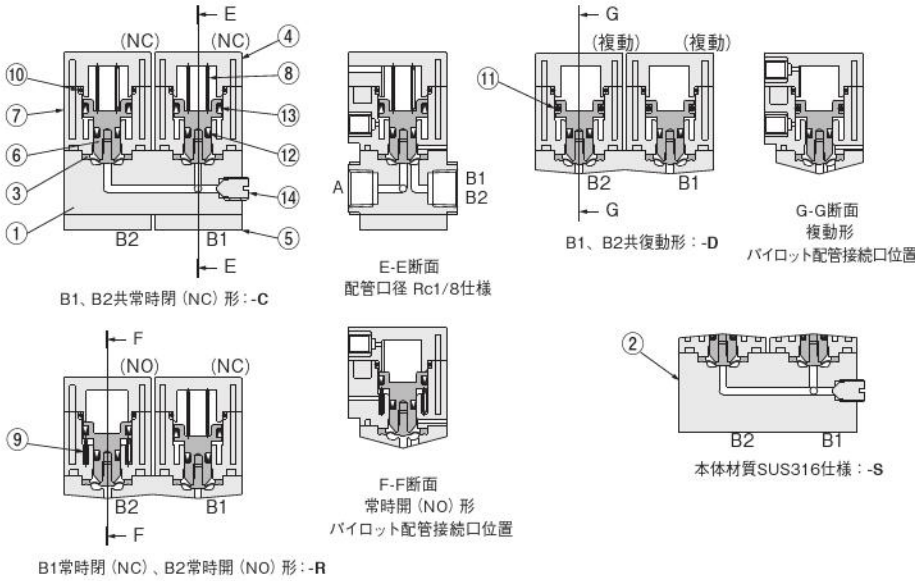

No.	名称	材質
①	本体	PTFE
②	本体	SUS316
③	ダイヤフラム	PTFE
④	カバー	PPS
⑤	プレート	SUS304
⑥	ピストン	SUS304
⑦	シリンダチューブ	PPS

No.	名称	材質
⑧	スプリング	SUS304-WPB
⑨	スプリング	SUS304-WPB
⑩	Oリング	FKM
⑪	Oリング	FKM
⑫	パッキン	FKM
⑬	パッキン	FKM
⑭	プラグ	CTFE

寸法図 (mm)

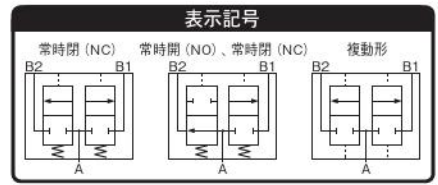
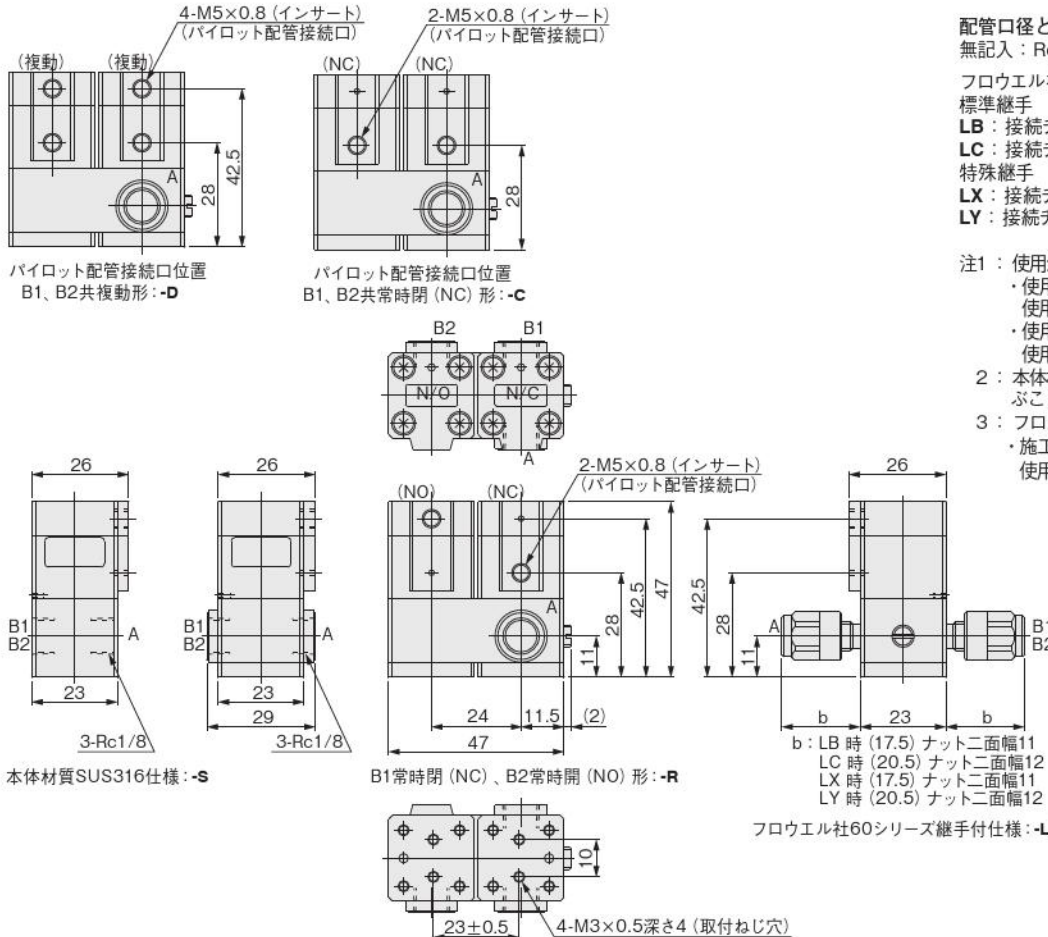

仕様

項目	形式	F-DAV070-200W
使用流体		純水・薬液・空気・N <sub>2</sub> ガス
使用温度範囲 °C	流体	5~60
	雰囲気	0~50
使用圧力範囲 MPa(kgf/cm <sup>2</sup> )	A→B	0~0.5 {0~5.1}
	B→A	0~0.3 {0~3.1}
パイロット圧力 MPa(kgf/cm <sup>2</sup> )		0.3~0.5 {3.1~5.1}
背圧 MPa(kgf/cm <sup>2</sup> )		0~0.3 {0~3.1}
耐圧 MPa(kgf/cm <sup>2</sup> )		1 {10.2}
オリフィス(Cv値)	mm	2 {0.1}
パイロット配管接続口径		M5 × 0.8
弁座漏れ量 cm <sup>3</sup> /min		0 (水圧にて)
作動頻度 c.p.m		30以下
取付姿勢		自由

注文記号

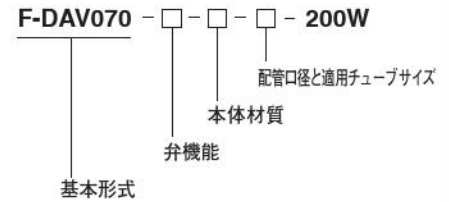

- 弁機能<sup>注1</sup>
- C : B1, B2常時開 (NC)
- R : B1常時開 (NC), B2常時開 (NO)
- D : B1, B2共複動形

- 本体材質<sup>注2</sup>
- 無記入 : PTFE
- S : SUS316

- 配管口径と適用チューブサイズ
- 無記入 : Rc1/8
- フローエル社60シリーズ継手<sup>注3</sup>
- 標準継手
- LB : 接続チューブ径 φ3.17 × φ1.59
- LC : 接続チューブ径 φ4 × φ2, φ4 × φ3共用
- 特殊継手
- LX : 接続チューブ径 φ3.17 × φ2.17専用
- LY : 接続チューブ径 φ4 × φ3専用

- 注1 : 使用流体の流れ方向について
- 使用流体の流れ方向A→B1, B2の場合は、使用圧力範囲0~0.5MPaにて使用できます。
  - 使用流体の流れ方向B1, B2→Aの場合は、使用圧力範囲0~0.3MPaにて使用できます。
- 2 : 本体材質-Sを選定した場合、継手付仕様を選ぶことはできません。
- 3 : フローエル社60シリーズ特殊継手関係について
- 施工器具も特殊となります。標準施工器具は使用できません。

CMZ-  
FRZ  
小形 FR  
マルチ  
マニホー  
ルトR  
大形  
F.R.L.  
サブ  
ライン  
クール  
セルータ  
ドレンF  
圧力計  
様式  
トライヤ  
チューブ  
ドライヤ  
イン  
ラインF  
QJ  
レシユータ  
小形  
精密R  
ステン  
レスR  
精密ステ  
ンレスR  
雷一空  
R  
DTコン  
プレッサ  
QJスタン  
ダードSUS  
QJスタン  
ダードSUS  
QJ  
ロータリ  
TAC  
継手  
QJS  
QJS  
ダイヤル付  
スロットル  
バルブ  
ハンド  
バルブ  
ストップ  
弁付 QJ  
チェック  
バルブ  
パワーレ  
デューサ  
コネクタ  
サブライ  
ジョイント  
チューブ  
圧力  
スイッチ  
流量  
センサ  
多チャネル  
MSU  
ショック  
アブソーバ  
ハイドロ  
C・R  
IB-  
Flow  
スピード  
コントローラ  
マフラ・  
イキスト  
コンバータ  
プリーダ  
ホルダ  
&コラム  
インジ  
ケータ  
ブラ  
チェーン  
真空  
バルブ  
インライン  
エジェクタ  
エジェクタ  
ME  
エジェクタ  
FME  
エジェクタ  
多段  
バキューム  
パッド  
真空R  
真空(下)掃  
シリンダ  
非接触  
真空P  
ユニット  
吸着U  
VYP  
DT真空  
ポンプ  
ピュア  
フローセス  
フッ素  
ポンプ

# エアオペレイトバルブ ダイヤフラムタイプ 3ポート弁

## F-DAV125-200W

### 内部構造図・材質

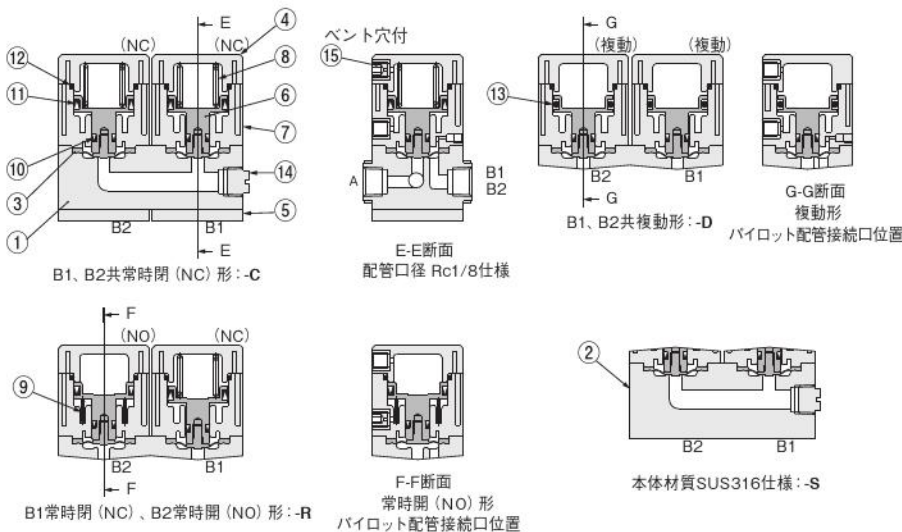

No.	名称	材質
①	本体	PTFE
②	本体	SUS316
③	ダイヤフラム	PTFE
④	カバー	PPS
⑤	プレート	SUS304
⑥	ピストン	SUS304
⑦	シリンダチューブ	PPS
⑧	スプリング	SUS304-WPB

No.	名称	材質
⑨	スプリング	SUS304-WPB
⑩	パッキン	FKM
⑪	パッキン	FKM
⑫	Oリング	FKM
⑬	Oリング	FKM
⑭	プラグ	CTFE
⑮	止めねじ	SUS304

### 寸法図 (mm)

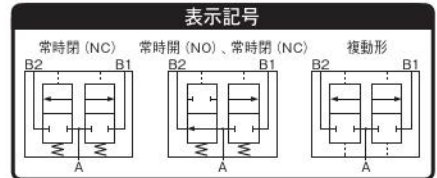
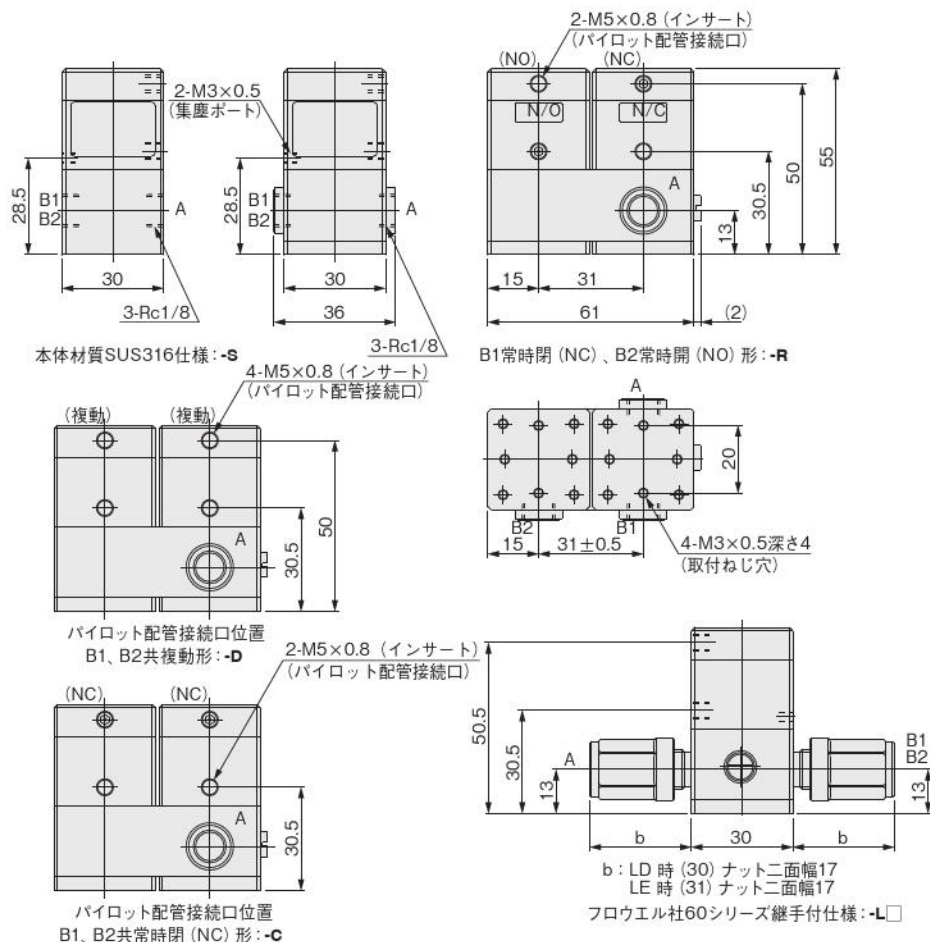

### 仕様

項目	形式	F-DAV125-200W
使用流体		純水・薬液・空気・N <sub>2</sub> ガス
使用温度範囲 °C	流体	5~60
	雰囲気	0~50
使用圧力範囲 MPa(kgf/cm <sup>2</sup> )	A→B	0~0.5 [0~5.1]
	B→A	0~0.3 [0~3.1]
パイロット圧力 MPa(kgf/cm <sup>2</sup> )		0.3~0.5 [3.1~5.1]
背圧 MPa(kgf/cm <sup>2</sup> )		0~0.3 [0~3.1]
耐圧 MPa(kgf/cm <sup>2</sup> )		1 [10.2]
オリフィス(Cv値)	mm	4 [0.31]
パイロット配管接続口径		M5 × 0.8
弁座漏れ量 cm <sup>3</sup> /min		0 (水圧にて)
作動頻度 c.p.m		30以下
取付姿勢		自由

### 注文記号

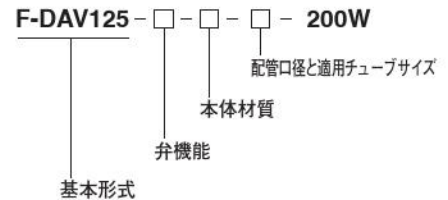

#### 弁機能<sup>注1</sup>

- C : B1, B2共常時閉 (NC)
- R : B1常時閉 (NC), B2常時開 (NO)
- D : B1, B2共複動形

#### 本体材質<sup>注2</sup>

- 無記入 : PTFE
- S : SUS316

#### 配管口径と適用チューブサイズ

- 無記入 : Rc1/8
- フロウエル社60シリーズ継手標準継手
- LD : 接続チューブ径φ6 × φ4
- LE : 接続チューブ径φ6.35 × φ3.96, φ6.35 × φ4.35共用

#### 注1 : 使用流体の流れ方向について

- 使用流体の流れ方向A→B1, B2の場合は、使用圧力範囲0~0.5MPaにて使用できます。
- 使用流体の流れ方向B1, B2→Aの場合は、使用圧力範囲0~0.3MPaにて使用できます。
- 2 : 本体材質-Sを選定した場合、継手付仕様を選ぶことはできません。

エアオペレイトバルブ  
ダイヤフラムタイプ  
3ポート弁

F-DAV250-200W

内部構造図・材質

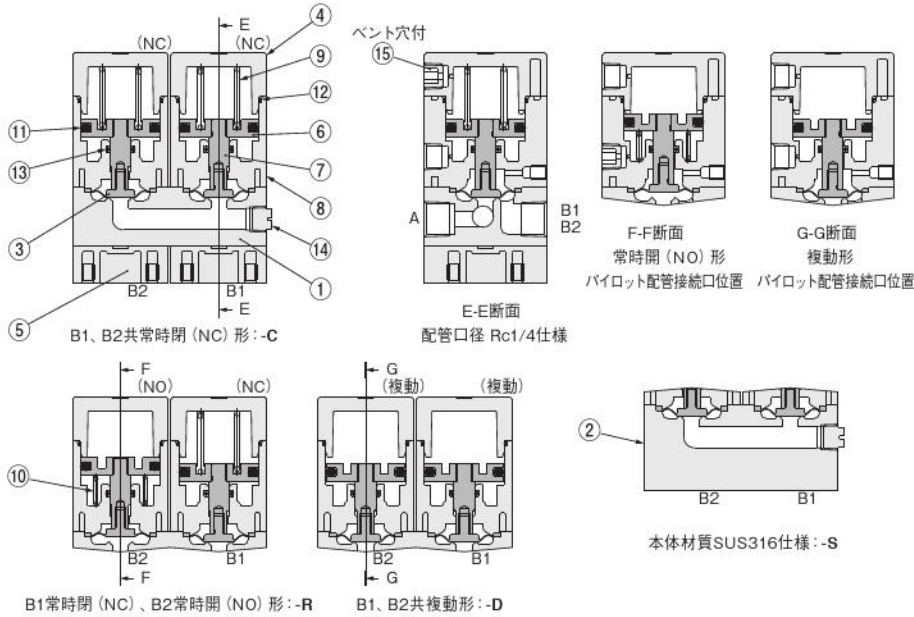

No.	名称	材質
①	本体	PTFE
②	本体	SUS316
③	ダイヤフラム	PTFE
④	カバー	PPS
⑤	プレート	PPS
⑥	ピストン	SUS304
⑦	ピストンロッド	SUS304
⑧	シリンダチューブ	PPS

No.	名称	材質
⑨	スプリング	SUS304-WPB
⑩	スプリング	SUS304-WPB
⑪	パッキン	FKM
⑫	Oリング	FKM
⑬	Oリング	FKM
⑭	プラグ	CTFE
⑮	プラグ	ベクトラ

寸法図 (mm)

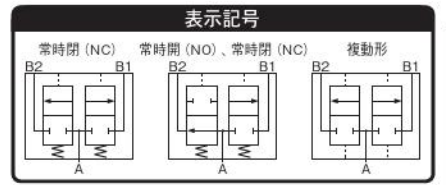
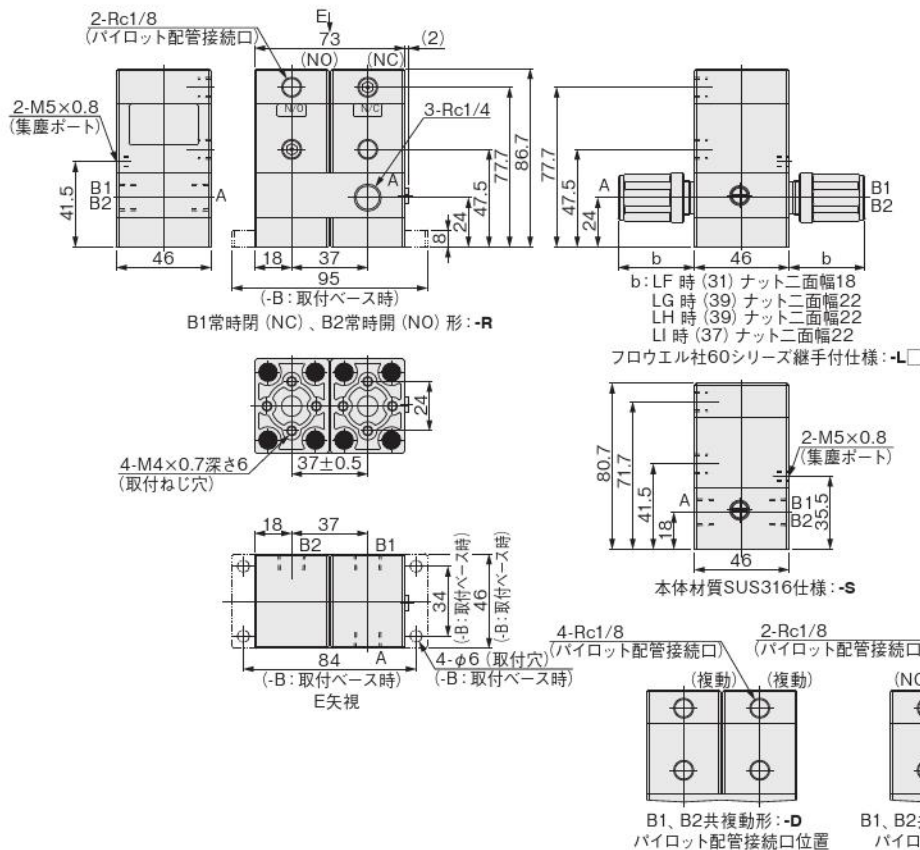

仕様

項目	形式	F-DAV250-200W
使用流体		純水・薬液・空気・N <sub>2</sub> ガス
使用温度範囲 °C	流体	5~60
	雰囲気	0~50
使用圧力範囲 MPa/kgf/cm <sup>2</sup>	A→B	0~0.5 [0~5.1]
	B→A	0~0.3 [0~3.1]
パイロット圧力 MPa/kgf/cm <sup>2</sup>		0.3~0.5 [3.1~5.1]
背圧 MPa/kgf/cm <sup>2</sup>		0~0.3 [0~3.1]
耐圧 MPa/kgf/cm <sup>2</sup>		1 [10.2]
オリフィス [Cv 値]	mm	6 [0.6]
パイロット配管接続口径		Rc1/8
弁座漏れ量 cm <sup>3</sup> /min		0 (水圧にて)
作動頻度 c.p.m		30以下
取付姿勢		自由

注文記号

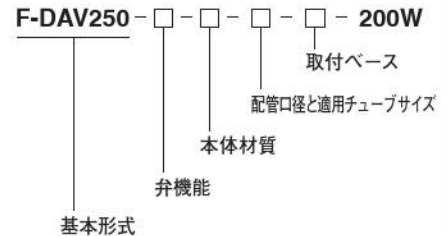

弁機能<sup>注1</sup>

- C : B1, B2常時閉 (NC)
- R : B1常時閉 (NC), B2常時開 (NO)
- D : B1, B2共複動形

本体材質<sup>注2</sup>

- 無記入 : PTFE
- S : SUS316

配管口径と適用チューブサイズ

- 無記入 : Rc1/4
- フロウエル社60シリーズ継手標準継手
- LF : 接続チューブ径 φ8 × φ6
- LG : 接続チューブ径 φ9.52 × φ6.35
- LH : 接続チューブ径 φ9.52 × φ7.52
- LI : 接続チューブ径 φ10 × φ8

取付ベース

- 無記入 : 底面取付タイプ
- B : 取付ベース付

注1 : 使用流体の流れ方向について

- ・使用流体の流れ方向A→B1, B2の場合は、使用圧力範囲0~0.5MPaにて使用できます。
  - ・使用流体の流れ方向B1, B2→Aの場合は、使用圧力範囲0~0.3MPaにて使用できます。
- 注2 : 本体材質-Sを選定した場合、継手付仕様を選ぶことはできません。

CMZ-  
FRZ  
小形 FR  
マルチ  
マニホー  
ルドR  
大形  
F.R.L.  
サブ  
ライン  
クール  
セルータ  
ドレンF  
圧力計  
様式  
トライバ  
デュオ  
ドライヤ  
イン  
ラインF  
QJ  
レギュラ  
小形  
精密R  
ステン  
レスR  
精密ス  
テンレ  
R  
雷一空  
R  
DTコン  
プレッ  
QJスタン  
ダードミニ  
QJスタン  
ダードSUS  
QJ  
ロータリ  
JAC  
継手  
QJS  
QJS  
ダイヤル付  
ストッ  
バルブ  
ハンド  
バルブ  
ストップ  
弁付 QJ  
チェック  
バルブ  
パワーレ  
デュース  
コネクタ  
サブラ  
イジョ  
イント  
チューブ  
圧カ  
スイッ  
チ  
流量  
センサ  
多チャ  
ネル  
MSU  
ショック  
アブソ  
バ  
ハイド  
ロC・R  
IB-  
Flow  
スピード  
コント  
ローラ  
マフラ  
:イ  
リスト  
コバー  
タ  
ブリー  
ド  
ホルダ  
&コラム  
インジ  
ケータ  
ブラ  
チェーン  
真空  
バルブ  
イン  
ライン  
エジェ  
クタ  
エジェ  
クタ  
ME  
エジェ  
クタ  
FME  
エジェ  
クタ  
多段  
バキュー  
ム  
パッド  
真空R  
真空  
シリン  
ダ  
非接触  
真空P  
ユニ  
ット  
吸着U  
VYP  
DT真空  
ポン  
プ  
ピュ  
ア  
フロ  
セス  
フッ  
素  
ポン  
プ

CMZ  
FRZ  
小形FR  
マルチ  
マニホールドR  
大形  
F.R.L.  
サブ  
ライン  
クール  
セレータ  
ドレンF  
圧力計  
膜式  
ドライヤ  
モト  
ライフF  
QJ  
レギュレー  
小形  
精密R  
ステン  
レスR  
精密ス  
テン  
サー  
電一  
DT  
コン  
プレッ  
QJ  
スタン  
ダード  
SUS  
QJ  
ロータ  
TAC  
継手  
QJS  
ダイヤル  
スポット  
バルブ  
ハンド  
バルブ  
ストップ  
弁付QJ  
チェック  
バルブ  
パワーレ  
ギュレー  
タ  
コネク  
サ  
サブライ  
ジョイント  
チューブ  
圧力  
スイッチ  
流量  
センサ  
マルチ  
MSU  
シヨック  
アブソー  
バ  
ハイドロ  
C・R  
iB-  
Flow  
スピード  
コントロ  
ラ  
マフラ  
エキスト  
コルナ  
ブリーダ  
ホルダ  
&コラム  
インジ  
ケータ  
ブラ  
チェーン  
真空  
バルブU  
インライン  
エジェクタ  
エジェクタ  
ME  
エジェクタ  
FME  
エジェクタ  
多段  
バキュー  
パッド  
真空R  
電動/手  
動  
シリンダ  
非接触  
真空P  
ユニット  
吸着U  
VYP  
DT  
真空  
ポンプ  
ピュア  
プロセス  
フッ素  
ポンプ

# エアオペレイトバルブ ダイヤフラムタイプ 3ポート弁

## F-DAVP070-200W

### 内部構造図・材質

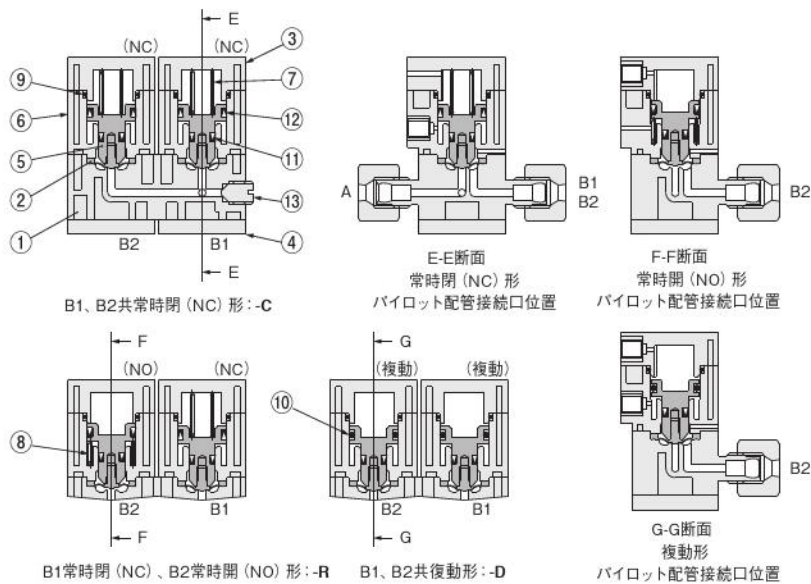

No.	名称	材質
①	本体	PFA
②	ダイヤフラム	PTFE
③	カバー	PPS
④	プレート	SUS304
⑤	ピストン	SUS304
⑥	シリンダチューブ	PPS
⑦	スプリング	SUS304-WPB

No.	名称	材質
⑧	スプリング	SUS304-WPB
⑨	Oリング	FKM
⑩	Oリング	FKM
⑪	パッキン	FKM
⑫	パッキン	FKM
⑬	プラグ	CTFE

### 寸法図 (mm)

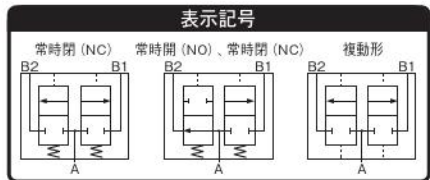
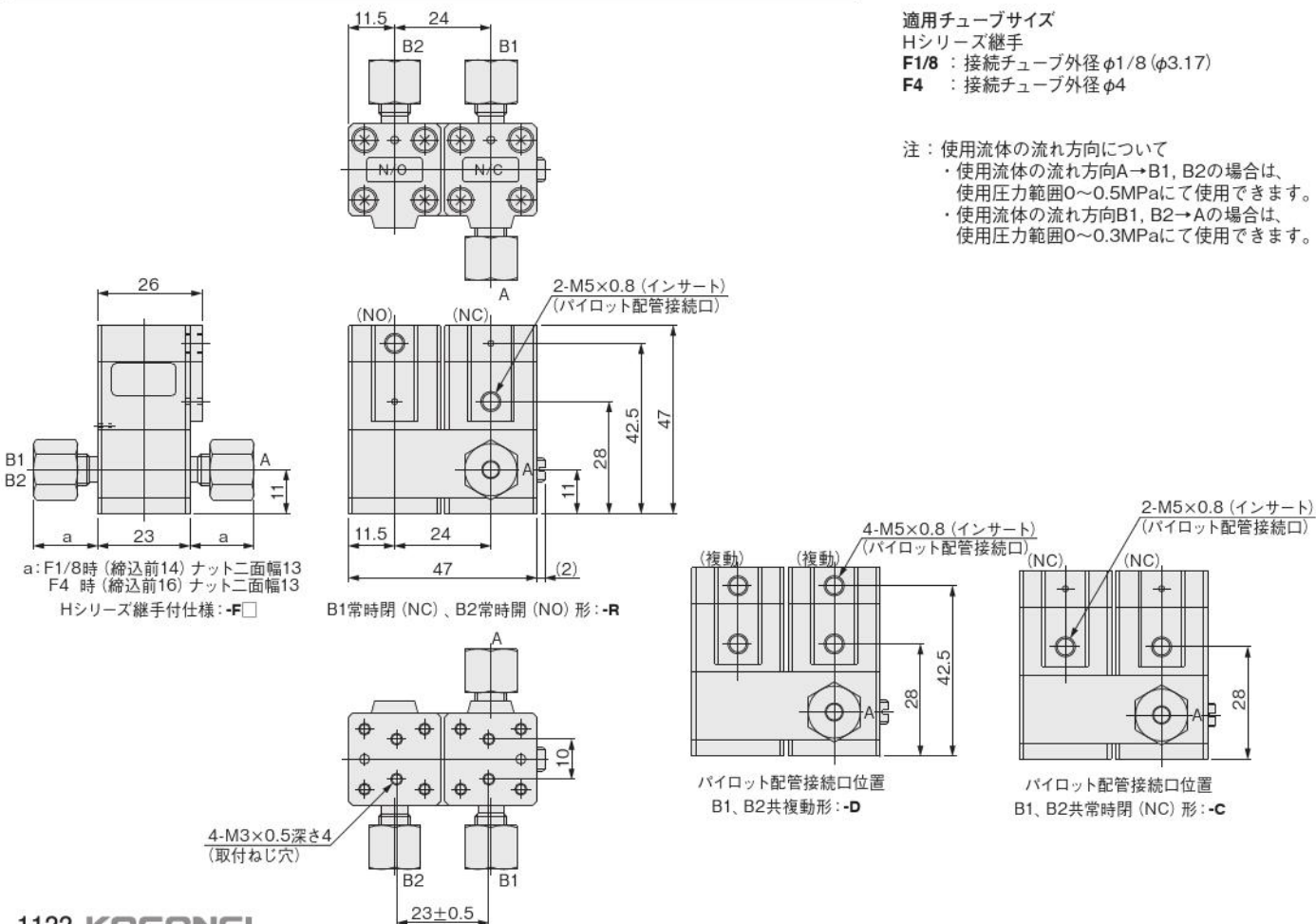

### 仕様

項目	形式	F-DAVP070-200W
使用流体		純水・薬液・空気・N <sub>2</sub> ガス
使用温度範囲 °C	流体	5~80
	雰囲気	0~50
使用圧力範囲 MPa	A→B	0~0.5 [0~5.1]
	B→A	0~0.3 [0~3.1]
パイロット圧力 MPa	kgf/cm <sup>2</sup>	0.3~0.5 [3.1~5.1]
背圧 MPa	kgf/cm <sup>2</sup>	0~0.3 [0~3.1]
耐圧 MPa	kgf/cm <sup>2</sup>	1 [10.2]
オリフィス (Cv値)	mm	2 [0.1]
パイロット配管接続口径		M5 × 0.8
弁座漏れ量	cm <sup>3</sup> /min	0 (水圧にて)
作動頻度	c.p.m	30以下
取付姿勢		自由

### 注文記号



#### 弁機能

- C : B1, B2 共通常時閉 (NC)
- R : B1 常時閉 (NC), B2 常時開 (NO)
- D : B1, B2 共通復動形

#### 適用チューブサイズ

- Hシリーズ継手
- F1/8 : 接続チューブ外径 φ1/8 (φ3.17)
- F4 : 接続チューブ外径 φ4

#### 注: 使用流体の流れ方向について

- 使用流体の流れ方向 A→B1, B2 の場合は、使用圧力範囲 0~0.5MPa にて使用できます。
- 使用流体の流れ方向 B1, B2→A の場合は、使用圧力範囲 0~0.3MPa にて使用できます。

エアオペレートバルブ  
ダイヤフラムタイプ  
3ポート弁

F-DAVP125

内部構造図・材質

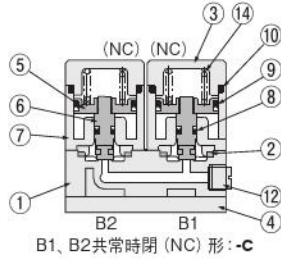

B1, B2共常時閉 (NC) 形 :-C

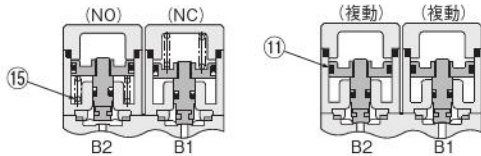

B1側常時閉 (NC)  
B2側常時閉 (NO) 形 :-R

B1, B2共複動形 :-D

No.	名称	材質
①	本体	PFA
②	ダイヤフラム	PTFE
③	カバー	ベクトラ
④	プレート	SUS304
⑤	ピストン	SUS304
⑥	ピストンロッド	SUS304
⑦	シリンダチューブ	ベクトラ
⑧	パッキン	FKM

No.	名称	材質
⑨	パッキン	FKM
⑩	Oリング	FKM
⑪	Oリング	FKM
⑫	プラグ	CTFE
⑬	ナット	PFA
⑭	スプリング	SUS304-WPB
⑮	スプリング	SUS304-WPB
⑯	止めねじ	SUS304

寸法図 (mm)

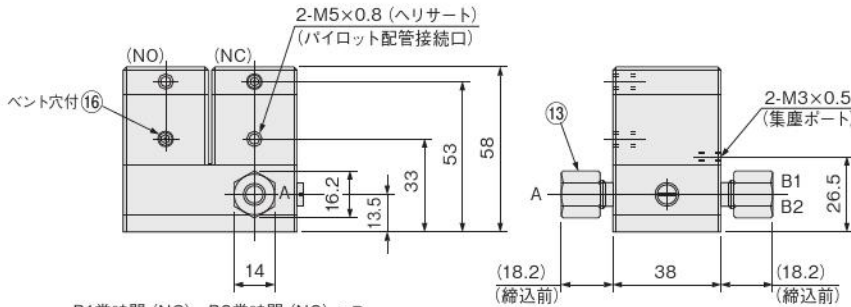

B1常時閉 (NC)、B2常時閉 (NO) :-R

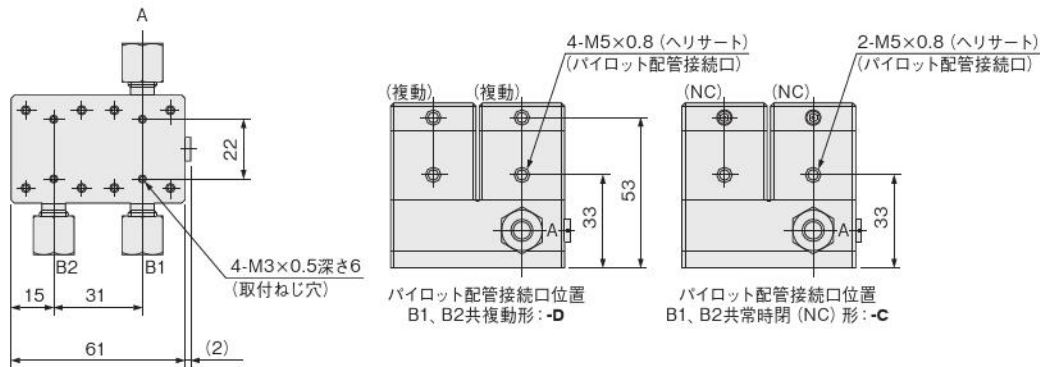

パイロット配管接続口位置  
B1, B2共複動形 :-D

パイロット配管接続口位置  
B1, B2共常時閉 (NC) 形 :-C

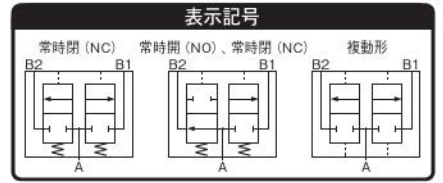

仕様

項目	形式	F-DAVP125
使用流体		純水・薬液・空気・N <sub>2</sub> ガス
使用温度範囲 °C	流体	5~60
	雰囲気	0~50
使用圧力範囲 MPa [kgf/cm <sup>2</sup> ]	A→B	0~0.5 [0~5.1]
	B→A	0~0.3 [0~3.1]
パイロット圧力 MPa [kgf/cm <sup>2</sup> ]		0.3~0.5 [3.1~5.1]
背圧 MPa [kgf/cm <sup>2</sup> ]		0~0.3 [0~3.1]
耐圧 MPa [kgf/cm <sup>2</sup> ]		1 [10.2]
オリフィス [Cv値]	mm	3.2 [0.25]
パイロット配管接続口径		M5 × 0.8
弁座漏れ量 cm <sup>3</sup> /min		0 (水圧にて)
作動頻度 c.p.m		30以下
取付姿勢		自由

注文記号

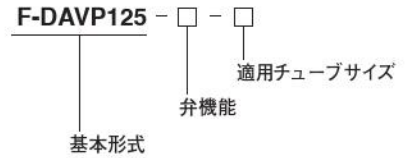

弁機能

- C : B1, B2共常時閉 (NC)
- R : B1常時閉 (NC), B2常時閉 (NO)
- D : B1, B2共複動形

適用チューブサイズ

- Hシリーズ継手
- F6 : 接続チューブ外径φ6
- F1/4 : 接続チューブ外径φ1/4 (φ6.35)

注 : 使用流体の流れ方向について

- ・使用流体の流れ方向A→B1, B2の場合は、使用圧力範囲0~0.5MPaにて使用できます。
- ・使用流体の流れ方向B1, B2→Aの場合は、使用圧力範囲0~0.3MPaにて使用できます。

CMZ-FRZ  
小形 FR  
マルチ  
マニホールドR  
大形 F.R.L.  
サブライン  
クールセルータ  
ドレンF  
圧力計  
様式  
ドライヤ  
インラインF  
QJ  
レギュレータ  
小形精密R  
ステンレスR  
精密ステンレスR  
電一空R  
DTコンプレッサ  
QJスタンダードミニ  
QJスタンダードSUS  
QJロータリ  
JAC継手  
QJS  
QJSダイヤル付  
スロットバルブ  
ハンドバルブ  
ストップ弁付 QJ  
チェックバルブ  
パワーレギュレータ  
コネクタ  
サブライジョイント  
チューブ  
圧力スイッチ  
流量センサ  
多チャネルMSU  
ショックアブソーバ  
ハイドロC-R  
IB-Flow  
スピードコントローラ  
マフラ・エキゾスト  
コンバータ・ブリーダ  
ホルダ&コラム  
インジケータ  
プラチェーン  
真空バルブU  
インラインエジェクタ  
エジェクタME  
エジェクタFME  
エジェクタ多段  
バキュームパッド  
真空R  
真空/ドレンシリンダ  
非接触  
真空Pユニット  
吸着UVYP  
DT真空ポンプ  
ピュアプロセス  
フッ素ポンプ

エアオペレイトバルブ  
ダイヤフラムタイプ  
3ポート弁

F-DAVP250-200W

内部構造図・材質

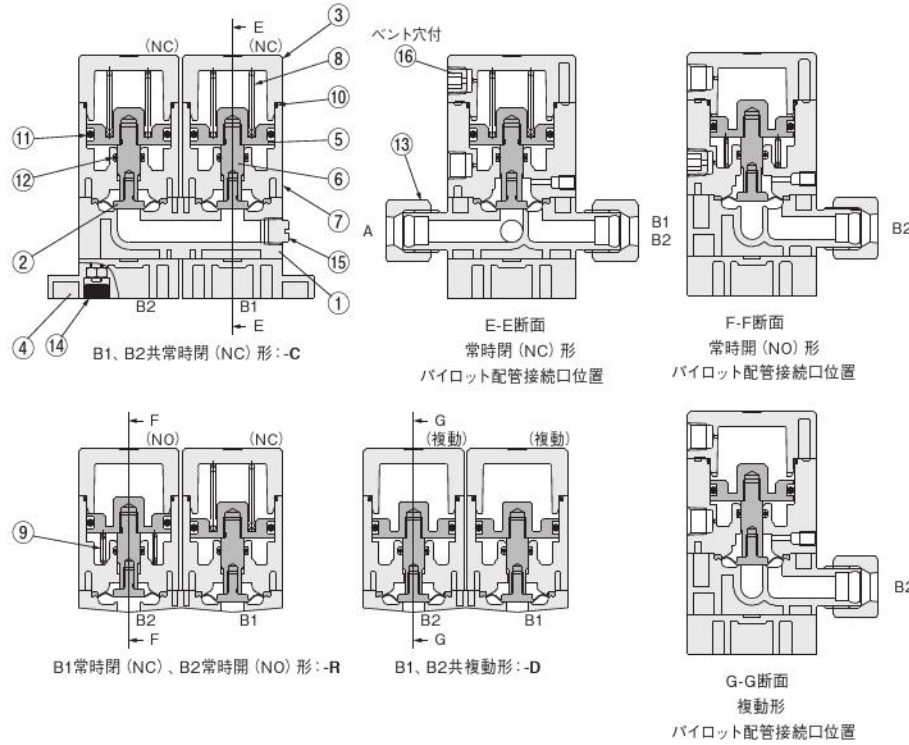

No.	名称	材質
①	本体	PFA
②	ダイヤフラム	PTFE
③	カバー	PPS
④	プレート	PPS
⑤	ピストン	PEEK
⑥	ピストンロッド	PEEK
⑦	シリンダチューブ	PPS
⑧	スプリング	SUS304-WPB <sup>注</sup>

No.	名称	材質
⑨	スプリング	SUS304-WPB <sup>注</sup>
⑩	Oリング	FKM
⑪	Oリング	FKM
⑫	Oリング	FKM
⑬	ナット	PFA
⑭	キャップ	FKM
⑮	プラグ	CTFE
⑯	プラグ	ベクトラ

注：フッ素コーティング

寸法図 (mm)

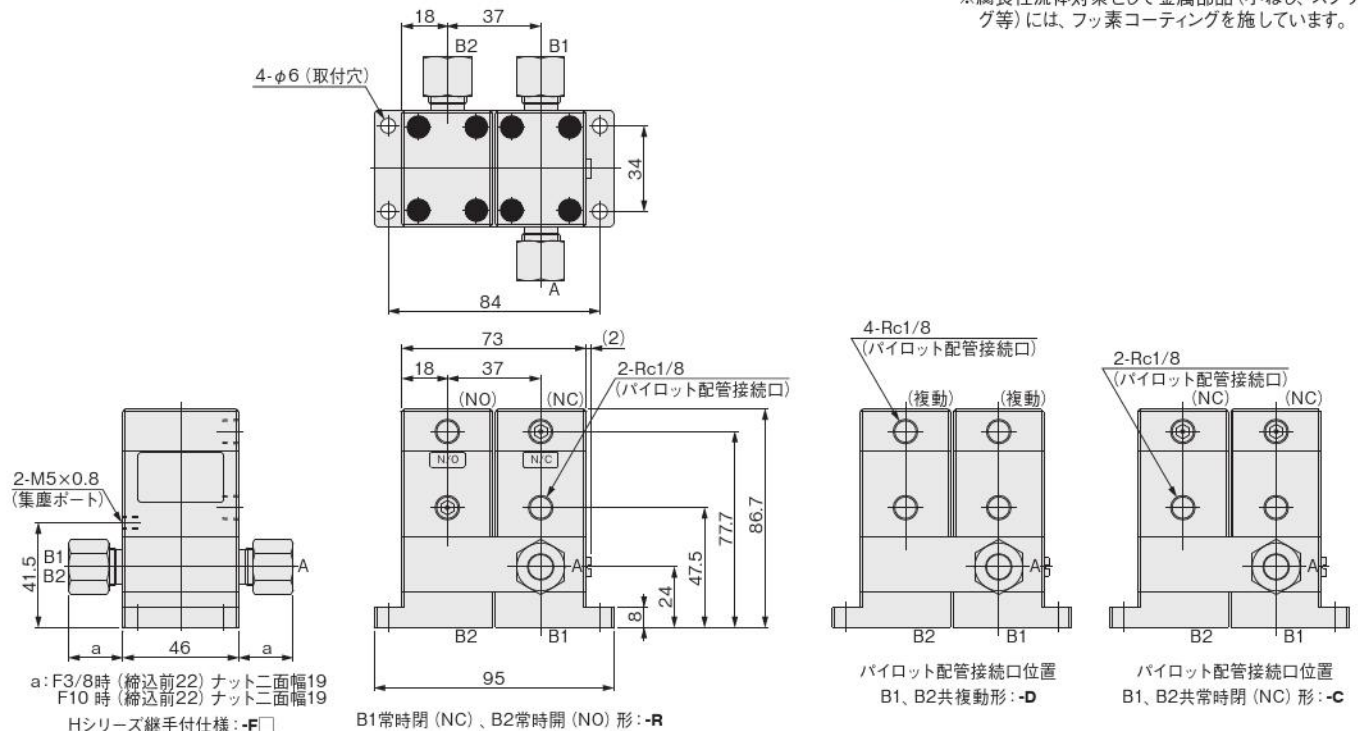

a: F3/8時 (締込前22) ナット二面幅19  
F10時 (締込前22) ナット二面幅19  
Hシリーズ継手付仕様: -F□

B1常時閉 (NC)、B2常時開 (NO) 形: -R

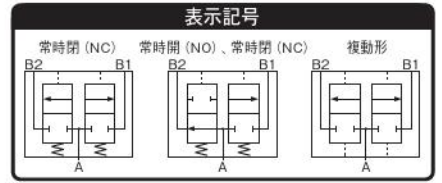

仕様

形式		F-DAVP250-200W
項目	形式	F-DAVP250-200W
使用流体		純水・薬液・空気・N <sub>2</sub> ガス
使用温度範囲 °C	流体	5~60
	雰囲気	0~50
使用圧力範囲 MPa/kgf/cm <sup>2</sup>	A→B	0~0.5 [0~5.1]
	B→A	0~0.3 [0~3.1]
パイロット圧力 MPa/kgf/cm <sup>2</sup>		0.3~0.5 [3.1~5.1]
背圧 MPa/kgf/cm <sup>2</sup>		0~0.3 [0~3.1]
耐圧 MPa/kgf/cm <sup>2</sup>		1 [10.2]
オリフィス (Cv値)	mm	8 [1.2]
パイロット配管接続口径		Rc1/8
弁座漏れ量	cm <sup>3</sup> /min	0 (水圧にて)
作動頻度	c.p.m	30以下
取付姿勢		自由

注文記号

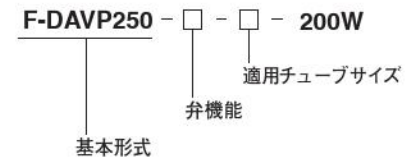

弁機能<sup>注</sup>

- C : B1, B2常時閉 (NC)
- R : B1常時閉 (NC)、B2常時開 (NO)
- D : B1, B2共複動形

適用チューブサイズ

- Hシリーズ継手
- F3/8 : 接続チューブ外径φ3/8 (φ9.52)
- F10 : 接続チューブ外径φ10

注：使用流体の流れ方向について

- ・使用流体の流れ方向A→B1, B2の場合は、使用圧力範囲0~0.5MPaにて使用できます。
- ・使用流体の流れ方向B1, B2→Aの場合は、使用圧力範囲0~0.3MPaにて使用できます。

※腐食性流体対策として金属部品 (小ねじ、スプリング等) には、フッ素コーティングを施しています。

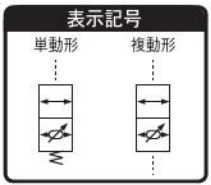

内部構造図・材質

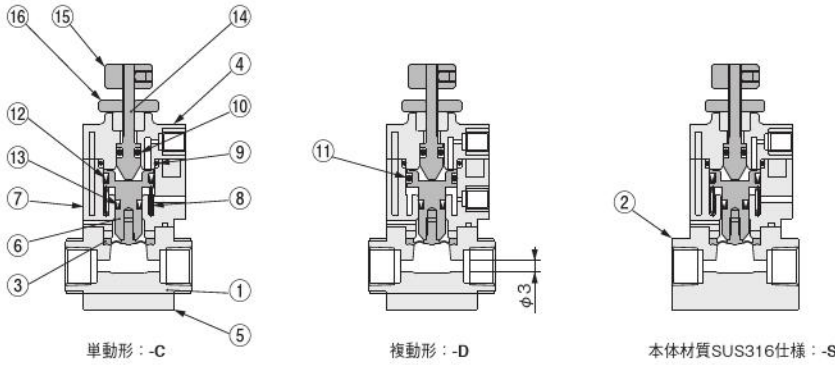

仕様

項目	形式	F-SV070-200W
使用流体		純水・薬液
使用温度範囲 °C	流体	5~60
	雰囲気	0~50
使用圧力範囲 MPa [kgf/cm <sup>2</sup> ]		0~0.3 [0~3.1]
	パイロット圧力 MPa [kgf/cm <sup>2</sup> ]	0.3~0.5 [3.1~5.1]
耐圧 MPa [kgf/cm <sup>2</sup> ]		1 [10.2]
最大サックバック量	cm <sup>3</sup>	0.045
配管接続口径	パイロット	M5×0.8
	メイン	Rc1/8
推奨取付姿勢		ポートを垂直とした横取付

注文記号

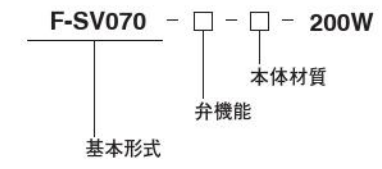

- 弁機能  
**C** : 単動形  
**D** : 複動形
- 本体材質  
 無記入 : PTFE  
**S** : SUS316

No.	名称	材質
①	本体	PTFE
②	本体	SUS316
③	ダイヤフラム	PTFE
④	カバー	PPS
⑤	プレート	SUS304
⑥	ピストン	SUS304
⑦	シリンダチューブ	PPS
⑧	スプリング	SUS304-WPB

No.	名称	材質
⑨	Oリング	FKM
⑩	Oリング	FKM
⑪	Oリング	FKM
⑫	パッキン	FKM
⑬	パッキン	FKM
⑭	調整ねじ	SUS304
⑮	ナット	SUS304
⑯	ナット	SUS304

寸法図 (mm)

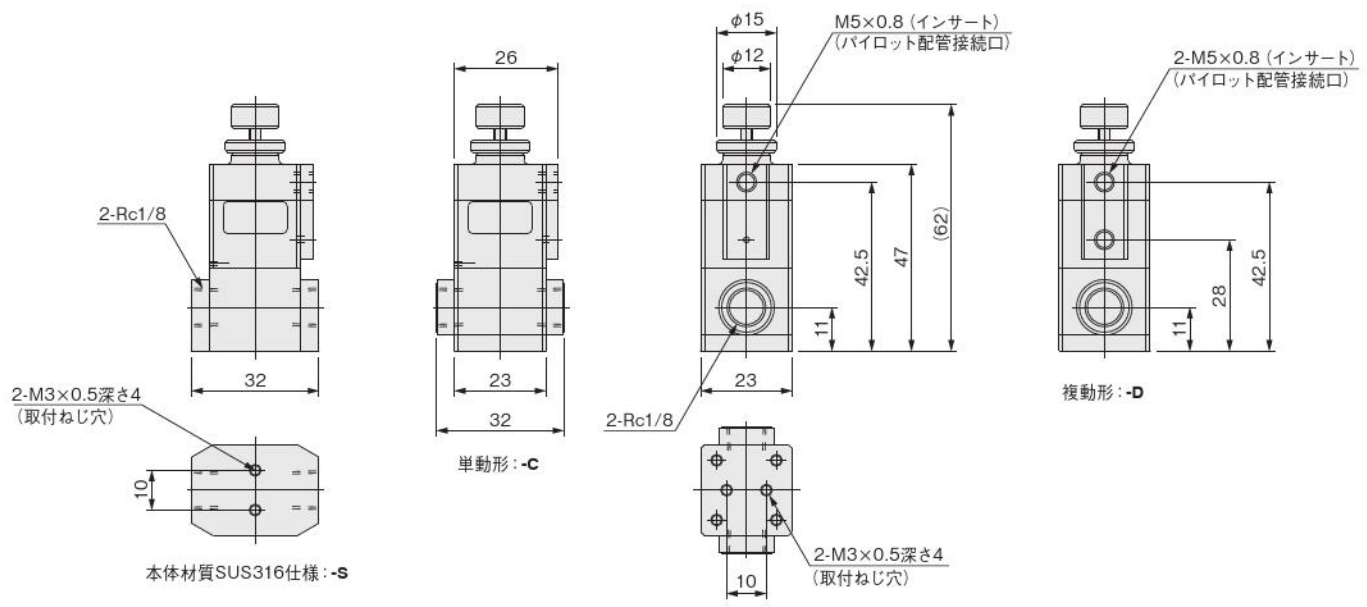

- CMZ・FRZ
- 小形 FR
- マルチ
- マニホールドR
- 大形 F.R.L.
- サブライン
- クールセルータ
- ドレンF
- 圧力計
- 様式トライヤ
- デュオP
- デュオF
- インラインF
- QJレギュレータ
- 小形精密R
- ステンレスR
- 精密ステンレスR
- 雷一空R
- DTコンプレッサ
- QJスタンダードSUS
- QJロータリ
- TAC継手
- QJS
- QJSダイヤル付
- ストップバルブ
- ハンドバルブ
- ストップ弁付QJ
- チェックバルブ
- パワーレギュレータ
- コネクタ
- サブライジョイント
- チューブ
- 圧力スイッチ
- 流量センサ
- 多チャネルMSU
- ショックアブソーバ
- ハイドロC・R
- IB-Flow
- スピードコントローラ
- マフラ・エキゾスト
- コンバータ・ブリーダ
- ホルダ&コラム
- インジケータ
- ブラチェーン
- 真空バルブU
- インラインエジェクタ
- エジェクタME
- エジェクタFME
- エジェクタ多段
- バキュームパッド
- 真空R
- 真空(内漏)シリンダ
- 非接触
- 真空Pユニット
- 吸着U
- VYP
- DT真空ポンプ
- ピュアプロセス
- フッ素ポンプ

CMZ  
FRZ  
小形FR  
マルチ  
マニホールドR  
大形  
F.R.L.  
サブ  
ライン  
クール  
セルレータ  
ドレンF  
圧力計  
膜式  
ドライヤ  
モト  
ラインF  
QJ  
レギュレータ  
小形  
精密R  
ステン  
レスR  
精密ステン  
レスR  
電一  
R  
DTコン  
プレッサ  
QJスタン  
ダードミニ  
QJスタン  
ダードSUS  
QJ  
ロータリ  
TAC  
継手  
QJS  
ダイヤル  
ストップ  
バルブ  
ハンド  
バルブ  
ストップ  
弁付QJ  
チェック  
バルブ  
パワーレ  
ギュレータ  
コネクタ  
サブライ  
ジョイント  
チューブ  
圧力  
スイッチ  
流量  
センサ  
マルチ  
MSU  
シロツク  
アブソーバ  
ハイドロ  
C・R  
iB-  
Flow  
スピード  
コントロー  
ラ  
マフラー  
エキゾースト  
コンバータ  
ブリーダー  
ホルダ  
&コラム  
インジ  
ケータ  
ブラ  
チェーン  
真空  
バルブU  
インライン  
エジェクタ  
エジェクタ  
ME  
エジェクタ  
FME  
エジェクタ  
多段  
バキューム  
パッド  
真空R  
真空P  
ユニット  
吸着U  
VYP  
DT真空  
ポンプ  
ピュア  
プロセス  
フッ素  
ポンプ

# サックバックバルブ

# F-SV125-200W

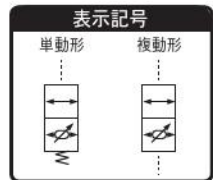

## 内部構造図・材質

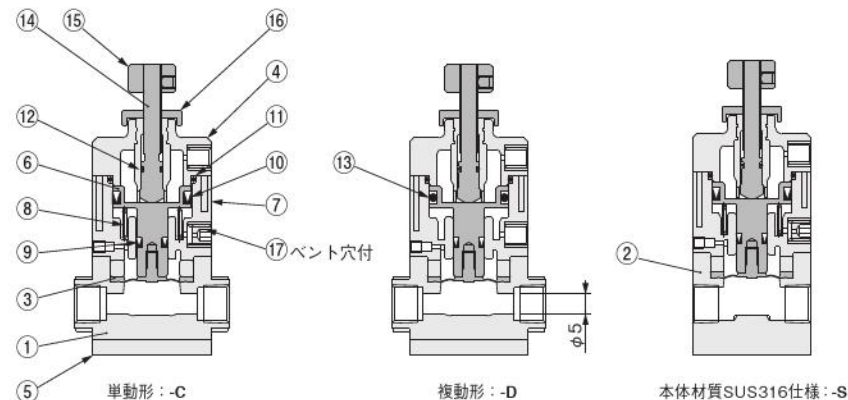

No.	名称	材質
①	本体	PTFE
②	本体	SUS316
③	ダイヤフラム	PTFE
④	カバー	PPS
⑤	プレート	SUS304
⑥	ピストン	SUS304
⑦	シリンダチューブ	PPS
⑧	スプリング	SUS304-WPB
⑨	パッキン	FKM

No.	名称	材質
⑩	パッキン	FKM
⑪	Oリング	FKM
⑫	Oリング	FKM
⑬	Oリング	FKM
⑭	調整ねじ	SUS304
⑮	ナット	SUS304
⑯	ナット	SUS304
⑰	止めねじ	SUS304

## 仕様

項目	形式	F-SV125-200W
使用流体		純水・薬液
使用温度範囲 °C	流体	5~60
	雰囲気	0~50
使用圧力範囲 MPa	kgf/cm <sup>2</sup>	0~0.3 [0~3.1]
	MPa	0.3~0.5 [3.1~5.1]
パイロット圧力 MPa	kgf/cm <sup>2</sup>	0.3~0.5 [3.1~5.1]
耐圧 MPa	kgf/cm <sup>2</sup>	1 [10.2]
最大サックバック量	cm <sup>3</sup>	0.25
配管接続口径	パイロット	M5×0.8
	メイン	Rc1/8
推奨取付姿勢		ポートを垂直とした横取付

## 注文記号

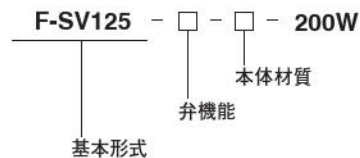

弁機能  
C: 単動形  
D: 複動形

本体材質  
無記入: PTFE  
S: SUS316

## 寸法図 (mm)

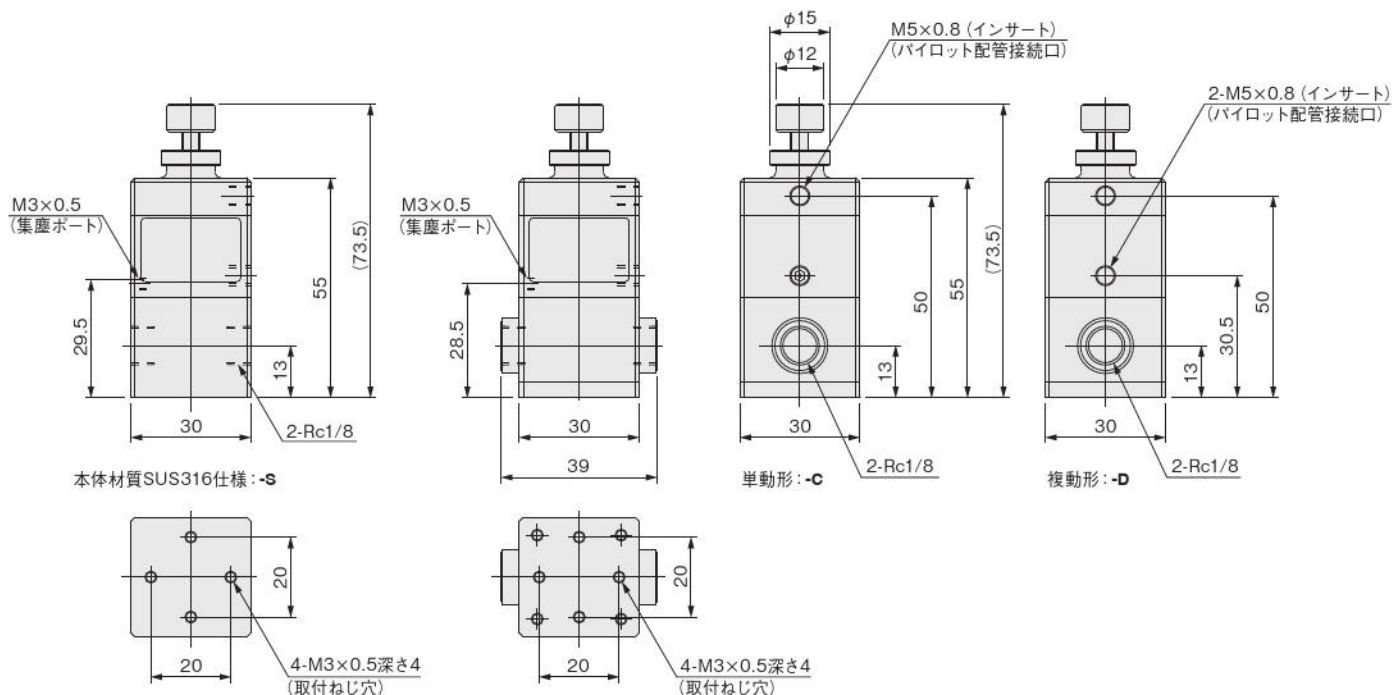

# サックバックバルブ

# F-SV250-200W

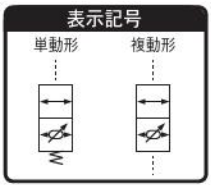

## 内部構造図・材質

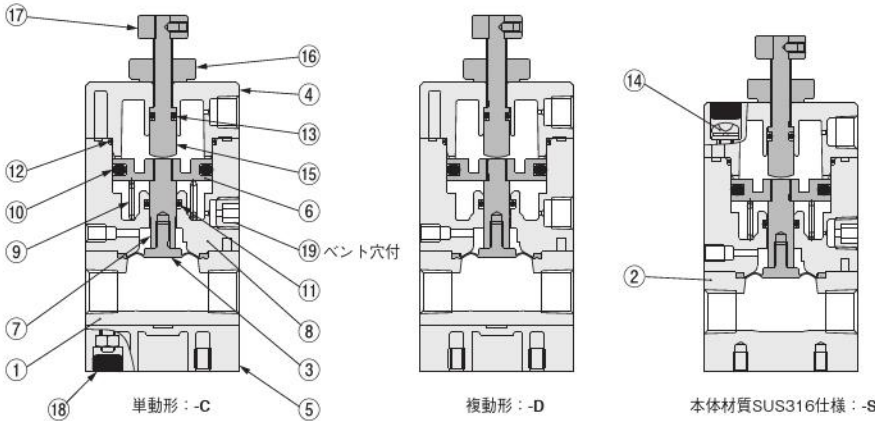

No.	名称	材質
①	本体	PTFE
②	本体	SUS316
③	ダイヤフラム	PTFE
④	カバー	PPS
⑤	プレート	PPS
⑥	ピストン	SUS304
⑦	ピストンロッド	SUS304
⑧	シリンダチューブ	PPS
⑨	スプリング	SUS304-WPB
⑩	パッキン	FKM

No.	名称	材質
⑪	Oリング	FKM
⑫	Oリング	FKM
⑬	Oリング	FKM
⑭	小ねじ	SUS304
⑮	調整ねじ	SUS304
⑯	ナット	SUS304
⑰	ナット	SUS304
⑱	キャップ	FKM
⑲	プラグ	ベクトラ

## 仕様

項目	形式	F-SV250-200W
使用流体		純水・薬液
使用温度範囲 °C	流体	5~60
	雰囲気	0~50
使用圧力範囲 MPa	kgf/cm <sup>2</sup>	0~0.3 [0~3.1]
	MPa	0.3~0.5 [3.1~5.1]
パイロット圧力 MPa	kgf/cm <sup>2</sup>	
	MPa	
耐圧 MPa	kgf/cm <sup>2</sup>	1 [10.2]
最大サックバック量 cm <sup>3</sup>		0.40
配管接続口径	パイロット	Rc1/8
	メイン	Rc1/4
推奨取付姿勢		ポートを垂直とした横取付

## 注文記号

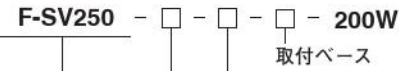

弁機能

C : 単動形  
D : 複動形

本体材質注

無記入 : PTFE  
S : SUS316

取付ベース

無記入 : 底面取付タイプ  
B : 取付ベース付

注 : 本体材質-Sを選定した場合、取付ベース付仕様を選ぶことはできません。

## 寸法図 (mm)

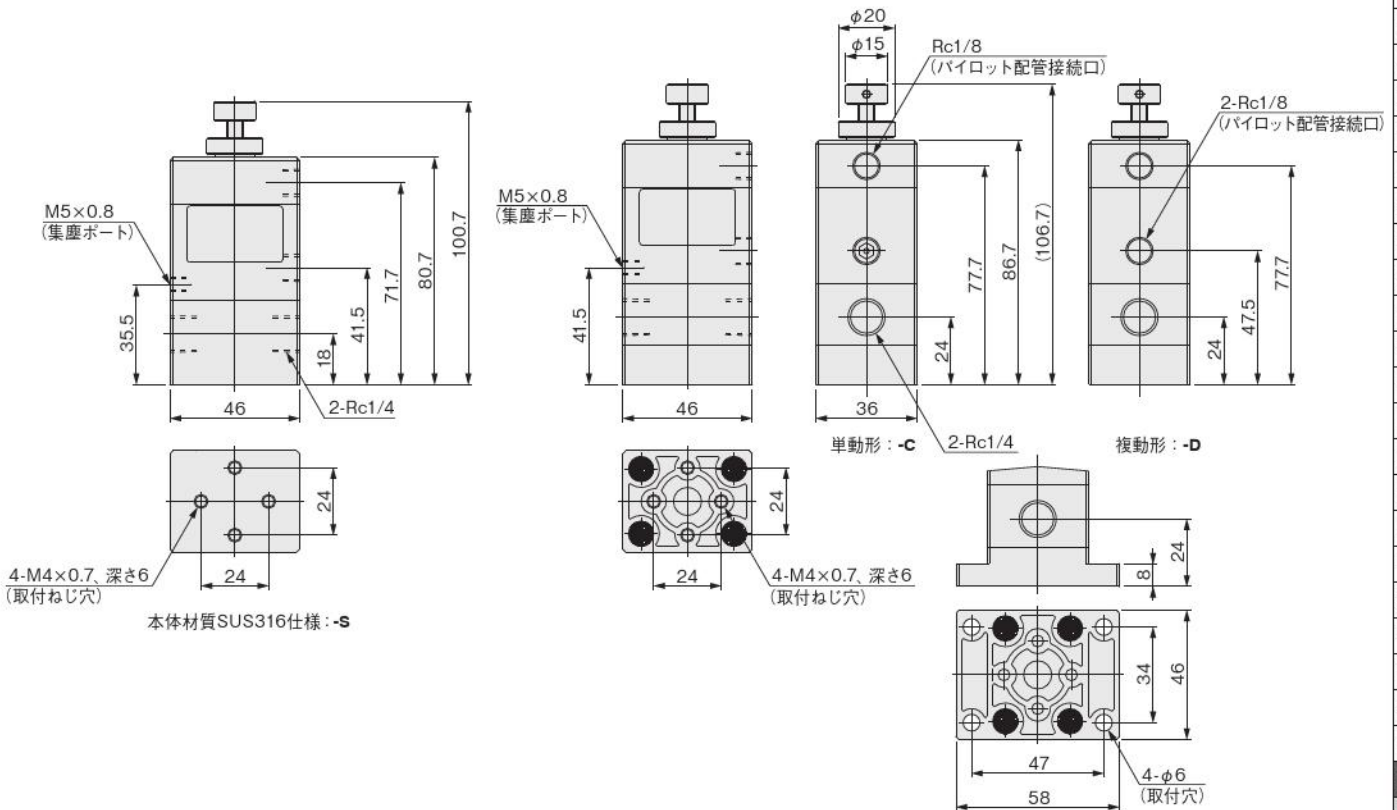

取付ベース付仕様 : -B

- CMZ-FRZ
- 小形 FR
- マルチ
- マニホールド R
- 大形 F.R.L.
- サブライン
- クールセルータ
- ドレン F
- 圧力計
- 膜式ドライバ
- デュオ
- インライン F
- QJ レギュレータ
- 小形精密 R
- ステンレス R
- 精密ステンレス R
- 電一空 R
- DT コンプレッサ
- QJ スタンダード SUS
- QJ ロータリ
- TAC 継手
- QJS
- QJS タイヤル付
- スロトルバルブ
- ハンドバルブ
- ストップ弁付 QJ
- チェックバルブ
- パワーレギュレータ
- コネクタ
- サブライジョイント
- チューブ
- 圧力スイッチ
- 流量センサ
- 多チャンネル MSU
- ショックアブソーバ
- ハイドロ C-R
- IB-Flow
- スピードコントローラ
- マフラ・エキゾスト
- コンバータブリーダ
- ホルダ&コラム
- インジケータ
- ブラチェーン
- 真空バルブ U
- インラインエジェクタ
- エジェクタ ME
- エジェクタ FME
- エジェクタ 多段
- バキュームパッド
- 真空 R
- 真空シリンダ
- 非接触
- 真空 P ユニット
- 吸着 U YYP
- DT 真空ポンプ
- ピュアプロセス
- フッ素ポンプ

CMZ  
FRZ  
小形FR  
マルチ  
マニホールドR  
大形  
F.R.L.  
サブ  
ライン  
クール  
セルレータ  
ドレンF  
圧力計  
膜式  
ドライヤ  
モト  
ラインF  
イン  
レギュラ  
小形  
精密R  
ステン  
レスR  
精密ス  
テンレ  
電一  
R  
DTコン  
プレッ  
QJスタン  
ダード  
QJスタン  
ダード  
QJ  
ロータ  
TAC  
継手  
QJS  
ダイヤル  
スポット  
バルブ  
ハンド  
バルブ  
ストップ  
弁付QJ  
チェック  
バルブ  
パワー  
レギュ  
テーサ  
コネク  
サブライ  
ジョイント  
チューブ  
圧力  
スイッチ  
流量  
センサ  
マルチ  
MSU  
シノック  
アライ  
パイロ  
C-R  
iB-  
Flow  
スピード  
コント  
マフラ  
エキゾ  
コンパ  
リーダー  
ホルダ  
&コ  
インジ  
ケータ  
プラ  
チェーン  
真空  
バルブ  
インライ  
エジェク  
エジェク  
ME  
エジェク  
FME  
エジェク  
多段  
バキュー  
パッド  
真空R  
真空P  
ユニット  
吸着U  
VVP  
DT真空  
ポンプ  
ピュア  
プロセス  
フッ素  
ポンプ

# サックバック付エアオペレートバルブ

低摺動仕様  
ダイヤフラムタイプ

## F-SAV070-100W

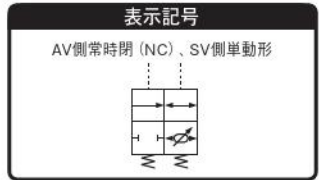

### 内部構造図・材質

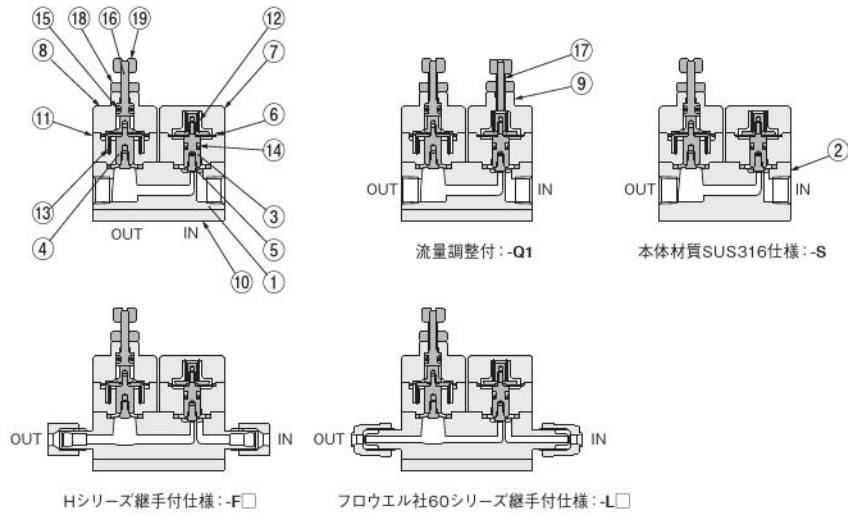

No.	名称	材質
①	本体	PTFE
②	本体	SUS316
③	主軸	SUS304
④	主軸	SUS304
⑤	ダイヤフラム	PTFE
⑥	オペレートダイヤフラム	FKM
⑦	カバー	C-PVC
⑧	カバー	SUS304
⑨	カバー	SUS304
⑩	プレート	SUS304

No.	名称	材質
⑪	チューブ	C-PVC
⑫	スプリング	SUS304-WPB
⑬	スプリング	SUS304-WPB
⑭	パッキン	FKM
⑮	Oリング	FKM
⑯	調整ねじ	SUS304
⑰	調整ねじ	SUS304
⑱	ナット	SUS304
⑲	つまみ	SUS304

### 寸法図 (mm)

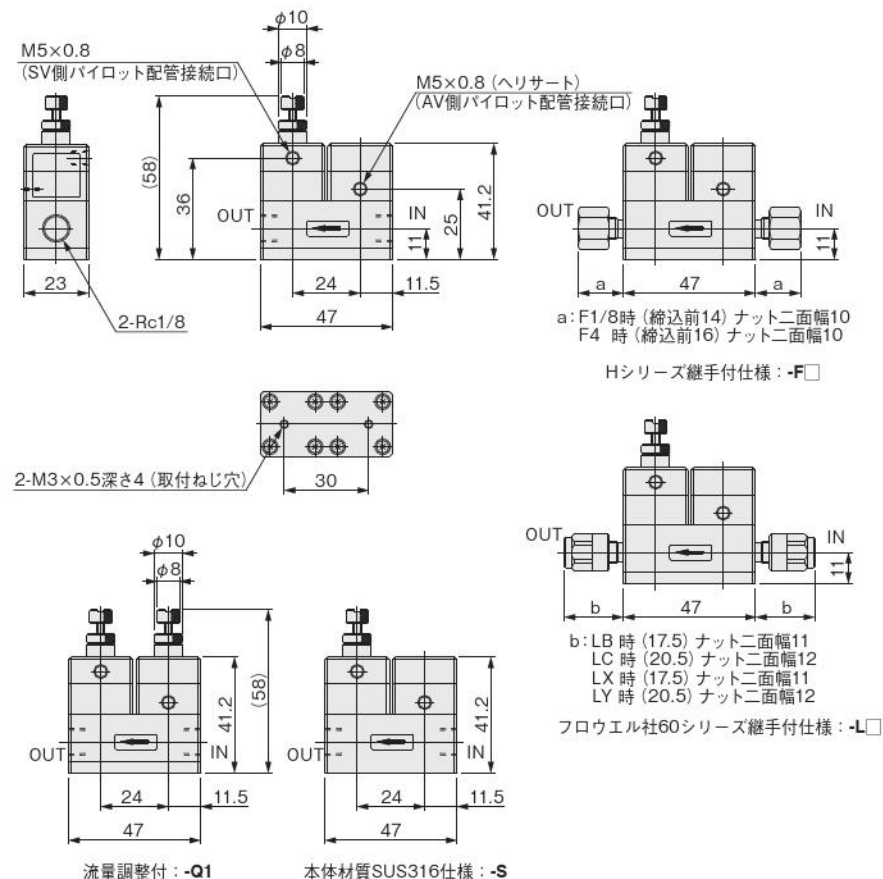

### 仕様

形式		F-SAV070-100W
項目		
使用流体		純水・薬液
使用温度範囲 °C	流体	5~60
	雰囲気	0~50
使用圧力範囲 MPa	kgf/cm <sup>2</sup>	0~0.2 {0~2.0}
パイロット圧力 MPa	kgf/cm <sup>2</sup>	0.3~0.5 {3.1~5.1}
背圧 MPa	kgf/cm <sup>2</sup>	0~0.2 {0~2.0}
耐圧 MPa	kgf/cm <sup>2</sup>	1 {10.2}
オリフィス [Cv値]	mm	1.8 {0.06}
パイロット配管接続口径		M5×0.8
弁座漏れ量	cm <sup>3</sup> /min	0 (水圧にて)
最大サックバック量	cm <sup>3</sup>	0.04
推奨取付姿勢		ポートを垂直とした横取付 <sup>注</sup>

注: 本体側面にある矢印ラベルの矢印を垂直上向きにして取り付けてください。

### 注文記号

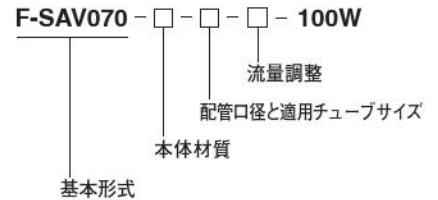

本体材質<sup>注1</sup>  
無記入: PTFE  
S: SUS316

配管口径と適用チューブサイズ  
無記入: Rc1/8

Hシリーズ継手  
F1/8: 接続チューブ外径φ1/8 (φ3.17)  
F4: 接続チューブ外径φ4

フロウエル社60シリーズ継手<sup>注2</sup>  
標準継手  
LB: 接続チューブ径φ3.17 × φ1.59  
LC: 接続チューブ径φ4 × φ2, φ4 × φ3共用  
特殊継手  
LX: 接続チューブ径φ3.17 × φ2.17専用  
LY: 接続チューブ径φ4 × φ3専用

流量調整<sup>注3</sup>  
無記入: なし  
Q1: 流量調整付

弁機能  
AV側常時閉 (NC), SV側単動形のみ設定となります。

注1: 本体材質-Sを選定した場合、継手付仕様を選ぶことはできません。  
注2: フロウエル社60シリーズ特殊継手関係について・施工用具も特殊となります。標準施工用具は使用できません。  
注3: 流量調整用のねじは必要以上に回しますと外れます。ご注意ください。

サックバック付  
エアオペレートバルブ  
ダイヤフラムタイプ

F-SAV070-200W

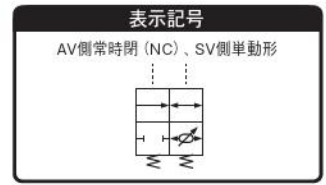

内部構造図・材質

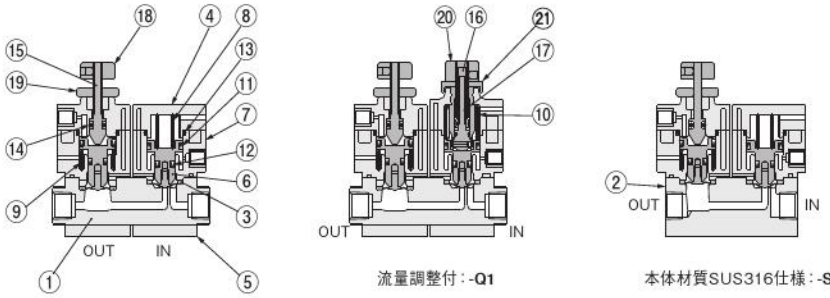

No.	名称	材質
①	本体	PTFE
②	本体	SUS316
③	ダイヤフラム	PTFE
④	カバー	PPS
⑤	プレート	SUS304
⑥	ピストン	SUS304
⑦	シリンダチューブ	PPS
⑧	スプリング	SUS304-WPB
⑨	スプリング	SUS304-WPB
⑩	スプリング	SUS304-WPB
⑪	パッキン	FKM

No.	名称	材質
⑫	パッキン	FKM
⑬	Oリング	FKM
⑭	Oリング	FKM
⑮	調整ねじ	SUS304
⑯	調整ねじ	SUS304
⑰	調整ねじ	SUS304
⑱	ナット	SUS304
⑲	ナット	SUS304
⑲	ナット	SUS304
⑲	ナット	SUS304
⑲	ナット	SUS304

寸法図 (mm)

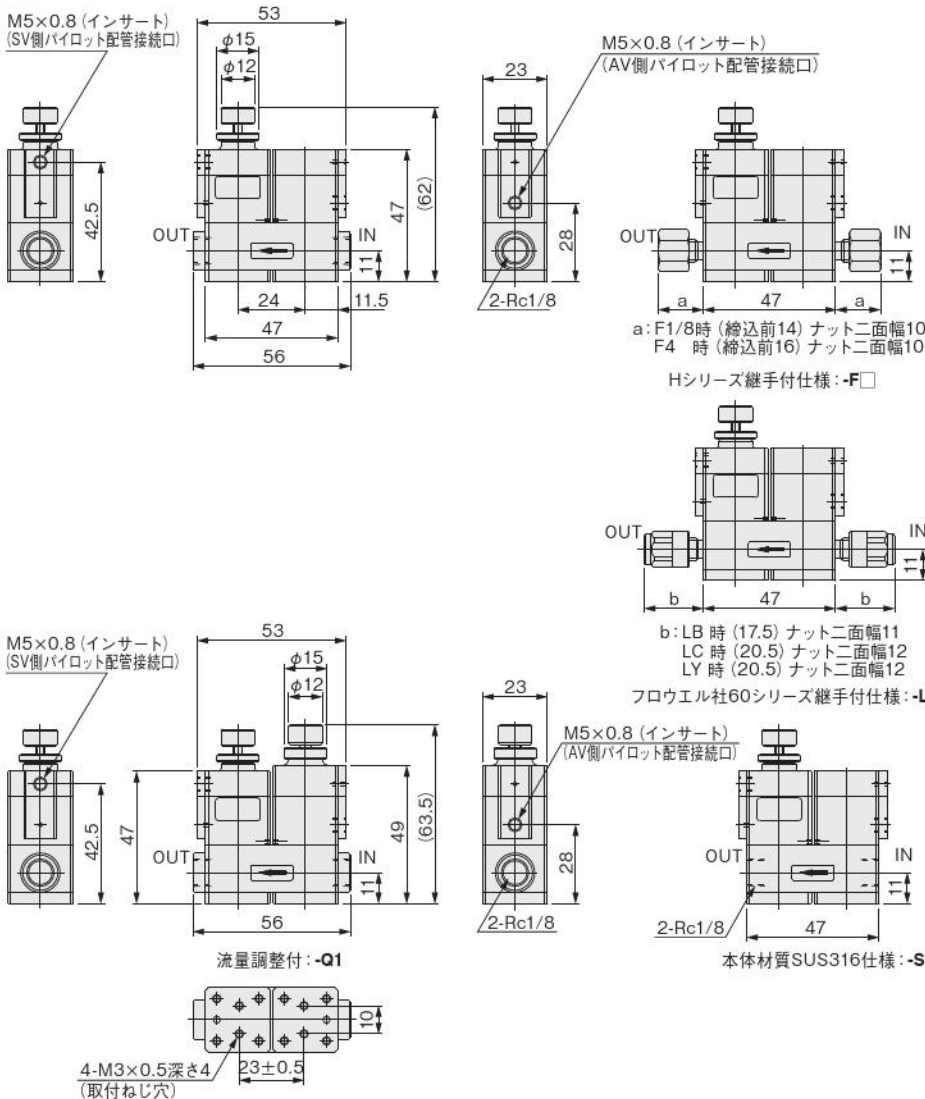

仕様

項目	形式	F-SAV070-200W
使用流体		純水・薬液
使用温度範囲 °C	流体	5~60
	雰囲気	0~50
使用圧力範囲 MPa kgf/cm <sup>2</sup>		0~0.3 [0~3.1]
パイロット圧力 MPa kgf/cm <sup>2</sup>		0.3~0.5 [3.1~5.1]
背圧 MPa kgf/cm <sup>2</sup>		0~0.3 [0~3.1]
耐圧 MPa kgf/cm <sup>2</sup>		1 [10.2]
オリフィス [Cv値]	mm	2 [0.1]
パイロット配管接続口径		M5×0.8
弁座漏れ量 cm <sup>3</sup> /min		0 (水圧にて)
最大サックバック量 cm <sup>3</sup>		0.045
推奨取付姿勢		ポートを垂直とした横取付 <sup>注</sup>

注：本体側面にある矢印ラベルの矢印を垂直上向きにして取り付けてください。

注文記号

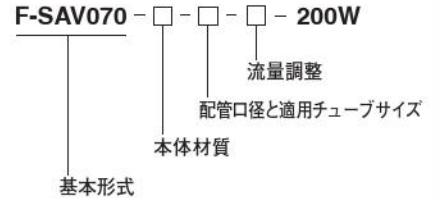

本体材質<sup>注1</sup>  
無記入：PTFE  
S：SUS316

配管口径と適用チューブサイズ  
無記入：Rc1/8

Hシリーズ継手  
F1/8：接続チューブ外径φ1/8 (φ3.17)  
F4：接続チューブ外径φ4

フロウエル社60シリーズ継手<sup>注2</sup>  
標準継手  
LB：接続チューブ径φ3.17 × φ1.59  
LC：接続チューブ径φ4 × φ2, φ4 × φ3共用  
特殊継手  
LY：接続チューブ径φ4 × φ3専用

流量調整<sup>注3</sup>  
無記入：なし  
Q1：流量調整付 (微小流量調整タイプ)

弁機能  
AV側常時閉 (NC)、SV側単動形のみ設定となります。

注1：本体材質-Sを選定した場合、継手付仕様を選ぶことはできません。  
注2：フロウエル社60シリーズ特殊継手関係について、施工器具も特殊となります。標準施工器具は使用できません。  
注3：本流量調整機構は差動ねじ方式により、流量設定を容易化しています。

CMZ-FRZ  
小形FR  
マルチ  
マニホールドR  
大形F.R.L.  
サブライン  
クールセルータ  
ドレンF  
圧力計  
横式トラライ  
デュオイア  
インラインF  
QJレギュレータ  
小形精密R  
ステンレスR  
精密ステンレスR  
雷一空  
DTコンプレッサ  
QJスタンダードミニ  
QJスタンダードSUS  
QJロータリ  
TAC継手  
QJS  
QJSダイヤル付  
スロットルバルブ  
ハンドバルブ  
ストップ弁付QJ  
チェックバルブ  
パワーレギュレータ  
コネクタ  
サブライジョイント  
チューブ  
圧力スイッチ  
流量センサ  
多チャネルMSU  
ショックアブソーバ  
ハイドロC-R  
IB-Flow  
スピードコントローラ  
マフラ・イリスト  
コンバータブリーダ  
ホルダ&コラム  
インジケータ  
ブラチェーン真空バルブU  
インラインエジェクタ  
エジェクタME  
エジェクタFME  
エジェクタ多段  
バキュームパッド  
真空R  
真空/下流シリンダ  
非接触  
真空Pユニット  
吸着U  
VYP  
DT真空ポンプ  
ピュアフロセス  
フッ素ポンプ

CMZ  
FRZ  
小形FR  
マルチ  
マニホールドR  
大形FR.L  
サブライン  
クールセレータ  
ドレンF  
圧力計  
膜式ドライヤ  
モトローバ  
インラインF  
QJレギュレータ  
小形精密R  
ステンレスR  
精密ステンレスR  
電一空R  
DTコンプレッサ  
QJスタンダードミニ  
QJスタンダードSUS  
QJロータリ  
TAC継手  
QJS  
QJSダイヤル付  
スポットバルブ  
ハンドバルブ  
ストップ弁付QJ  
チェックバルブ  
パワーレギュレータ  
コネクタ  
サブライジョイント  
チューブ  
圧力スイッチ  
流量センサ  
マルチMSU  
シノックアブソーバ  
ハイドロC・R  
iB-Flow  
スピードコントロール  
マフラエキゾースト  
コンポーターブリーダ  
ホルダ&コラム  
インジケータ  
ブラ  
チェーン真空バルブU  
インラインエジェクタ  
エジェクタME  
エジェクタFME  
エジェクタ多段  
バキュームパッド  
真空R  
電動/油断シリンダ  
非接触  
真空Pユニット  
吸着UVYP  
DT真空ポンプ  
ビューアプロセス  
フッ素ポンプ

# サックバック付 エアオペレートバルブ ダイヤフラムタイプ

## F-SAV100-200W

### 内部構造図・材質

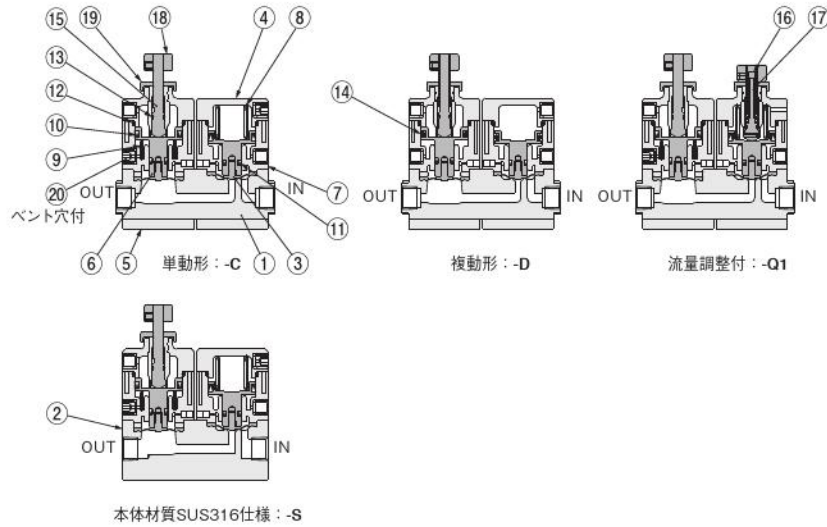

本体材質SUS316仕様：-S

No.	名称	材質
①	本体	PTFE
②	本体	SUS316
③	ダイヤフラム	PTFE
④	カバー	PPS
⑤	プレート	SUS304
⑥	ピストン	SUS304
⑦	シリンダチューブ	PPS
⑧	スプリング	SUS304-WPB
⑨	スプリング	SUS304-WPB
⑩	パッキン	FKM

No.	名称	材質
⑪	パッキン	FKM
⑫	Oリング	FKM
⑬	Oリング	FKM
⑭	Oリング	FKM
⑮	調整ねじ	SUS304
⑯	調整ねじ	SUS304
⑰	調整ねじ	SUS304
⑱	ナット	SUS304
⑲	ナット	SUS304
⑳	止めねじ	SUS304

### 寸法図 (mm)

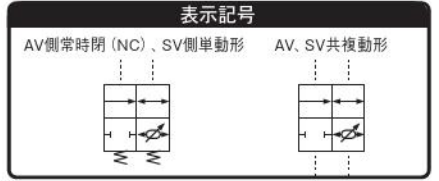
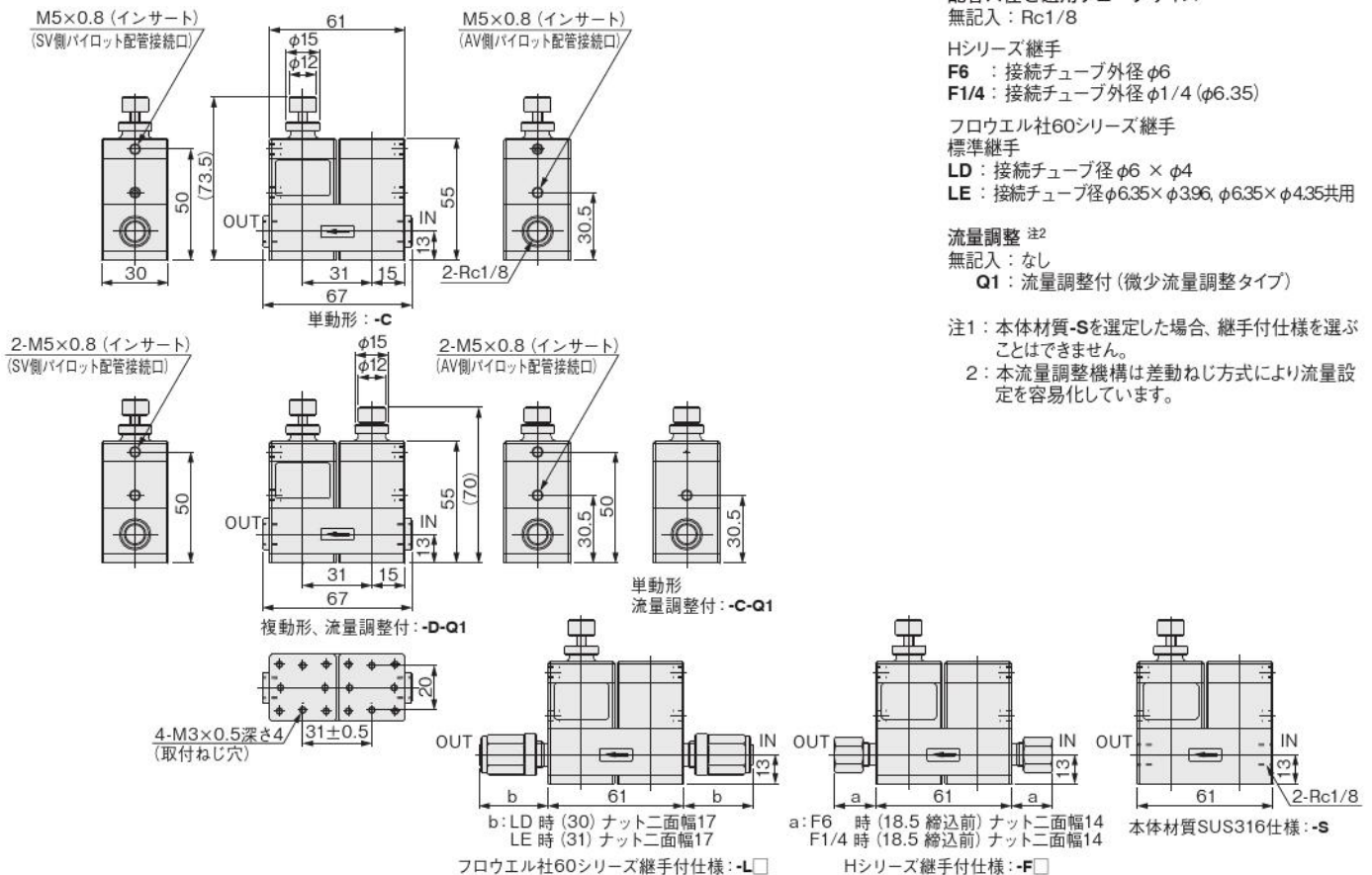

### 仕様

項目	形式	F-SAV100-200W
使用流体		純水・薬液
使用温度範囲 °C	流体	5~60
	雰囲気	0~50
使用圧力範囲 MPa	kgf/cm <sup>2</sup>	0~0.3 [0~3.1]
パイロット圧力 MPa	kgf/cm <sup>2</sup>	0.3~0.5 [3.1~5.1]
背圧 MPa	kgf/cm <sup>2</sup>	0~0.3 [0~3.1]
耐圧 MPa	kgf/cm <sup>2</sup>	1 [10.2]
オリフィス [Cv値]	mm	2.5 [0.15]
パイロット配管接続口径		M5×0.8
弁座漏れ量	cm <sup>3</sup> /min	0 (水圧にて)
最大サックバック量	cm <sup>3</sup>	0.25
推奨取付姿勢		ポートを垂直とした横取付 <sup>注</sup>

注：本体側面にある矢印ラベルの矢印を垂直上向きにして取り付けてください。

### 注文記号

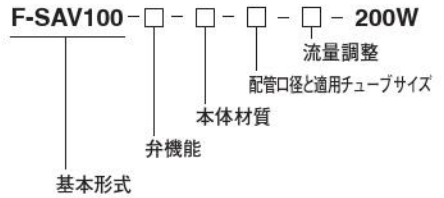

弁機能  
C：単動形 (AV側常時閉 (NC)、SV側単動形)  
D：複動形

本体材質<sup>注1</sup>  
無記入：PTFE  
S：SUS316

配管口径と適用チューブサイズ  
無記入：Rc1/8

Hシリーズ継手  
F6：接続チューブ外径φ6  
F1/4：接続チューブ外径φ1/4 (φ6.35)  
フロウエル社60シリーズ継手  
標準継手  
LD：接続チューブ径φ6×φ4  
LE：接続チューブ径φ6.35×φ3.96, φ6.35×φ4.35共用

流量調整<sup>注2</sup>  
無記入：なし  
Q1：流量調整付 (微小流量調整タイプ)

注1：本体材質-Sを選定した場合、継手付仕様を選ぶことはできません。  
注2：本流量調整機構は差動ねじ方式により流量設定を容易化しています。



CMZ  
FRZ  
小形FR  
マルチ  
マニホールドR  
大形  
F.R.L.  
サブ  
ライン  
クール  
セルエータ  
ドレンF  
圧力計  
膜式  
ドライヤ  
モトタイプ  
イン  
ラインF  
QJ  
レギュレータ  
小形  
精密R  
ステン  
レスR  
精密ステン  
レスR  
電一  
空  
R  
DT  
コン  
プレッサ  
QJ  
スタン  
ダードSUS  
QJ  
スタン  
ダードSUS  
QJ  
ロータリ  
TAC  
継手  
QJS  
QJS  
ダイヤル付  
スポット  
バルブ  
ハンド  
バルブ  
ストップ  
弁付QJ  
チェック  
バルブ  
パワーレ  
ギュレータ  
コネクタ  
サブライ  
ジョイント  
チューブ  
圧力  
スイッチ  
流量  
センサ  
マルチ  
MSU  
シラック  
アブローバ  
サイド  
C-R  
iB-  
Flow  
スピード  
コントローラ  
マフラ-  
エキゾースト  
コンバータ  
ブリーダ  
ホルダ  
& コラム  
インジ  
ケータ  
ブラ  
チェーン  
真空  
バルブU  
インライン  
エジェクタ  
エジェクタ  
ME  
エジェクタ  
FME  
エジェクタ  
多段  
バキューム  
パッド  
真空R  
電動/手動  
シリンダ  
非接触  
真空P  
ユニット  
吸着U  
VYP  
DT  
真空  
ポンプ  
ピュア  
プロセス  
フッ素  
ポンプ

# サックバック付 エアオペレートバルブ ダイヤフラムタイプ

## F-SAV250-200W

### 内部構造図・材質

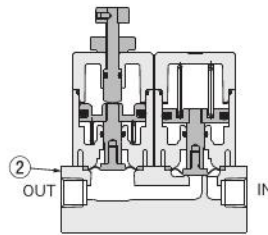
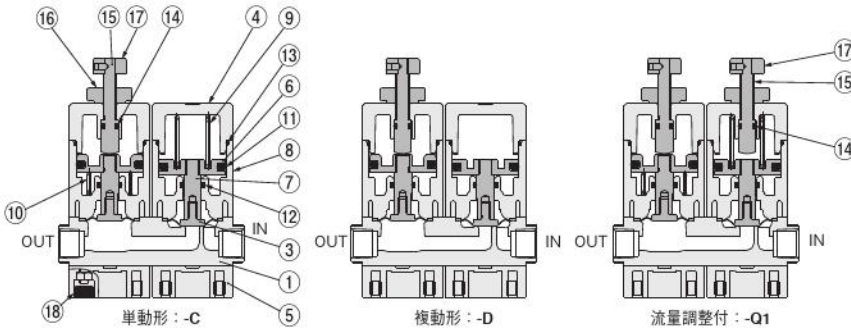

本体材質SUS316仕様：-S

No.	名称	材質
①	本体	PTFE
②	本体	SUS316
③	ダイヤフラム	PTFE
④	カバー	PPS
⑤	プレート	PPS
⑥	ピストン	SUS304
⑦	ピストンロッド	SUS304
⑧	シリンダチューブ	PPS
⑨	スプリング	SUS304-WPB

No.	名称	材質
⑩	スプリング	SUS304-WPB
⑪	パッキン	FKM
⑫	Oリング	FKM
⑬	Oリング	FKM
⑭	Oリング	FKM
⑮	調整ねじ	SUS304
⑯	ナット	SUS304
⑰	ナット	SUS304
⑱	キャップ	FKM

### 寸法図 (mm)

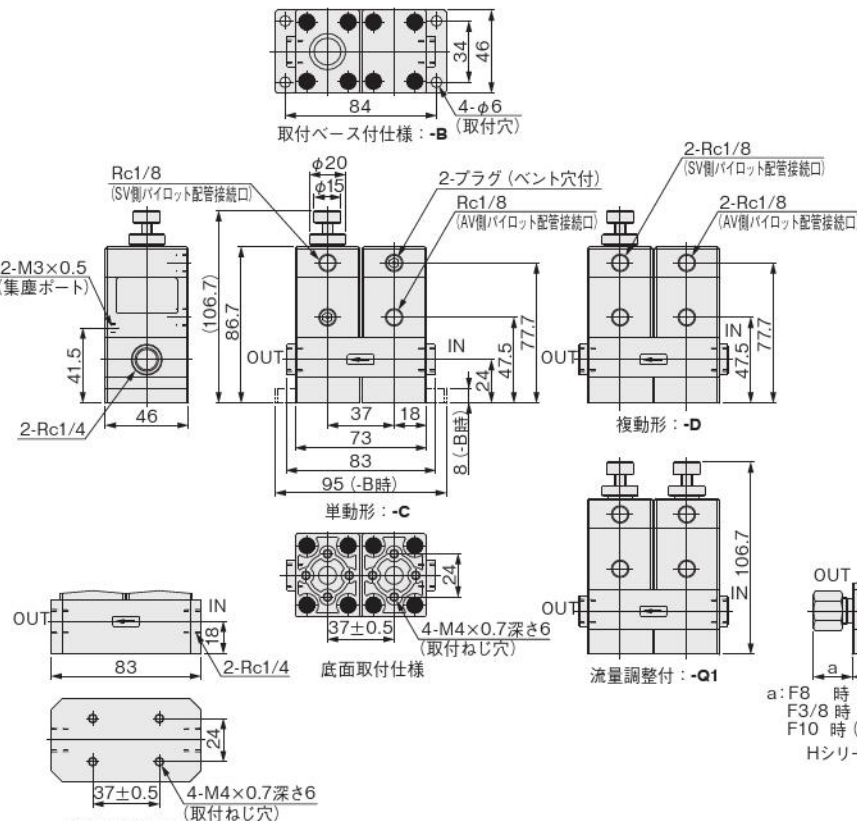

本体材質SUS316仕様：-S

1132 KOGANEI

### 表示記号

AV側常時閉 (NC)、SV側単動形 AV、SV共複動形



### 仕様

項目	形式	F-SAV250-200W
使用流体		純水・薬液
使用温度範囲 °C	流体	5~60
	雰囲気	0~50
使用圧力範囲 MPa	kgf/cm <sup>2</sup>	0~0.3 [0~3.1]
パイロット圧力 MPa	kgf/cm <sup>2</sup>	0.3~0.5 [3.1~5.1]
背圧 MPa	kgf/cm <sup>2</sup>	0~0.3 [0~3.1]
耐圧 MPa	kgf/cm <sup>2</sup>	1 [10.2]
オリフィス [Cv値]	mm	6 [0.6]
パイロット配管接続口径		Rc1/8
弁座漏れ量	cm <sup>3</sup> /min	0 (水圧にて)
最大サックバック量	cm <sup>3</sup>	0.4
推奨取付姿勢		ポートを垂直とした横取付 <sup>注</sup>

<sup>注</sup>：本体側面にある矢印ラベルの矢印を垂直上向きにして取り付けてください。

### 注文記号

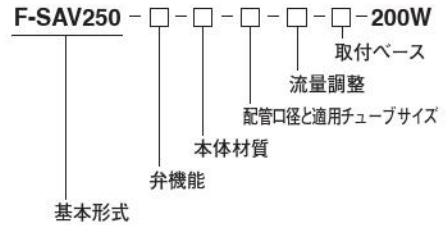

弁機能  
C：単動形 (AV側常時閉 (NC)、SV側単動形)  
D：複動形

本体材質<sup>注</sup>  
無記入：PTFE  
S：SUS316

配管口径と適用チューブサイズ  
無記入：Rc1/4

Hシリーズ継手  
F8：接続チューブ外径φ8  
F3/8：接続チューブ外径φ3/8 (φ9.52)  
F10：接続チューブ外径φ10

フロウエル社60シリーズ継手  
標準継手  
LF：接続チューブ径φ8 × φ6  
LG：接続チューブ径φ9.52 × φ6.35  
LH：接続チューブ径φ9.52 × φ7.52  
LI：接続チューブ径φ10 × φ8

流量調整  
無記入：なし  
Q1：流量調整付

取付ベース  
無記入：底面取付タイプ  
B：取付ベース付

<sup>注</sup>：本体材質-Sを選定した場合、継手付仕様および取付ベース付を選ぶことはできません。

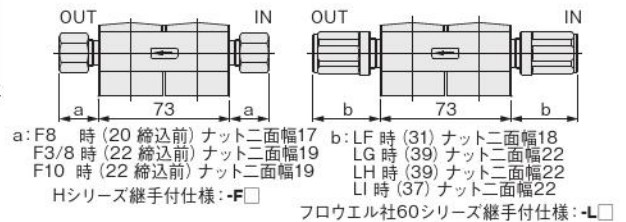

a: F8 時 (20 締込前) ナット二面幅17  
F3/8 時 (22 締込前) ナット二面幅19  
F10 時 (22 締込前) ナット二面幅19  
Hシリーズ継手付仕様：-F□  
b: LF 時 (31) ナット二面幅18  
LG 時 (39) ナット二面幅22  
LH 時 (39) ナット二面幅22  
LI 時 (37) ナット二面幅22  
フロウエル社60シリーズ継手付仕様：-L□

サックバック付  
エアオペレートバルブ  
ダイヤフラムタイプ

F-SAVP070-200W

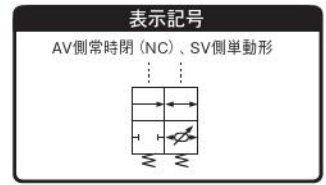

内部構造図・材質

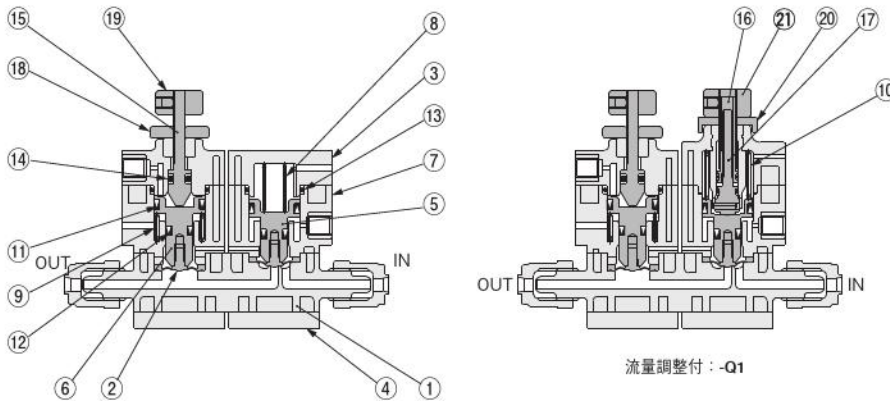

仕様

形式		F-SAVP070-200W
項目		
使用流体		純水・薬液
使用温度範囲 °C	流体	5~80
	雰囲気	0~60
使用圧力範囲 MPa	kgf/cm <sup>2</sup>	0~0.3 [0~3.1]
	MPa	kgf/cm <sup>2</sup>
パイロット圧力 MPa	kgf/cm <sup>2</sup>	0~0.3 [0~3.1]
背圧 MPa	kgf/cm <sup>2</sup>	0~0.3 [0~3.1]
耐圧 MPa	kgf/cm <sup>2</sup>	1 [10.2]
オリフィス (Cv値)	mm	2 [0.1]
パイロット配管接続口径		M5×0.8
弁座漏れ量	cm <sup>3</sup> /min	0 (水圧にて)
最大サックバック量	cm <sup>3</sup>	0.045
推奨取付姿勢		ポートを垂直とした横取付 <sup>注</sup>

注：本体側面にある矢印を垂直上向きにして取り付けてください。

注文記号

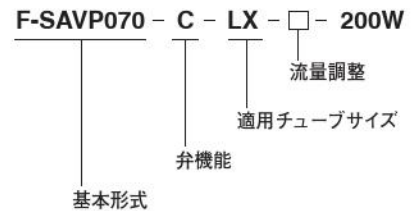

弁機能  
C：単動形 (AV側常時閉 (NC)、SV側単動形)

適用チューブサイズ  
フロウエル社60シリーズ継手<sup>注1</sup>  
特殊継手  
LX：接続チューブ径φ3.17×φ2.17専用

流量調整<sup>注2</sup>  
無記入：なし  
Q1：流量調整付 (微小流量調整タイプ)

注1：本製品はフロウエル社60シリーズ継手付です。継手は特殊サイズとなります。施工工具も特殊となります。標準施工工具は使用できません。  
注2：本流量調整機構は差動ねじ方式により、流量設定を容易化しています。

No.	名称	材質
①	本体	PFA
②	ダイヤフラム	PTFE
③	カバー	PPS
④	プレート	SUS304
⑤	ピストン	SUS304
⑥	ピストン	SUS304
⑦	シリンダチューブ	PPS
⑧	スプリング	SUS304-WPB
⑨	スプリング	SUS304-WPB
⑩	スプリング	SUS304-WPB
⑪	パッキン	FKM

No.	名称	材質
⑫	パッキン	FKM
⑬	Oリング	FKM
⑭	Oリング	FKM
⑮	調整ねじ	SUS304
⑯	調整ねじ	SUS304
⑰	調整ねじ	SUS304
⑱	ナット	SUS304
⑲	ナット	SUS304
⑳	ナット	SUS304
㉑	ナット	SUS304

寸法図 (mm)

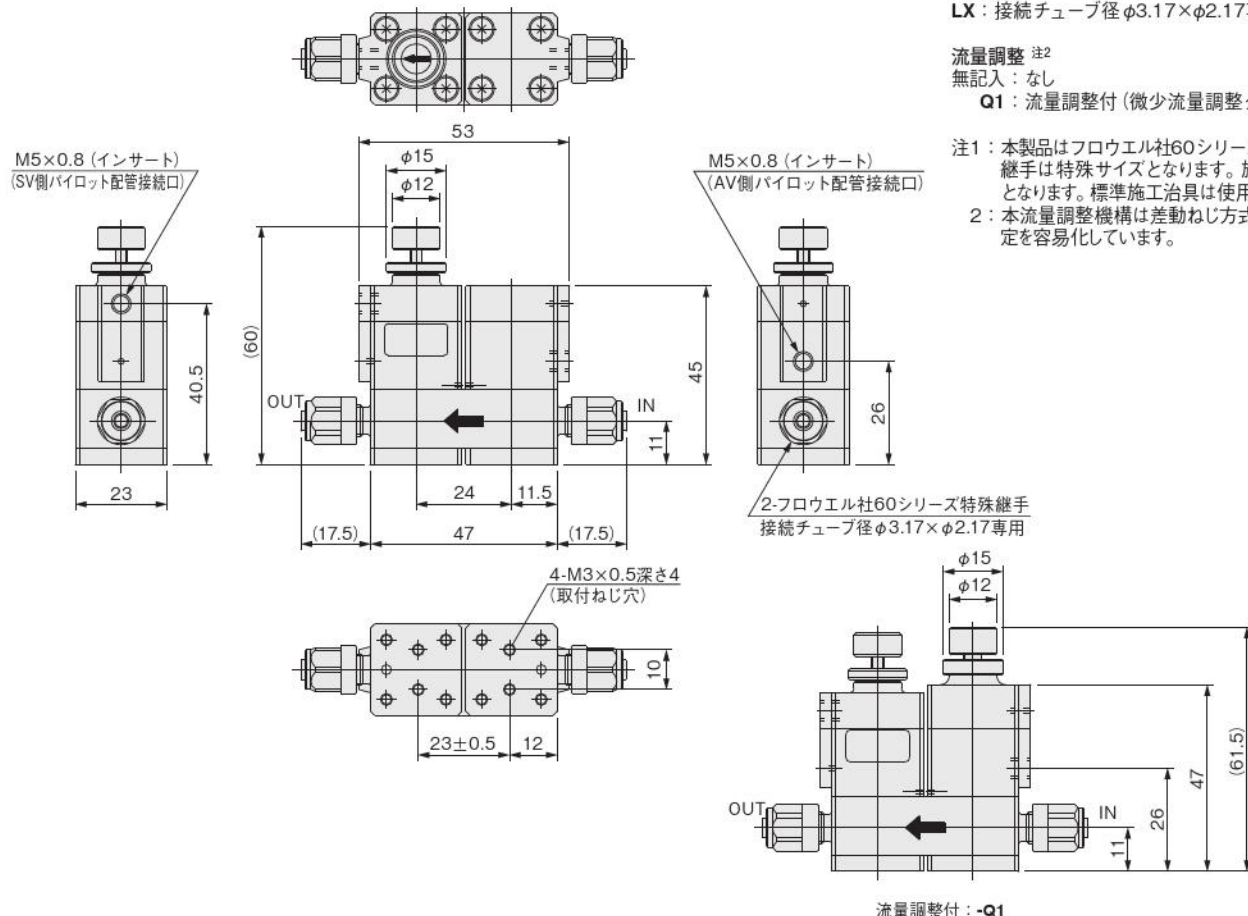

CMZ-FRZ  
小形 FR  
マルチ  
マニホールド R  
大形 F.R.L.  
サブライン  
クールセルータ  
ドレン F  
圧力計  
様式  
ドライヤ  
インライン F  
QJ  
レギュレータ  
小形精密 R  
ステンレス R  
精密ステンレス R  
電一空 R  
DT コンプレッサ  
QJ スタンダード SUS  
QJ ロータリ  
TAC 継手  
QJS  
QJS タイヤル付  
スロトルバルブ  
ハンドバルブ  
ストップ弁付 QJ  
チェックバルブ  
パワーレギュレータ  
コネクタ  
サブライジョイント  
チューブ  
圧力スイッチ  
流量センサ  
多チャンネル MSU  
ショックアブソーバ  
ハイドロ C-R  
IB-Flow  
スピードコントローラ  
マフラ・エキースト  
コンバータ・ブリーダ  
ホルダ & コラム  
インジケータ  
ブラチェーン  
真空バルブ U  
インラインエジェクタ  
エジェクタ ME  
エジェクタ FME  
エジェクタ多段  
バキュームパッド  
真空 R  
真空 (下流) シリンダ  
非接触  
真空 P ユニット  
吸着 U VYP  
DT 真空ポンプ  
ピュアフローセス  
フッ素ポンプ

CMZ  
FRZ  
小形FR  
マルチ  
マニホールドR  
大形  
F.R.L.  
サブ  
ライン  
クール  
ゼレラ  
ドレンF  
圧力計  
膜式  
ドライヤ  
モト  
ラインF  
QJ  
レギュレ  
小形  
精密R  
ステン  
レスR  
精密ス  
テンレ  
電一  
R  
DTコン  
プレッ  
QJスタン  
ダード  
QJスタン  
ダード  
SUS  
QJ  
ロータ  
TAC  
継手  
QJS  
QJS  
ダイヤル  
付  
スポット  
バルブ  
ハンド  
バルブ  
ストップ  
弁付QJ  
チェック  
バルブ  
パワー  
レギュ  
レーサ  
コネク  
タ  
サブライ  
ジョイント  
チューブ  
圧力  
スイッ  
チ  
流量  
センサ  
マルチ  
MSU  
シヨック  
アブソ  
ハイドロ  
C-R  
iB-  
Flow  
スピード  
コント  
マフラ  
エキゾ  
スト  
コルダ  
ンブ  
ホルダ  
&コ  
ラム  
インジ  
ケータ  
ブラ  
チェー  
ン  
真空  
バルブ  
U  
イン  
ライン  
エジェ  
クタ  
エジェ  
クタ  
ME  
エジェ  
クタ  
FME  
エジェ  
クタ  
多岐  
バク  
ユム  
パッド  
真空  
R  
真空  
P  
ユニ  
ット  
吸着  
U  
VYP  
DT  
真空  
ポン  
プ  
ピュ  
ア  
プロ  
セス  
フッ  
素  
ポン  
プ

# サックバック付 エアオペレートバルブ ダイヤフラムタイプ

## F-SAVP125-200W

### 内部構造図・材質

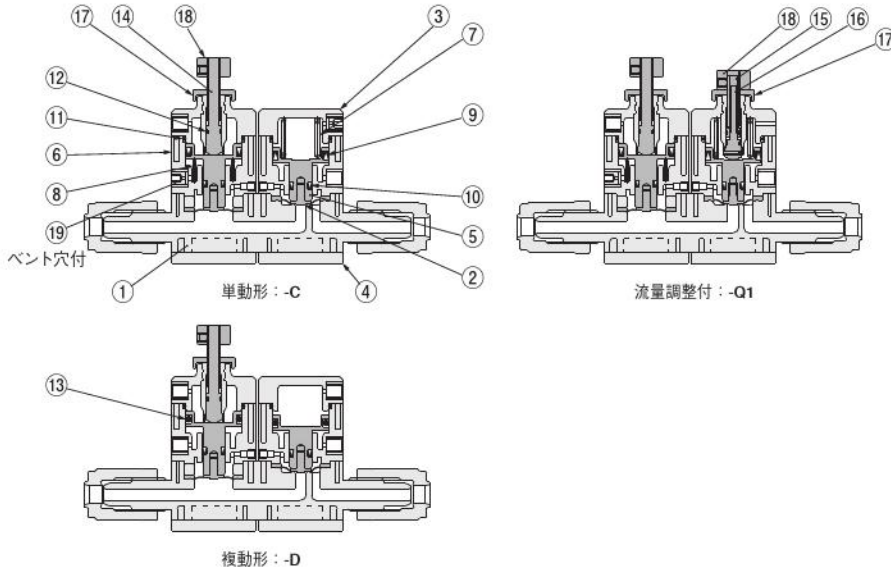

No.	名称	材質
①	本体	PFA
②	ダイヤフラム	PTFE
③	カバー	PPS
④	プレート	SUS304
⑤	ピストン	SUS304
⑥	シリンダチューブ	PPS
⑦	スプリング	SUS304-WPB
⑧	スプリング	SUS304-WPB
⑨	パッキン	FKM
⑩	パッキン	FKM

No.	名称	材質
⑪	Oリング	FKM
⑫	Oリング	FKM
⑬	Oリング	FKM
⑭	調整ねじ	SUS304
⑮	調整ねじ	SUS304
⑯	調整ねじ	SUS304
⑰	ナット	SUS304
⑱	ナット	SUS304
⑲	止めねじ	SUS304

### 寸法図 (mm)

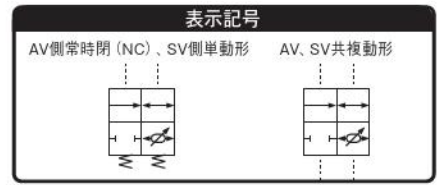
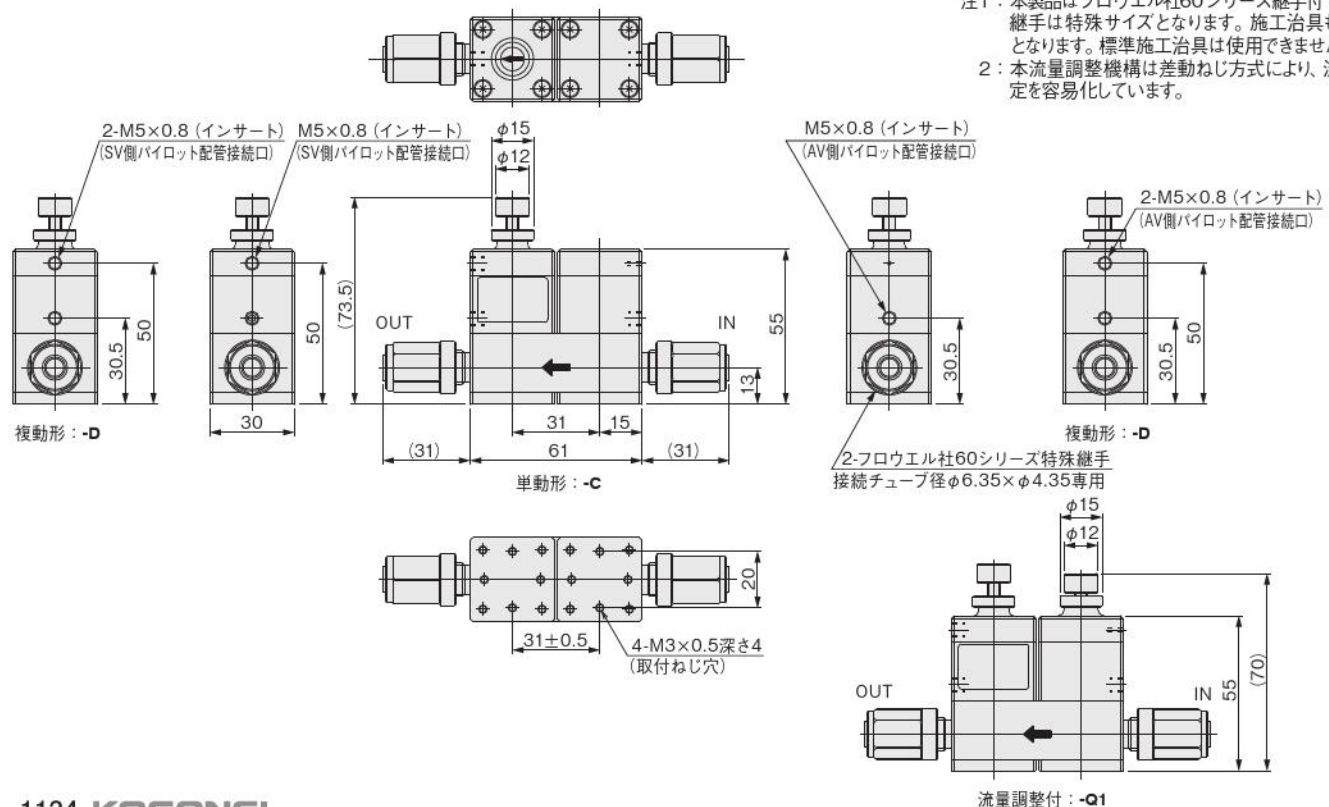

### 仕様

項目	形式	F-SAVP125-200W
使用流体		純水・薬液
使用温度範囲 °C	流体	5~80
	雰囲気	0~60
使用圧力範囲 MPa	kgf/cm <sup>2</sup>	0~0.3 [0~3.1]
パイロット圧力 MPa	kgf/cm <sup>2</sup>	0.3~0.5 [3.1~5.1]
背圧 MPa	kgf/cm <sup>2</sup>	0~0.3 [0~3.1]
耐圧 MPa	kgf/cm <sup>2</sup>	1 [10.2]
オリフィス [Cv値]	mm	4 [0.31]
パイロット配管接続口径		M5×0.8
弁座漏れ量	cm <sup>3</sup> /min	0 (水圧にて)
最大サックバック量	cm <sup>3</sup>	0.25
推奨取付姿勢		ポートを垂直とした横取付 <sup>注</sup>

<sup>注</sup>: 本体側面にある矢印を垂直上向きにして取り付けてください。

### 注文記号

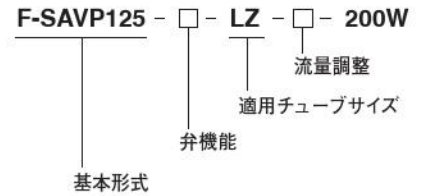

#### 弁機能

C: 単動形 (AV側常時閉 (NC)、SV側単動形)  
D: 複動形

#### 適用チューブサイズ

フロウエル社60シリーズ継手<sup>注1</sup>

特殊継手

LZ: 接続チューブ径φ6.35×φ4.35専用

#### 流量調整<sup>注2</sup>

無記入: なし

Q1: 流量調整付 (微小流量調整タイプ)

<sup>注1</sup>: 本製品はフロウエル社60シリーズ継手付です。継手は特殊サイズとなります。施工工具も特殊となります。標準施工工具は使用できません。

<sup>注2</sup>: 本流量調整機構は差動ねじ方式により、流量設定を容易化しています。

電磁弁  
ダイヤフラムタイプ  
2ポート弁

F-EV120

表示記号

常時閉 (NC)



内部構造図・材質

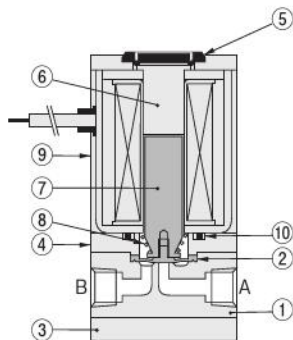

No.	名称	材質
①	本体	PTFE
②	ダイヤフラム	PTFE
③	プレート	アルミ合金(黒色アルマイト)
④	アダプタ	アルミ合金(黒色アルマイト)
⑤	キャップ注	ANY
⑥	コラム	↓
⑦	プランジャ	
⑧	スプリング	
⑨	ソレノイド	
⑩	Oリング	

注：No.5のキャップは手動ボタンではありません。  
押しでも切り替えできません。

仕様

形式		F-EV120
項目		
使用流体		純水・薬液・空気・N <sub>2</sub> ガス
使用温度範囲 °C	流体	5~60
	雰囲気	0~50
使用圧力範囲 MPa(kgf/cm <sup>2</sup> )	A→B	0~0.15 (0~1.5)
	B→A	0~0.03 (0~0.3)
背圧 MPa (kgf/cm <sup>2</sup> )		0~0.03 (0~0.3)
耐圧 MPa (kgf/cm <sup>2</sup> )		1 (10.2)
オリフィス(Cv値)	mm	3 (0.21)
配管接続口径		Rc1/8
弁座漏れ量	cm <sup>3</sup> /min	0 (水圧にて)
作動頻度	c.p.m	30以下
取付姿勢		自由
質量	kg	0.25

注文記号

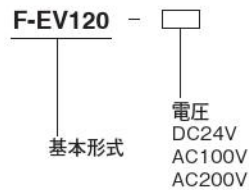

注：ソレノイドの結線方式は、グロメットタイプのみとなります。

ソレノイド仕様

形式		F-EV120		
ソレノイド定格		DC24V	AC100V	AC200V
方式		サージ対策用フライホイールダイオード内蔵	フライホイール式	
使用電圧範囲	V	21.6~26.4 (24±10%)	90~110 (100±10%)	180~220 (200±10%)
電流値	周波数 Hz	—	50	60
	励磁 mA	420	160	150
許容回路漏れ電流値	mA	30	15	7
絶縁抵抗	MΩ	10		
リード線の長さ	mm	300		
リード線の色		赤色 (+)、黒色 (-)	黄色、黒色	白色、黒色
サージ対策		フライホイールダイオード		

寸法図 (mm)

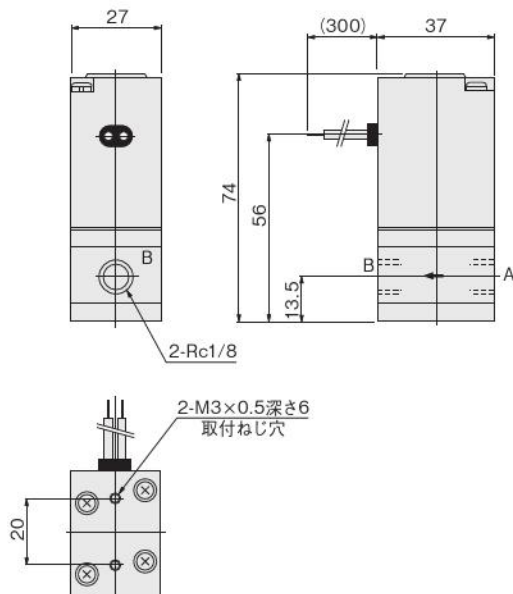

CMZ-  
FRZ  
小形 FR  
マルチ  
マニホー  
ルドR  
大形  
F.R.L.  
サブ  
ライン  
クール  
セレータ  
ドレンF  
圧力計  
様式  
トライヤ  
チューブ  
イン  
ラインF  
QJ  
レギュレータ  
小形  
精密R  
ステン  
レスR  
精密ステ  
ンレスR  
電一空  
R  
DTコン  
プレッサ  
QJスタン  
ダードミニ  
QJスタン  
ダードSUS  
QJ  
ロータリ  
TAC  
継手  
QJS  
QJS  
ダイヤル付  
スロットル  
バルブ  
ハンド  
バルブ  
ストップ  
弁付 QJ  
チェック  
バルブ  
パワーレ  
デュース  
コネクタ  
サブライ  
ジョイント  
チューブ  
圧力  
スイッチ  
流量  
センサ  
多チャンネル  
MSU  
ショック  
アブソーバ  
ハイドロ  
C・R  
IB-  
Flow  
スピード  
コントローラ  
マフラ・  
エキゾースト  
コンバータ  
ブリーダ  
ホルダ  
&コラム  
インジ  
ケータ  
ブラ  
チェーン  
真空  
バルブU  
インライン  
エジェクタ  
エジェクタ  
ME  
エジェクタ  
FME  
エジェクタ  
多段  
バキューム  
パッド  
真空R  
真空(内漏)  
シリンダ  
非接触  
真空P  
ユニット  
吸着U  
VYP  
DT真空  
ポンプ  
ピュア  
フローセス  
フッ素  
ポンプ

CMZ  
FRZ  
小形FR  
マルチ  
マニホールドR  
大形  
F.R.L.  
サブ  
ライン  
クール  
セルータ  
ドレンF  
圧力計  
膜式  
ドライヤ  
モト  
ドライブ  
イン  
ラインF  
QJ  
レギュラ  
小形  
精密R  
ステン  
レスR  
精密ス  
テンレ  
スR  
電一  
R  
DTコン  
プレッ  
サ  
QJスタン  
ダードミ  
QJスタン  
ダードSUS  
QJ  
ロータリ  
TAC  
継手  
QJS  
QJS  
ダイヤル  
ストップ  
バルブ  
ハンド  
バルブ  
ストップ  
弁付QJ  
チェック  
バルブ  
パワーレ  
テューサ  
コネクタ  
サブライ  
ジョイント  
チューブ  
圧力  
スイッチ  
流量  
センサ  
マルチ  
MSU  
シヨック  
アブソーバ  
ハイドロ  
C・R  
iB-  
Flow  
スピード  
コントロ  
マフラ  
エキジ  
スター  
コイル  
プリーダ  
ホルダ  
&コラム  
インジ  
ケータ  
プラ  
チェーン  
真空  
バルブU  
インライン  
エジェクタ  
エジェクタ  
ME  
エジェクタ  
FME  
エジェクタ  
多段  
バキューム  
パッド  
真空R  
真空P  
ユニット  
吸着U  
VYP  
DT真空  
ポンプ  
ビュア  
プロセス  
フッ素  
ポンプ

# チェック弁

# F-C250

表示記号



## 内部構造図・材質

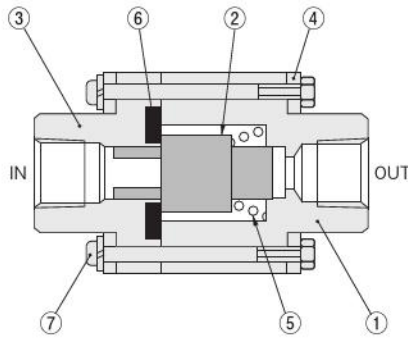

No.	名称	材質
①	本体	PTFE
②	主軸	PTFE
③	開口フタ	PTFE
④	リテーナ	SUS304
⑤	スプリング	SUS304-WPB 注
⑥	パッキン	(NBR, FKM, Si, EP)
⑦	小ねじ	SUS304

注：フッ素コーティング

## 寸法図 (mm)

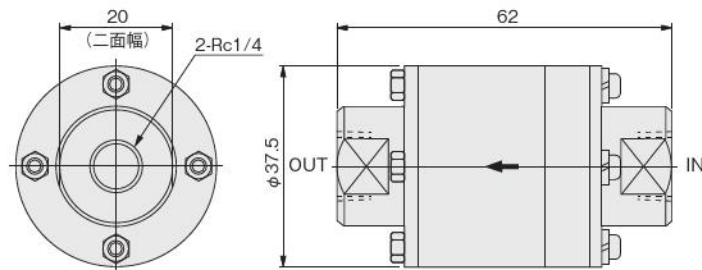

## 仕様

項目	形式	F-C250
使用流体 注		純水・空気・N <sub>2</sub> ガス
使用温度範囲 °C	流体	5~60
	雰囲気	0~50
使用圧力範囲 MPa [kgf/cm <sup>2</sup> ]		0.07~0.9 [0.7~9.2]
耐圧 MPa [kgf/cm <sup>2</sup> ]		1 [10.2]
有効断面積 [Cv値] mm <sup>2</sup>		14 [0.72]
配管接続口径	Rc	1/4
取付姿勢		自由
質量	kg	0.12

注：粘度40cp以下の流体で使用できます。腐食性流体に使用する場合は、最寄りの当社営業所にお問い合わせください。

## 注文記号



サックバック付  
エアオペレートバルブ  
高粘度仕様

F-SAV250-10W  
F-SAV250-18W

内部構造図・材質

● F-SAV250-10W

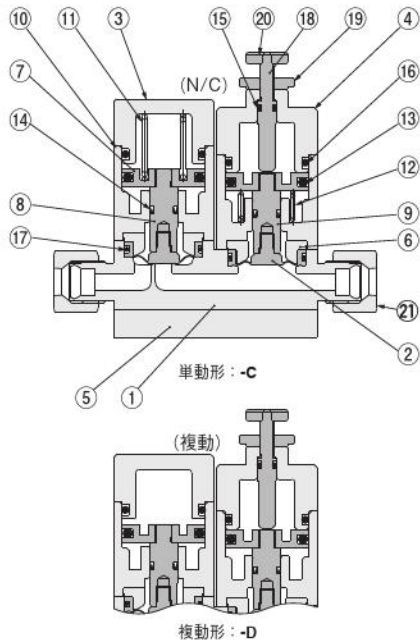

● F-SAV250-18W

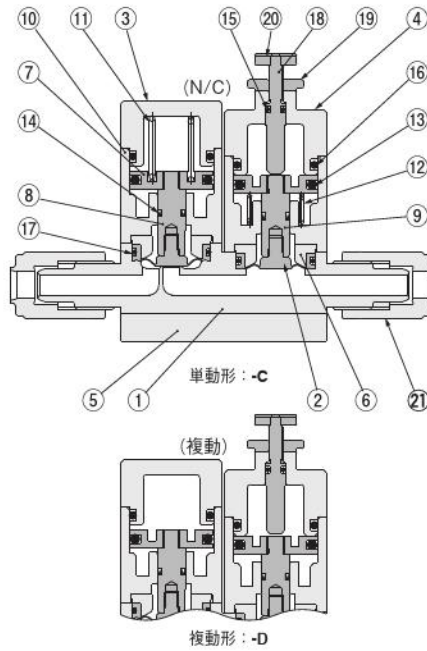

No.	名称	材質
①	本体	PTFE
②	ダイヤフラム	PTFE
③	カバー	C-PVC
④	カバー	SUS304
⑤	プレート	C-PVC
⑥	ガイドワッシャ	SUS304
⑦	ピストン	SUS304
⑧	ピストンロッド	SUS304
⑨	ピストンロッド	SUS304
⑩	シリンダチューブ	C-PVC
⑪	スプリング	SUS304-WPB

No.	名称	材質
⑫	スプリング	SUS304-WPB
⑬	パッキン	FKM
⑭	パッキン	FKM
⑮	Oリング	FKM
⑯	Oリング	FKM
⑰	Oリング	FKM
⑱	調整ねじ	SUS304
⑲	ロックナット	SUS304
⑲	ナット	SUS304
⑲	ナット	PFA
⑲	プラグ	ベクトラ

寸法図 (mm)

● F-SAV250-10W

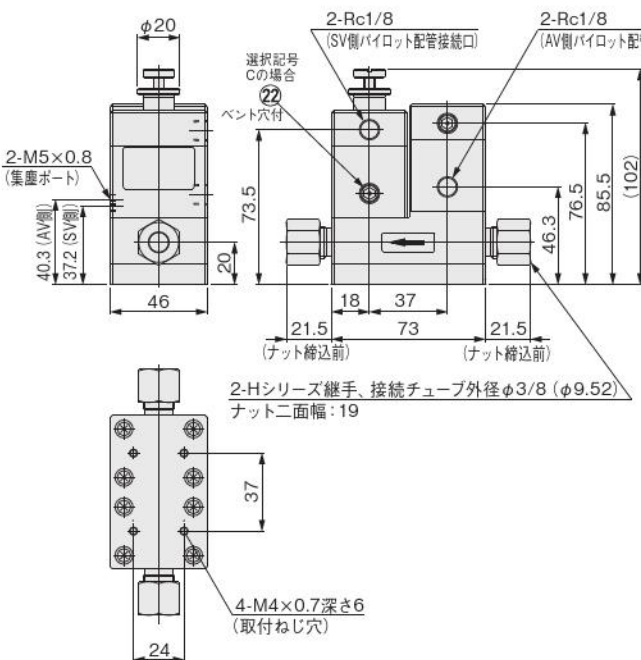

● F-SAV250-18W

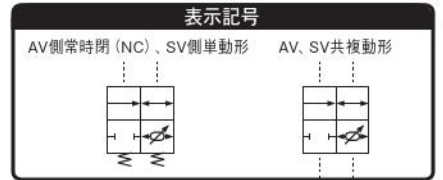
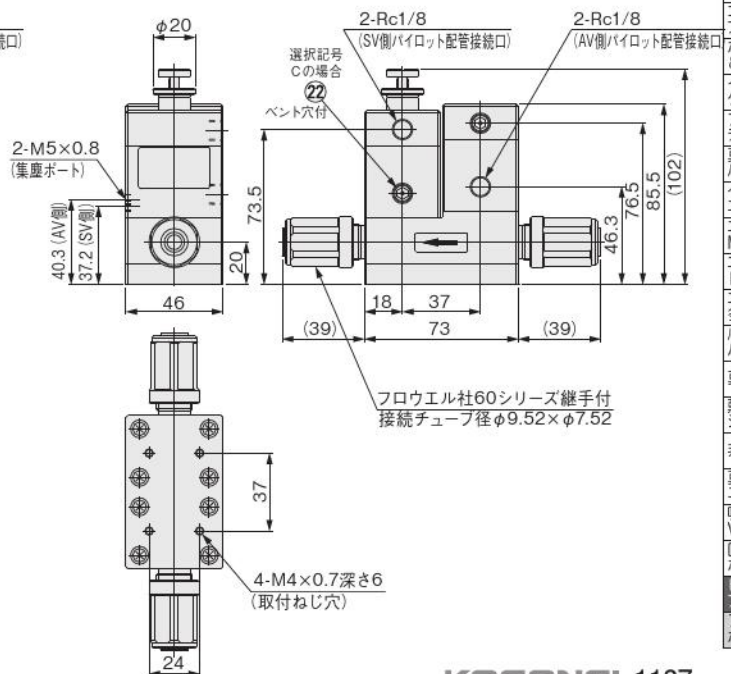

仕様

項目	形式	F-SAV250-10W	F-SAV250-18W
使用流体		純水・薬液	
使用温度範囲 °C	流体	5~60	
	雰囲気	0~50	
使用圧力範囲 MPa kgf/cm <sup>2</sup>		0~0.2 [0~2.0]	
パイロット圧力 MPa kgf/cm <sup>2</sup>		0.3~0.5 [3.1~5.1]	
背圧 MPa kgf/cm <sup>2</sup>		0~0.3 [0~3.1]	
耐圧 MPa kgf/cm <sup>2</sup>		1 [10.2]	
オリフィス [Cv値] mm		6 [0.6]	
パイロット配管接続口径		Rc1/8	
弁座漏れ量 cm <sup>3</sup> /min		0 (水圧にて)	
最大サックバック量 cm <sup>3</sup>		0.5	
推奨取付姿勢		ポートを垂直とした横取付注	

注：本体側面にある矢印ラベルの矢印を垂直向上向きにして取り付けてください。

注文記号

● Hシリーズ継手付

F-SAV250 - □ - 10W

□ 弁機能  
基本形式  
弁機能  
C：単動形 (AV側常時閉 (NC)、SV側単動形)  
D：複動形

● フロウエル社 60シリーズ継手付

F-SAV250 - □ - 18W

□ 弁機能  
基本形式  
弁機能  
C：単動形 (AV側常時閉 (NC)、SV側単動形)  
D：複動形

CMZ-FRZ  
小形 FR  
マルチ  
マニホールド R  
大形 F.R.L.  
サブライン  
クールセレータ  
ドレン F  
圧力計  
様式トライヤ  
デュオプ  
インライン F  
QJ  
レギュレータ  
小形精密 R  
ステンレス R  
精密ステンレス R  
雷一空 R  
DT コンプレッサ  
QJ スタートミニ  
QJ スタート SUS  
QJ ロータリ  
TAC 継手  
QJS  
QJS タイヤ付  
スロットルバルブ  
ハンドバルブ  
ストップ弁付 QJ  
チェックバルブ  
パワーレギュレータ  
コネクタ  
サブライジョイント  
チューブ  
圧力スイッチ  
流量センサ  
多チャネル MSU  
ジョックアプルーバ  
ハイドロ C・R  
iB-Flow  
スピードコントローラ  
マフラ・エキゾスト  
コンバータブリーダ  
ホルダ&コラム  
インジケータ  
ブレーチエーン  
真空バルブ  
インラインエジェクタ  
エジェクタ ME  
エジェクタ FME  
エジェクタ多段  
バキュームパッド  
真空 R  
真空シリンダ  
非接触  
真空 Pユニット  
吸着 U  
VYP  
DT 真空ポンプ  
ピュアプロセス  
フッ素ポンプ

エアオペレートバルブ  
ダイヤフラムタイプ  
流量2段階切換機能付

F-AV500-12W

内部構造図・材質

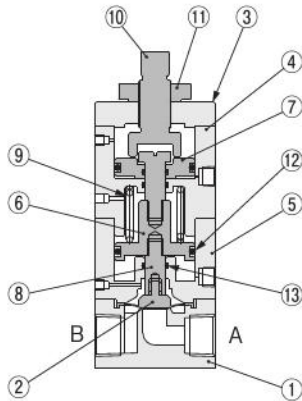

No.	名称	材質
①	本体	SUS316
②	ダイヤフラム	PTFE
③	カバー	アルミ合金
④	シリンダチューブ	アルミ合金
⑤	シリンダチューブ	アルミ合金
⑥	ピストン	SUS304
⑦	ピストン	SUS304

No.	名称	材質
⑧	ピストンロッド	SUS304
⑨	スプリング	SUS304-WPB
⑩	調整ねじ	SUS304
⑪	ロックナット	SUS304
⑫	Oリング	FKM
⑬	Oリング	FKM

注：本体材質は、SUS304、PTFE、PFAにて対応が可能です。  
注文形式および仕様の詳細については最寄りの当社営業所にお問い合わせください。

仕様

形式		F-AV500-12W
項目		
使用流体		薬液・純水・空気・N <sub>2</sub> ガス
使用温度範囲 °C	流体	5~60
	雰囲気	0~50
使用圧力範囲 MPa[kgf/cm <sup>2</sup> ]	A→B	0~0.5 [0~5.1]
	B→A	0~0.3 [0~3.1]
パイロット圧力 MPa[kgf/cm <sup>2</sup> ]		0.35~0.5 [3.6~5.1]
背圧 MPa[kgf/cm <sup>2</sup> ]		0~0.3 [0~3.1]
耐圧 MPa[kgf/cm <sup>2</sup> ]		1.5 [15.3]
オリフィス [Cv値]	mm	12 [2.3]
パイロット配管接続口径		Rc1/8
弁座漏れ量 cm <sup>3</sup> /min		0 (水圧にて)
作動頻度 c.p.m		30以下
取付姿勢		自由

注文記号

F-AV500 - 12W

基本形式

寸法図 (mm)

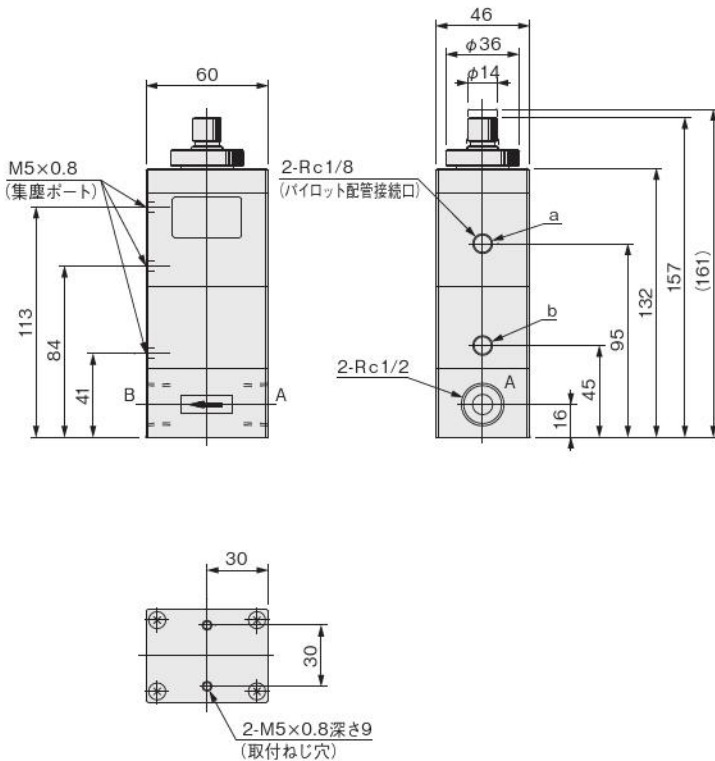

■特長

2種類の流量切換を1台のバルブで制御可能としました。複雑な回路を組まなくても簡単に流量を切換えることができます。最大流量から調整流量への切換ができ、ボトルへの充填工程など正確な充填が要求される場面で威力を発揮します。

使用例 (ボトルへの充填)

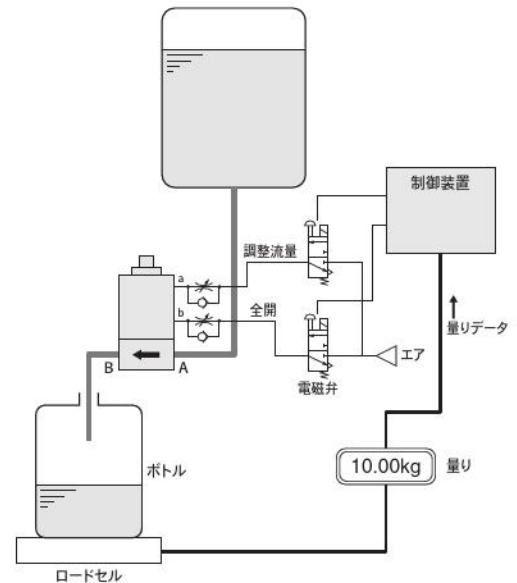

- ・ aポートにエア供給時は調整流量 (流量は調整ねじで設定)
- ・ bポートにエア供給時は最大流量
- ・ aポート、bポート共にエア供給しない時は常時閉 (NC)

# 大流量シリーズ

●注文形式および仕様の詳細については、最寄りの当社営業所にお問い合わせください。

## エアオペレートバルブ

### F-AVB400~1000

ベローズタイプ 2ポート弁

形式	使用温度範囲 °C		使用圧力範囲 MPa [kgf/cm <sup>2</sup> ]		オリフィス mm [Cv値]	配管接続口径	
	流体	雰囲気	A→B	B→A		メイン	操作口
F-AVB400	5~60	0~50	0~0.44 [0~4.5]	0~0.03 [0~0.3]	10 [1.8]	Rc3/8	Rc1/8
F-AVB500			0~0.2 [0~2.0]		12 [2.5]	Rc1/2	
F-AVB600					16 [6.5]	Rc3/4	
F-AVB750			0~0.02 [0~0.2]	20 [7.0]			
F-AVB1000				25 [11.0]	Rc1		

●注文形式および仕様の詳細については、最寄りの当社営業所にお問い合わせください。



## エアオペレートバルブ

### F-AVP500, 750

ダイヤフラムタイプ 2ポート弁

形式	使用温度範囲 °C		使用圧力範囲 MPa [kgf/cm <sup>2</sup> ]		オリフィス mm [Cv値]	配管接続口径	
	流体	雰囲気	A→B	B→A		メイン	操作口
F-AVP500	5~60 (5~100 <sup>注1</sup> )	0~50	0~0.5 [0~5.1]	0~0.3 [0~3.1]	12 <sup>注2</sup> [2.5]	外径1/2" チューブ出し	Rc1/8
F-AVP750					20 <sup>注2</sup> [7.0]	外径3/4" チューブ出し	

●注文形式および仕様の詳細については、最寄りの当社営業所にお問い合わせください。  
注1：中温仕様の場合 注2：弁座オリフィス



## チェック弁

### F-C375, 500

形式	使用温度範囲 °C		使用圧力範囲 MPa [kgf/cm <sup>2</sup> ]	有効断面積 mm <sup>2</sup> [Cv値]	配管接続口径	
	流体	雰囲気			メイン	操作口
F-C375	5~60	0~50	0.07~0.9 [0.7~9.2]	74 [3.7]	Rc3/8	
F-C500					Rc1/2	

●注文形式および仕様の詳細については、最寄りの当社営業所にお問い合わせください。



CMZ-  
FRZ  
小形 FR  
マルチ  
マニホー  
ルドR  
大形  
F.R.L.  
サブ  
ライン  
クール  
セルレータ  
ドレンF  
圧力計  
膜式  
トライヤ  
チューブ  
ドライヤ  
イン  
ラインF  
QJ  
レギュレータ  
小形  
精密R  
ステン  
レスR  
精密ステ  
ンレスR  
電一空  
R  
DT コン  
プレッサ  
QJスタン  
ダードミニ  
QJスタン  
ダードSUS  
QJ  
ロータリ  
JAC  
継手  
QJS  
QJS  
ダイヤル付  
スロットル  
バルブ  
ハンド  
バルブ  
ストップ  
弁付 QJ  
チェック  
バルブ  
パワーレ  
ギュレータ  
コネクタ  
サブライ  
ジョイント  
チューブ  
圧力  
スイッチ  
流量  
センサ  
多チャンネル  
MSU  
ショック  
アブソーバ  
ハイドロ  
C・R  
iB-  
Flow  
スピード  
コントローラ  
マフラ・  
エキゾスト  
コンバータ  
ブリーダ  
ホルダ  
&コラム  
インジ  
ケータ  
ブラ  
チェーン  
真空  
バルブU  
インライン  
エジェクタ  
エジェクタ  
ME  
エジェクタ  
FME  
エジェクタ  
多段  
バキューム  
パッド  
真空R  
真空/圧縮  
シリンダ  
非接触  
真空P  
ユニット  
吸着U  
VYP  
DT 真空  
ポンプ  
ピュア  
フローセ  
フッ素  
ポンプ

CMZ  
FRZ  
小形FR  
マルチ  
マニホールドR  
大形  
F.R.L.  
サブ  
ライン  
クール  
ゼレター  
ドレンF  
圧力計  
膜式  
ドライヤ  
モト  
ラインF  
QJ  
レギュレータ  
小形  
精密R  
ステ  
レスR  
精密ステ  
レスR  
電一  
変R  
DT  
コン  
プレッサ  
QJ  
スタン  
ダード  
ミニ  
QJ  
スタン  
ダード  
SUS  
QJ  
ロー  
タリ  
TAC  
継手  
QJS  
QJS  
ダイヤル  
付  
スロ  
ット  
バルブ  
ハンド  
バルブ  
ストップ  
弁付  
QJ  
チェッ  
ク  
バルブ  
パワ  
レ  
テュ  
ーサ  
コネク  
タ  
サブ  
ライ  
ジョ  
イント  
チューブ  
圧力  
スイッ  
チ  
流量  
センサ  
多  
チャンネル  
MSU  
シヨック  
アブソ  
ルブ  
ハイド  
C・R  
iB-  
Flow  
スピー  
ド  
コント  
ローラ  
マフラ  
エキ  
スト  
コン  
ター  
プ  
リ  
ー  
ダ  
ホル  
ダ  
&  
コ  
ラ  
ム  
イン  
ジ  
ケ  
ー  
タ  
プラ  
チェ  
ー  
ン  
真空  
バルブ  
U  
イン  
ライ  
ン  
エ  
ジ  
ェ  
ク  
タ  
エ  
ジ  
ェ  
ク  
タ  
ME  
エ  
ジ  
ェ  
ク  
タ  
FME  
エ  
ジ  
ェ  
ク  
タ  
多  
段  
バ  
ク  
ユ  
ー  
ム  
バ  
ッ  
ド  
真空  
R  
真空  
シ  
リン  
ダ  
非  
接  
触  
真空  
P  
ユニ  
ット  
吸  
着  
U  
VVP  
DT  
真空  
ポン  
プ  
ピ  
ュ  
ア  
プ  
ロ  
セ  
ス  
フ  
ッ  
素  
ポン  
プ

# 排水弁シリーズ

●注文形式および仕様の詳細については、最寄りの当社営業所にお問い合わせください。

## 排水弁ユニオンタイプ (2ポート、3ポート)

### F-AVE1000~4000

形式	使用温度範囲 °C		使用圧力範囲 MPa [kgf/cm <sup>2</sup> ]	オリフィス mm	配管接続口径	
	流体	雰囲気			メイン	操作口
F-AVE1000	5~40	5~40	0~0.02 [0~0.2]	25	25A	Rc1/8
F-AVE1500				30	32A	
F-AVE2000				40	40A	
F-AVE2500				50	50A	
F-AVE3000				65	65A	
F-AVE4000				78	75A	
				100	100A	

本体材質：PVC・PP  
 Oリング材質：FKM・EPDM・パーフロゴム。その他各種Oリング材質のご要望にもお応えします。  
 ●注文形式および仕様の詳細については、最寄りの当社営業所にお問い合わせください。



## 排水弁フランジタイプ (2ポート)

### F-AVE4000, 5000, 6000

形式	使用温度範囲 °C		使用圧力範囲 MPa [kgf/cm <sup>2</sup> ]	オリフィス mm	配管接続口径	
	流体	雰囲気			メイン	操作口
F-AVE4000	5~40	5~40	0~0.02 [0~0.2]	100	100A	Rc1/8
F-AVE5000				125	125A	
F-AVE6000				150	150A	

本体材質：PVC・PP  
 Oリング材質：FKM・EPDM・パーフロゴム。その他各種Oリング材質のご要望にもお応えします。  
 ●注文形式および仕様の詳細については、最寄りの当社営業所にお問い合わせください。



### 排水弁 (2ポート、3ポート) の使用例

洗浄槽からの急速な排水に最適です。

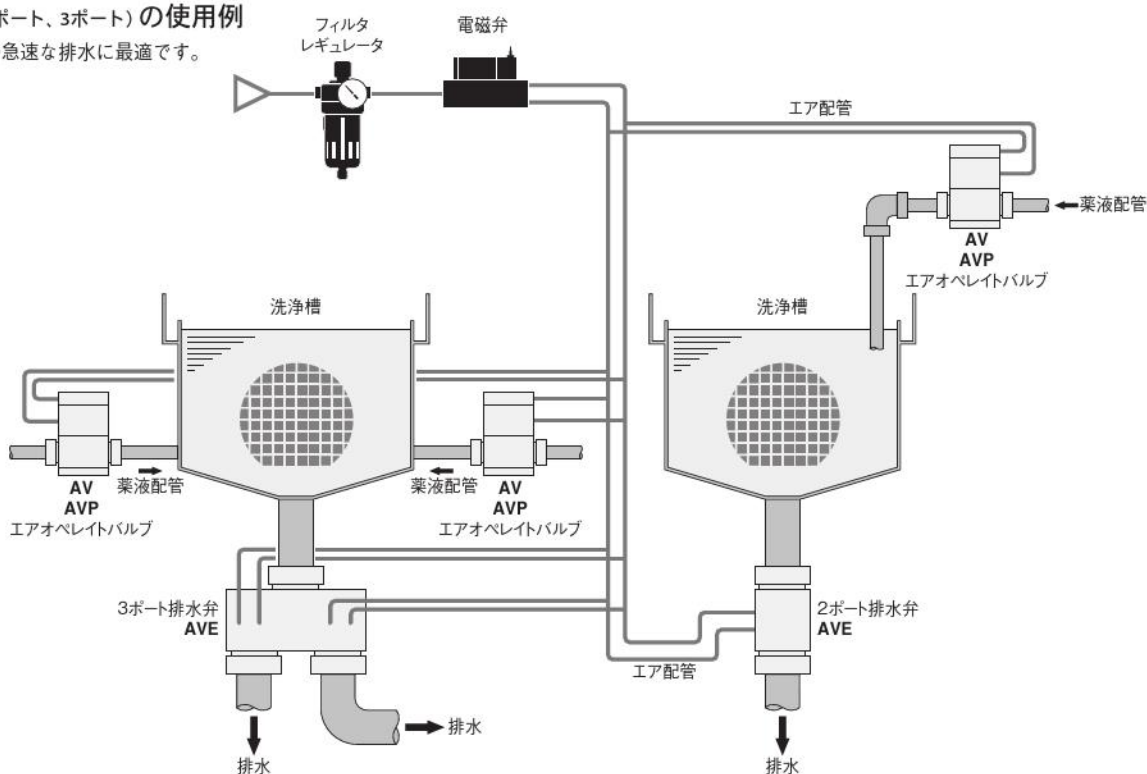

# その他の関連製品

## ■PTFEエジェクタ

腐食性ガスの吸引に最適です。



## ■PTFEニードル弁

閉止から微小流量の調整に最適です。



## ■PTFE、PFAレバー弁

手動レバーにより簡単に開閉ができます。



パイロットエア制御用スピードコントローラ

## TSC-60W



### ■仕様

項目	形式	TSC-60W
使用流体		空気
使用圧力範囲	MPa [kgf/cm <sup>2</sup> ]	0~0.9 [0~9.2]
使用温度範囲	℃	5~60
クラッキング圧力	MPa [kgf/cm <sup>2</sup> ]	0.05 [0.51]
内容		二方向調節形スピコン
		低流量形
		配管方向特殊
		ツマミ片側黒色

### ■表示記号

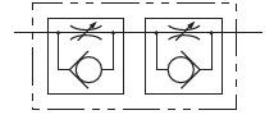

### ■寸法図 (mm)

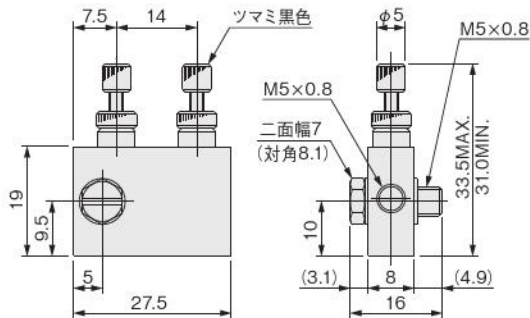

### ■流量特性

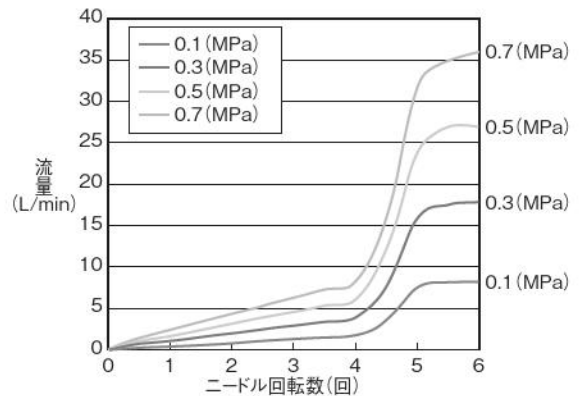

CMZ-  
FRZ  
小形 FR  
マルチ  
マニホー  
ルドR  
大形  
F.R.L.  
サブ  
ライン  
クール  
セルレタ  
ドレンF  
圧力計  
腰式  
ドライヤ  
デュオプ  
ドライヤ  
イン  
ラインF  
QJ  
レギュレタ  
小形  
精密R  
ステン  
レスR  
精密ステ  
ンレスR  
電一空  
R  
DT コン  
プレッサ  
QJスタン  
ダードミニ  
QJスタン  
ダードSUS  
QJ  
ロータリ  
TAC  
継手  
QJS  
QJS  
ダイヤル付  
スロトル  
バルブ  
ハンド  
バルブ  
ストップ  
弁付 QJ  
チェック  
バルブ  
パワーレ  
デュース  
コネクタ  
サブライ  
ジョイント  
チューブ  
圧力  
スイッチ  
流量  
センサ  
多チャンネル  
MSU  
ジョック  
アローバ  
ハイドロ  
C-R  
IB-  
Flow  
スピード  
コントローラ  
マフラ:  
イキスト  
コンバータ  
プリーダ  
ホルダ  
&コラム  
インジ  
ケータ  
ブラ  
チェーン  
真空  
バルブU  
インライン  
エジェクタ  
エジェクタ  
ME  
エジェクタ  
FME  
エジェクタ  
多段  
バキューム  
パッド  
真空R  
真空/内漏  
シリンダ  
非接触  
真空P  
ユニット  
吸着U  
VYP  
DT 真空  
ポンプ  
ピュア  
フローセス  
フッ素  
ポンプ

CMZ FRZ
小形FR
マルチ
マニホー ルドR
大形 F.R.L.
サブ ライン
クール ゼレータ
ドレンF
圧力計
膜式 ドライヤ
デュープ ドライヤ
イン ラインF
QJ レギュレータ
小形 精密R
ステッ レスR
精密ステ ンレスR
電一空 R
DTコン プレッサ
QJスタン ダードミニ
QJスタン ダードSUS
QJ ロータリ
TAC 継手
QJS
QJS ダイヤル付
スロツトル バルブ
ハンド バルブ
ストップ 弁付 QJ
チェック バルブ
パワーレ テューサ
コネクタ
サプライ ジョイント
チューブ
圧力 スイッチ
流量 センサ
マルチ MSU
シヨック アブソーバ
ハイドロ C・R
iB- Flow
スピード コントローラ
マフラ- エキジスト
コンパ- ブリーダー
ホルダ &コラム
インジ ケータ
ブラ チェーン
真空 バルブU
インライン エジェクタ
エジェクタ ME
エジェクタ FME
エジェクタ 多段
バキューム パッド
真空R
真空 シリンダ
非接触
真空P ユニット
吸着U VYP
DT真空 ポンプ
ビュア プロセス
フッ素 ポンプ

# フッ素樹脂製Hシリーズ継手

コガネイの空気圧システム機器で培われた、数々の技術とノウハウを駆使して、高品質・高性能を実現した継手です。

## ■特長

### ●耐薬品性では……

本体はPTFE製、ユニオンナットはPFAインジェクション製（一部PTFE）ですから、すぐれた耐薬品性を有し、半導体、液晶、バイオ、医薬等に最適です。

### ●形状と性能では……

継手本体とユニオンナットだけの、シンプルな構造のため、非常にコンパクトで、独特なシール面形状と相まって小形・高性能です。

### ●熱サイクル後では……

+150℃～常温での熱サイクル後でも、安定したシール性が得られ、安心してご使用いただけます。

### ●シール性では……

独特なシール構造の採用により、高いシール性を得ることができます。

## ■継手の構造

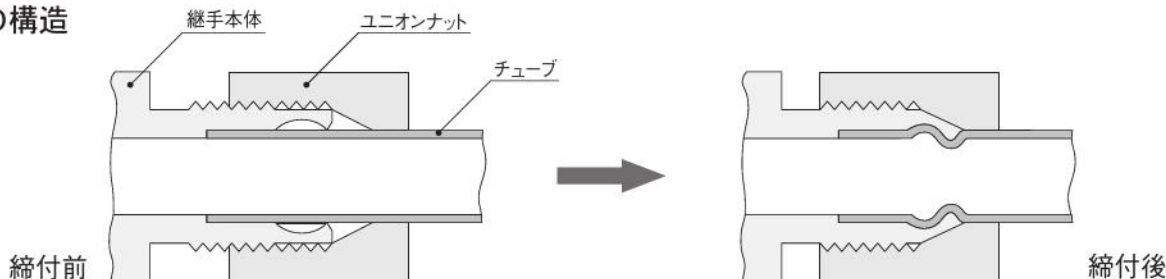

## ■仕様

- シール方式 : テーパー収縮シール方式
- 連続使用温度 : -15℃～+150℃
- 材質 : 本体—PTFE  
ユニオンナット  
口径12mm以下—PFA  
口径16mm以上—PTFE

### 推奨使用温度圧力範囲

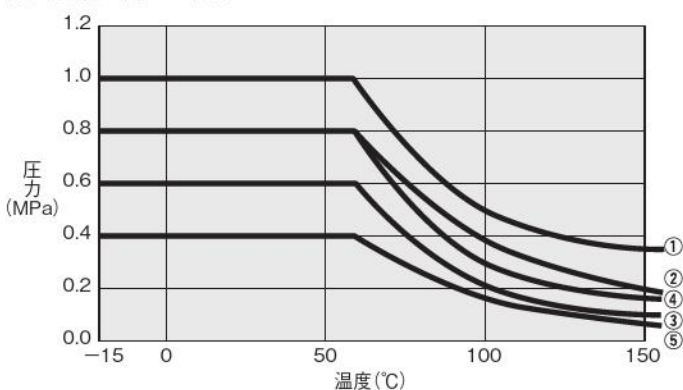

	継手サイズ	
	ミリサイズ	インチサイズ
①	3	1/8
	4	
	6	1/4
	8	
②	10	3/8
	12	1/2
③	16	
④	19	3/4
⑤	25	4/4

### 【注意事項】

左記の数値は当社での試験結果を基にしたものです。実際の使用にあたっては、条件が異なる場合があるため、十分に評価された後に使用されることを推奨します。

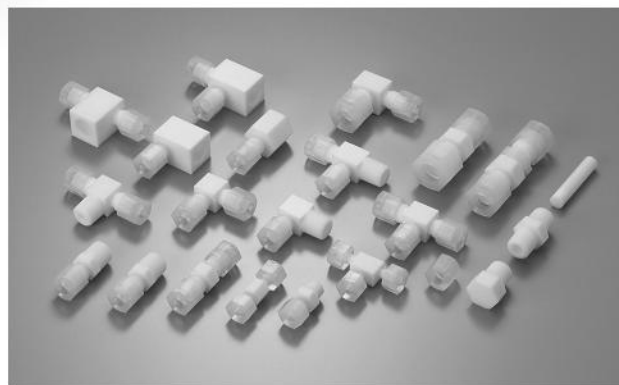

### ●耐圧力では……

常温連続使用圧力1MPaの高い耐圧力性が得られます。（口径10mm以下の場合）

### ●取り付けでは……

継手本体にセットしたナットに、チューブを本体奥に当たるまで差し込み、ナットを締め付けるだけで所定の性能が発揮されます。

## ■適用チューブ材質

PTFE、PFA、FEP等のフッ素樹脂チューブ

## ■適用チューブサイズ/寸法公差

継手サイズ	チューブサイズ 外径×内径	外径 (mm)		肉厚 (mm)		
		基準値	許容差	基準値	許容差	
ミリ サイズ	3	3×2	3.0	±0.20	0.5	±0.10
		4×2	4.0		1.0	±0.10
	4	4×3	4.0		0.5	±0.10
		6×3	6.0		1.5	±0.20
	6	6×4	6.0		1.0	±0.10
		8×5	8.0		1.5	±0.20
	8	8×6	8.0		1.0	±0.10
		10×7	10.0		1.5	±0.20
	10	10×8	10.0		1.0	±0.10
		12×9	12.0		1.5	±0.20
	12	12×10	12.0		1.0	±0.10
		16×13	16.0		1.5	±0.15
16	16×14	16.0	1.0	±0.10		
	19×16	19.0	1.5	±0.15		
19	19×17	19.0	1.0	±0.10		
	25×22	25.0	1.5	±0.15		
25	25×23	25.0	1.0	±0.10		
	インチ サイズ	1/8	3.17×1.59	3.17	0.79	±0.15
3.17×2.17			3.17	0.5	±0.06	
1/4		6.35×3.17	6.35	1.59	±0.20	
		6.35×3.96	6.35	1.2		
3/8		6.35×4.35	6.35	1.0		
		9.52×6.35	9.52	1.59		
1/2	9.52×7.52	9.52	1.0			
	12.7×9.52	12.7	1.59	±0.30		
3/4	12.7×10.7	12.7	1.0			
	19.05×15.88	19.05	1.59	±0.40		
4/4	25.40×22.22	25.40	1.59	±0.40		

- CMZ-PRZ
- 小形FR
- マルチ
- マニホールドR
- 大形F.R.L.
- サブライン
- クールセレータ
- ドレンF
- 圧力計
- 腰式ドライバ
- デュプレックス
- インラインF
- QJレギュレータ
- 小形精密R
- ステンレスR
- 精密ステンレスR
- 雷一空
- DTコンプレッサ
- QJスタンダードミニ
- QJスタンダードSUS
- QJロータリ
- TAC継手
- QJS
- QJSダイヤル付
- スロットバルブ
- ハンドバルブ
- ストップ弁付QJ
- チェックバルブ
- パワーレギュレータ
- コネクタ
- サブライジョイント
- チューブ
- 圧力スイッチ
- 流量センサ
- 多チャネルMSU
- ショックアブソーバ
- ハイドロC・R
- IB-Flow
- スピードコントローラ
- マフラ・エキゾスト
- コンバータプリーバ
- ホルダ&コラム
- インジケータ
- ブラチェーン
- 真空バルブ
- インラインエジェクタ
- エジェクタME
- エジェクタFME
- エジェクタ多段
- バキュームパッド
- 真空R
- 真空シリンダ
- 非接触
- 真空Pユニット
- 吸着UVYP
- DT真空ポンプ
- ピュアプロセスフッ素ポンプ

CMZ  
FRZ  
小形FR  
マルチ  
マニホールドR  
大形  
FRL  
サブ  
ライン  
クール  
セルター  
ドレンF  
圧力計  
膜式  
ドライヤ  
デュプレ  
ドライヤ  
イン  
ラインF  
QJ  
レギュレータ  
小形  
精密R  
ステン  
レスR  
精密ステン  
レスR  
電一空  
R  
DTコン  
プレッサ  
QJスタン  
ダードミニ  
QJスタン  
ダードSUS  
QJ  
ロータリ  
TAC  
継手  
QJS  
QJS  
ダイヤル付  
スロットル  
バルブ  
ハンド  
バルブ  
ストップ  
弁付QJ  
チェック  
バルブ  
パワーレ  
ギュレータ  
コネクタ  
サブライ  
ジョイント  
チューブ  
圧力  
スイッチ  
流量  
センサ  
マルチ  
MSU  
シヨック  
アブソ  
ハイドロ  
C-R  
iB-  
Flow  
スピード  
コントロ  
マフラ  
エキゾス  
コルター  
ブリーダー  
ホルダ  
&コラム  
インジ  
ケータ  
ブラ  
チェーン  
真空  
バルブU  
インライン  
エジェクタ  
エジェクタ  
ME  
エジェクタ  
FME  
エジェクタ  
多段  
バキューム  
パッド  
真空R  
電動シリンダ  
非接触  
真空P  
ユニット  
吸着U  
VVP  
DT真空  
ポンプ  
ピュア  
プロセス  
フッ素  
ポンプ

## フッ素樹脂製Hシリーズ継手 安全上のご注意



### 警告

本製品は、フッ素樹脂製品であり、本来の機能を維持させ、安全にご使用いただくため、次の事項を遵守してください。

1. 使用の用途は、カタログ等に記載の目的以外に使用しないでください。
2. 生体組織、体液等に接触する用途へは絶対使用しないでください。
3. 人体への投与（誤飲含む）は絶対に行わないでください。
4. カタログに記載の最高使用温度を超えて使用しないでください。
5. 最高使用温度を超えて加工する場合は、フッ素系の分解ガスを生ずる為、換気を十分に行ない、分解ガスを吸入しないようにしてください。
6. 廃棄する場合は「廃棄物の処理および清掃に関する法律」に従って処理を行ない、焼却しないでください。  
ただし、焼却を行なう場合は、中和装置などの適切な処置装置を備えた焼却施設で行なってください。

### 【製品取扱上の注意事項】

本製品の本来の機能を損なわないよう、下記事項をご理解の上ご使用ください。

1. カタログ内の技術データ(製品の能力を表すもの)は全て実験より得られた実測値や、代表値であり、保証値ではありません。  
使用の用途に応じて綿密な検討をされてからの使用を推奨します。
2. 酸やアルカリ、毒性の強い流体については特に綿密な検討が必要です。使用の際は、最寄りの当社営業所にお問い合わせください。
3. 素材の性質上、繰り返し荷重や極端な集中荷重、曲げ荷重については耐久性に影響を及ぼす恐れがあります。  
使用にあたっては、十分に検討の上使用してください。
4. フッ素樹脂は特性上、自己潤滑性を有しますが、摩耗は進行します。  
繰り返し摩耗が発生する箇所への適用は、定期的な交換を実施することを推奨します。
5. フッ素樹脂は特性上、使用環境によって流体が浸透・透過する恐れがあります。  
また、硬化や寸法変化を発生する恐れもありますので、十分に検討の上使用してください。
6. カタログに掲載していない仕様の製品も製作可能です。ただし、コスト的、納期的にある程度余裕を見ていただく場合があります。
7. 上記に関わらず不明な点がありましたら、最寄りの当社営業所にお問い合わせください。

## 取扱い要領と注意事項



### 取付

### チューブの取付方法

1. チューブの切断  
チューブカッターを使用して、長さ方向に対し直角に切断してください。
2. チューブの差し込み  
・ 本体にユニオンナットがセットされた状態で、ナットにチューブを差し込みます。  
・ チューブを本体奥に当たるまで差し込みます。
3. ユニオンナットの締め付け  
・ ユニオンナットを手で軽く締め付けます。  
・ スパナ等の工具を用いてユニオンナットを締め付けてゆき、管理隙間aが「初期締め付け時の管理隙間a寸法」の範囲内になるまで締め付けます。  
※「初期締め付け時の管理隙間a寸法」は下表を参照ください。  
・ チューブ外径19、25(3/4、4/4)用継手を締め付ける場合は、ユニオンナットを手で本体側に押しながらか締め付けてください。  
※ユニオンナットを押しながらか締め付けると、継手本体のねじ山が潰れてしまう場合があります。

### ●初期締め付け時の管理隙間a寸法

ミリサイズ		インチサイズ	
継手サイズ	管理隙間a* (mm)	継手サイズ	管理隙間a* (mm)
3	2.0~1.5	1/8	2.0~1.5
4	2.0~1.5	1/4	2.6~2.1
6	2.6~2.1	3/8	2.6~2.1
8	2.6~2.1	1/2	2.6~2.1
10	2.6~2.1	3/4	3.0~2.5
12	2.6~2.1	4/4	3.0~2.5
16	3.0~2.5		
19	3.0~2.5		
25	3.0~2.5		

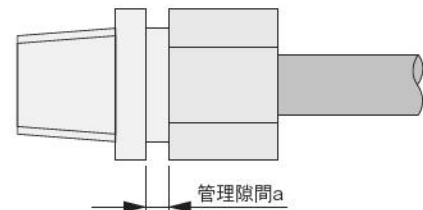

※初期締め付け時の管理隙間a寸法になる目安は、本体ねじが見えなくなる所です。

- ①樹脂特有の応力緩和および使用条件によってナットが緩み、漏れが発生した場合のみ、増締めをしてください。
- ②増締めは、1/4回転程度締め付けてください。
- ③増締めの限度は、1/2回転~3/4回転を目安としてください。

### ●再使用について

継手は一度使用するとシール機能が低下するため、再使用時には新品と同等のシール性能を発揮することができません。  
シール性能が新品と比較してどの程度低下するかは使用する条件/使用期間により異なりますので、十分に検討の上再使用ください。

### ●バルブへの配管について

詳細については1106ページの「バルブ配管」をご覧ください。

継手の種類と名称

●チューブとめねじの配管

**F-H-MC-□-M6**

メイル コネクタ M6ねじ



1146 ページ

**F-H-MC**

メイル コネクタ



1146 ページ

**F-H-MCT**

メイル コネクタ スルー



1147 ページ

**F-H-ME**

メイル エルボ



1147 ページ

**F-H-MBT**

メイル ブランチ ティ



1148 ページ

**F-H-MRT**

メイル ラン ティ



1148 ページ

●チューブとおねじの配管

**F-H-FC**

フィメイル コネクタ



1149 ページ

**F-H-FE**

フィメイル エルボ



1149 ページ

**F-H-FBT**

フィメイル ブランチ ティ



1150 ページ

**F-H-FRT**

フィメイル ラン ティ



1150 ページ

●チューブとチューブの配管

**F-H-U**

ユニオン



1151 ページ

**F-H-UE**

ユニオン エルボ



1151 ページ

**F-H-UT**

ユニオン ティ



1151 ページ

**F-H-PU**

パネル ユニオン

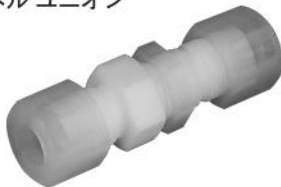

1152 ページ

**F-H-RU**

レジャーシング ユニオン



1152 ページ

**F-H-RUE**

レジャーシング ユニオン エルボ



1153 ページ

●その他の部品

**F-H-UN**

ユニオン ナット



1153 ページ

**F-H-K**

ニップル



1154 ページ

**F-H-PG**

プラグ



1154 ページ

**F-H-BT**

閉止チューブ



1154 ページ

CMZ-FRZ
小形 FR
マルチ
マニホールド R
大形 F.R.L.
サブライン
クールセルクター
ドレン F
圧力計
膜式ドライヤ
チューブドライヤ
インライン F
QJレギュレータ
小形精密 R
ステンレス R
精密ステンレス R
雷一空 R
DT コンプレッサ
QJ スタンダード ミニ
QJ スタンダード SUS
QJ ロータリ
TAC 継手
QJS
QJS タイヤル付
スロトバルブ
ハンドバルブ
ストップ弁付 QJ
チェックバルブ
パワーレギュレータ
コネクタ
サブライジョイント
チューブ
圧力スイッチ
流量センサ
多チャネル MSU
ショックアブソーバ
ハイドロ C・R
IB-Flow
スピードコントローラ
マフラ・エキゾスト
コンバータ プリレータ
ホルダ & コラム
インジケータ
ブラチェーン
真空バルブ U
インラインエジェクタ
エジェクタ ME
エジェクタ FME
エジェクタ 多段
バキュームパッド
真空 R
真空(内漏)シリンダ
非接触
真空 P ユニット
吸着 U VYP
DT 真空ポンプ
ピュアフロセス
フッ素ポンプ

CMZ  
FRZ  
小形FR  
マルチ  
マニホールドR  
大形F.R.L.  
サブライン  
クールセレータ  
ドレンF  
圧力計  
膜式ドライヤ  
モジュラドライヤ  
インラインF  
QJレギュレータ  
小形精密R  
ステンレスR  
精密ステンレスR  
電一空R  
DTコンプレッサ  
QJスタンダードミニ  
QJスタンダードSUS  
QJロータリ  
TAC継手  
QJS  
QJSダイヤル付  
スロットバルブ  
ハンドバルブ  
ストップ弁付QJ  
チェックバルブ  
パワーレギュレータ  
コネクタ  
サブライジョイント  
チューブ  
圧力スイッチ  
流量センサ  
マルチチャンネルMSU  
シヨックアブソーバ  
ハイドロC・R  
iB-Flow  
スピードコントローラ  
マフラエキゾースト  
コンポジットブリーダ  
ホルダ&コラム  
インジケータ  
ブラ  
チェーン  
真空バルブU  
インラインエジェクタ  
エジェクタME  
エジェクタFME  
エジェクタ多段  
バキュームパッド  
真空R  
真空Pユニット  
吸着UVYP  
DT真空ポンプ  
ピュアプロセス  
フッ素ポンプ

## 注文記号例

**F - H - MC - 6 - 1 - EP**



Oリング材質<sup>※</sup>  
無記入: バイトン  
EP: EP  
注: メイルコネクタM6ねじの場合のみ選択してください。

●ご注文にあたっては、寸法表で選定し、製品記号でお知らせください。  
※なお、すべての接続ねじサイズにNPTねじ仕様およびGねじ(PFねじ)仕様が製作可能です。接続ねじサイズ数値の前に“N”および“F”をつけてください。サイズ詳細についてはお問い合わせください。

例: **F-H-MC-6-N1**  
例: **F-H-MC-6-F1**

## 寸法図 (mm)

# F-H-MC-□-M6 (-EP)

メイル コネクタ M6ねじ

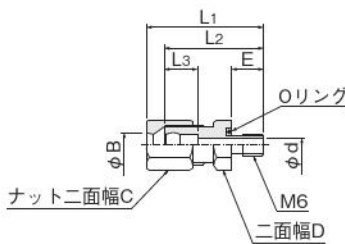

形式	チューブ外径	φB	C	D	E	L1		L2	L3	φd
						締込前	締込後			
F-H-MC-3-M6 (-EP)	3	3.5	13	13	4.5	26.5	23.5	22.5	8	2
F-H-MC-4-M6 (-EP)	4	4.5	13	13	4.5	28.5	25.5	23.5	9	2
F-H-MC-6-M6 (-EP)	6	6.5	14	14	4.5	31.5	28.1	26.5	11.4	2

# F-H-MC

メイル コネクタ

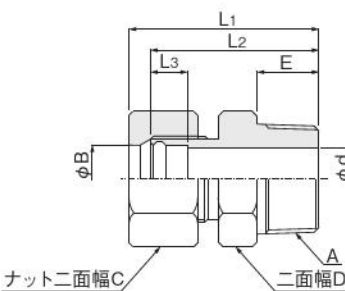

形式		チューブ外径		A	φB		C	D	E	L1		L2	L3	φd	
ミリサイズ	インチサイズ	ミリ	インチ		Rサイズ	ミリ				インチ	締込前				締込後
F-H-MC-3-1	F-H-MC-1/8-1	3	1/8	1/8	3.5	3.7	13	13	9	28	25	24	8	2	
F-H-MC-3-2	F-H-MC-1/8-2			1/4						32	29				28
F-H-MC-4-1	—	4	—	1/8	4.5	—	13	13	9	31	28	26	9	3	
F-H-MC-4-2				1/4						35	32				30
F-H-MC-6-1	F-H-MC-1/4-1	6	1/4	1/8	6.5	6.9	14	14	9	33	29.6	28	9.4	4	
F-H-MC-6-2	F-H-MC-1/4-2			1/4						37	33.6				32
F-H-MC-6-3	F-H-MC-1/4-3			3/8						37	33.6				32
F-H-MC-6-4	F-H-MC-1/4-4			1/2						41	37.6				36
F-H-MC-8-1	—	8	—	1/8	8.5	—	17	17	14	9	35	31.6	30	9.4	4
F-H-MC-8-2				1/4						39	35.6	34			
F-H-MC-8-3				3/8						39	35.6	34			
F-H-MC-8-4				1/2						43	39.6	38			
F-H-MC-10-2	F-H-MC-3/8-2	10	3/8	1/4	10.5	10	19	19	13	43	39.1	36.5	9.4	8	
F-H-MC-10-3	F-H-MC-3/8-3			3/8						43	39.1	36.5			
F-H-MC-10-4	F-H-MC-3/8-4	12	1/2	1/2	12.5	13.2	22	22	19	47	43.1	40.5	9.4	8	
F-H-MC-12-2	F-H-MC-1/2-2			1/4						45	41.1	38.5			
F-H-MC-12-3	F-H-MC-1/2-3			3/8						45	41.1	38.5			
F-H-MC-12-4	F-H-MC-1/2-4			1/2						49	45.1	42.5			
F-H-MC-16-4	—	16	—	1/2	16.5	—	30	30	17	52.5	47.5	44.5	11	14	
F-H-MC-16-6				3/4						55	50	47			
F-H-MC-16-8				1						59	54	51			
F-H-MC-16-8				1						59	54	51			
F-H-MC-19-4	F-H-MC-3/4-4	19	3/4	1/2	19.5	19.5	36	30	17	58.5	51.5	48.5	13	16	
F-H-MC-19-6	F-H-MC-3/4-6			3/4						61	54	51			
F-H-MC-19-8	F-H-MC-3/4-8			1						65	58	55			
F-H-MC-25-8	F-H-MC-4/4-8			1						68	61	58			

# F-H-MCT

メイル コネクタ スルー

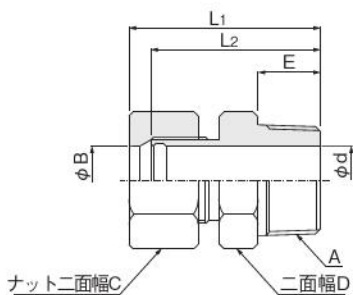

使用例

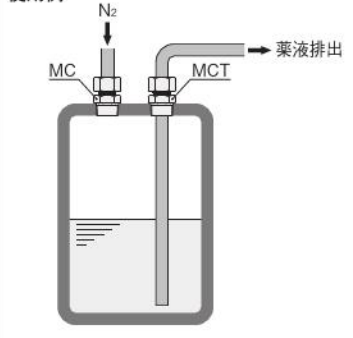

形式		チューブ外径		A	φB		C	D	E	L1		L2	φd	
ミリサイズ	インチサイズ	ミリ	インチ	Rサイズ	ミリ	インチ				締込前	締込後		ミリ	インチ
F-H-MCT-3-1	F-H-MCT-1/8-1	3	1/8	1/8	3.5	3.7	13	13	9	28	25	24	3.2	3.4
F-H-MCT-3-2	F-H-MCT-1/8-2			1/4						32	29			
F-H-MCT-4-1	—	4	—	1/8	4.5	—	13	13	9	31	28	26	4.1	—
F-H-MCT-4-2				1/4						35	32			
F-H-MCT-6-1	F-H-MCT-1/4-1	6	1/4	1/8	6.5	6.9	14	14	9	33	29.6	28	6	6.4
F-H-MCT-6-2	F-H-MCT-1/4-2			1/4						37	33.6			
F-H-MCT-6-3	F-H-MCT-1/4-3	6	1/4	3/8	6.5	6.9	14	19	13	37	33.6	32	6	6.4
F-H-MCT-6-4	F-H-MCT-1/4-4			1/2						41	37.6			
F-H-MCT-10-2	F-H-MCT-3/8-2	10	3/8	1/4	10.5	10	19	17	13	43	39.1	36.5	10	9.4
F-H-MCT-10-3	F-H-MCT-3/8-3			3/8						43	39.1			
F-H-MCT-10-4	F-H-MCT-3/8-4	10	3/8	1/2	10.5	10	19	22	17	47	43.1	40.5	10	9.4
F-H-MCT-12-3	F-H-MCT-1/2-3			3/8						45	41.1			
F-H-MCT-12-4	F-H-MCT-1/2-4	12	1/2	1/2	12.5	13.2	22	22	17	49	45.1	42.5	12	12.7
F-H-MCT-16-4	—			1/2						52.5	47.5			
F-H-MCT-16-6		—	16	—	3/4	16.5	—	30	30	17	55	50	47	16
F-H-MCT-16-8	1				59						54	51		
F-H-MCT-19-6	F-H-MCT-3/4-6	19	3/4	3/4	19.5	19.5	36	30	17	61	54	51	19	19
F-H-MCT-19-8	F-H-MCT-3/4-8			1						65	58			
F-H-MCT-25-8	F-H-MCT-4/4-8	25	1	1	25.5	25.9	46	36	19	68	61	58	25	25.4

# F-H-ME

メイル エルボ

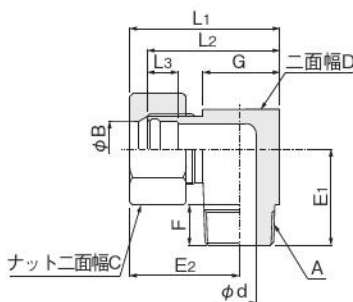

形式		チューブ外径		A	φB		C	D	E1	E2		F	G	L1		L2	L3	φd
ミリサイズ	インチサイズ	ミリ	インチ	Rサイズ	ミリ	インチ				締込前	締込後			締込前	締込後			
F-H-ME-3-1	F-H-ME-1/8-1	3	1/8	1/8	3.5	3.7	13	11	16.5	19.5	16.5	9	11	25	22	21	8	2
F-H-ME-3-2	F-H-ME-1/8-2			1/4						21.5	18.5			13	15			
F-H-ME-4-1	—	4	—	1/8	4.5	—	13	11	16.5	21.5	18.5	9	11	27	24	22	9	3
F-H-ME-4-2				1/4						23.5	20.5			13	15			
F-H-ME-6-1	F-H-ME-1/4-1	6	1/4	1/8	6.5	6.9	14	14	17.5	26	22.6	9	14	33	29.6	28	9.4	4
F-H-ME-6-2	F-H-ME-1/4-2			1/4						21.5	26			22.6	13			
F-H-ME-6-3	F-H-ME-1/4-3	6	1/4	3/8	6.5	6.9	14	19	21.5	28.5	25.1	13	19	38	34.6	33	9.4	4
F-H-ME-6-4	F-H-ME-1/4-4			1/2						22	25.5			30	26.6			
F-H-ME-8-1	—	8	—	1/8	8.5	—	17	14	18.5	27	23.6	9	14	34	30.6	29	9.4	6
F-H-ME-8-2				1/4						22.5	27			23.6	13			
F-H-ME-8-3	—	8	—	3/8	8.5	—	17	19	22.5	29.5	26.1	13	19	39	35.6	34	9.4	6
F-H-ME-8-4				1/2						22	26.5			31	27.6			
F-H-ME-10-2	F-H-ME-3/8-2	10	3/8	1/4	10.5	10	19	17	24	31	27.1	13	17	39.5	35.6	33	9.4	8
F-H-ME-10-3	F-H-ME-3/8-3			3/8						19	24			32	28.1			
F-H-ME-10-4	F-H-ME-3/8-4	10	3/8	1/2	10.5	10	19	22	29	33.5	29.6	17	22	44.5	40.6	38	9.4	8
F-H-ME-12-2	F-H-ME-1/2-2			1/4						19	26			33	29.1			
F-H-ME-12-3	F-H-ME-1/2-3	12	1/2	3/8	12.5	13.2	22	19	26	33	29.1	13	19	42.5	38.6	36	9.4	10
F-H-ME-12-4	F-H-ME-1/2-4			1/2						22	30			34.5	30.6			
F-H-ME-16-4	—	16	—	1/2	16.5	—	30	24	35	40	35	17	24	52	47	44	11	14
F-H-ME-16-6				3/4						30	35			43	38			
F-H-ME-16-8	—	16	—	1	16.5	—	30	36	37	46	41	19	36	64	59	56	11	14
F-H-ME-19-4				F-H-ME-3/4-4						1/2	30			38	47.5			
F-H-ME-19-6	F-H-ME-3/4-6	19	3/4	3/4	19.5	19.5	36	30	38	49	42	17	30	64	57	54	13	16
F-H-ME-19-8	F-H-ME-3/4-8			1						36	40			52	45			
F-H-ME-25-8	F-H-ME-4/4-8	25	1	1	25.5	25.9	46	36	46	55	48	19	36	73	66	63	13	22

CMZ-PRZ  
小形 FR  
マルチ  
マニホールド R  
大形 F.R.L.  
サブライン  
クールセルータ  
ドレン F  
圧力計  
様式  
トラフ  
チューブ  
ドレイヤ  
イン  
ライン F  
QJ  
レギュレータ  
小形  
精密 R  
ステン  
レス R  
精密ステン  
レス R  
雷一空  
R  
DT コン  
プレッサ  
QJスタン  
ダードミニ  
QJスタン  
ダードSUS  
QJ  
ロータリ  
JAC  
継手  
QJS  
QJS  
ダイヤル付  
スロットル  
バルブ  
ハンド  
バルブ  
ストップ  
弁付 QJ  
チェック  
バルブ  
パワーレ  
デューサ  
コネクタ  
サブライ  
ジョイント  
チューブ  
圧力  
スイッチ  
流量  
センサ  
多チャネル  
MSU  
ショック  
アブソーバ  
ハイドロ  
C-R  
IB-  
Flow  
スピード  
コントロー  
ラ  
マフラ  
イキスト  
コンバー  
プリーダ  
ホルダ  
&コラム  
インジ  
ケータ  
ブラ  
チューン  
真空  
バルブ U  
インライン  
エジェクタ  
エジェクタ  
ME  
エジェクタ  
FME  
エジェクタ  
多段  
バキューム  
パッド  
真空 R  
密閉/下  
シリンダ  
非接触  
真空 P  
ユニット  
吸着 U  
VYP  
DT 真空  
ポンプ  
ピュア  
フロセス  
フッ素  
ポンプ

CMZ  
FRZ  
小形FR  
マルチ  
マニホールドR  
大形  
F.R.L.  
サブ  
ライン  
クール  
セレータ  
ドレンF  
圧力計  
膜式  
ドライヤ  
フロー  
ライナ  
QJ  
レギュラ  
小形  
精密R  
ステ  
レスR  
精密  
ステ  
レスR  
電一  
空  
R  
DT  
コン  
プレッ  
サ  
QJ  
スタン  
ダード  
ミニ  
QJ  
スタン  
ダード  
SUS  
QJ  
ロータ  
リ  
TAC  
継手  
QJS  
QJS  
ダイヤ  
ル付  
スロッ  
トル  
バルブ  
ハンド  
バルブ  
ストップ  
弁付QJ  
チェッ  
ク  
バルブ  
パワー  
レ  
デュ  
サ  
コネク  
タ  
サブ  
ライ  
ジョ  
イント  
チュー  
ブ  
圧力  
スイ  
ッチ  
流量  
セン  
サ  
多  
チャンネル  
MSU  
シヨ  
ック  
アブ  
ソ  
ルバ  
ハイ  
ドロ  
C・R  
iB-  
Flow  
スピー  
ド  
コン  
トロー  
ラ  
マフ  
ラ-  
エキ  
スト  
コン  
バー  
タ  
ブ  
リ  
ダ  
ホル  
ダ  
&  
コロ  
ム  
イン  
ジ  
ケ  
ータ  
ブラ  
チェ  
ン  
真空  
バル  
ブU  
イン  
ライ  
ン  
エ  
ジェ  
クタ  
エ  
ジェ  
クタ  
ME  
エ  
ジェ  
クタ  
FME  
エ  
ジェ  
クタ  
多  
段  
バ  
キュー  
ム  
バ  
ッド  
真空  
R  
真空  
P  
ユニ  
ット  
吸着  
U  
VVP  
DT  
真空  
ポン  
プ  
ピ  
ュー  
ア  
プロ  
セス  
フ  
ッ  
素  
ポン  
プ

寸法図 (mm)

F-H-MBT

メイル ブランチ ティ

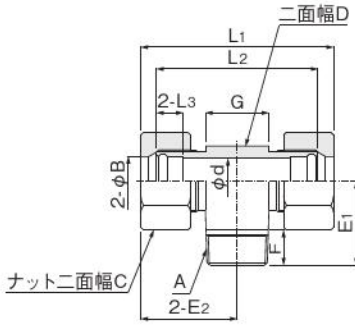

形式		チューブ外径		A	φB		C	D	E1	E2		F	G	L1		L2	L3	φd		
ミリサイズ	インチサイズ	ミリ	インチ	Rサイズ	ミリ	インチ				締込前	締込後			締込前	締込後					
F-H-MBT-3-1	F-H-MBT-1/8-1	3	1/8	1/8	3.5	3.7	13	11	16.5	19.5	16.5	9	11	39	33	31	8	2		
F-H-MBT-3-2	F-H-MBT-1/8-2			1/4										42	36				34	
F-H-MBT-4-1	—	4	—	1/8	4.5	—	13	11	16.5	21.5	18.5	9	11	43	37	33	9	3		
F-H-MBT-4-2				F-H-MBT-1/4-1										1/4	44				40	36
F-H-MBT-6-1	F-H-MBT-1/4-1	6	1/4	1/8	6.5	6.9	14	14	17.5	26	22.6	9	14	52	45.2	42	9.4	4		
F-H-MBT-6-2	F-H-MBT-1/4-2			1/4										52	45.2				42	
F-H-MBT-6-3	F-H-MBT-1/4-3			3/8										57	50.2				47	
F-H-MBT-6-4	F-H-MBT-1/4-4			1/2										60	53.2				50	
F-H-MBT-8-1	—	8	—	1/8	8.5	—	17	14	18.5	27	23.6	9	14	54	47.2	44	9.4	4		
F-H-MBT-8-2				F-H-MBT-1/2-1										1/4	54				47.2	44
F-H-MBT-8-3				F-H-MBT-1/2-3										3/8	59				52.2	49
F-H-MBT-8-4				F-H-MBT-1/2-4										1/2	62				55.2	52
F-H-MBT-10-2	F-H-MBT-3/8-2	10	3/8	1/4	10.5	10	19	17	24	31	27.1	13	17	62	54.2	49	9.4	8		
F-H-MBT-10-3	F-H-MBT-3/8-3			3/8										64	56.2				51	
F-H-MBT-10-4	F-H-MBT-3/8-4			1/2										67	59.2				54	
F-H-MBT-12-2	F-H-MBT-1/2-2	12	1/2	1/4	12.5	13.2	22	19	26	33	29.1	13	19	66	58.2	53	9.4	8		
F-H-MBT-12-3	F-H-MBT-1/2-3			3/8										66	58.2				53	
F-H-MBT-12-4	F-H-MBT-1/2-4			1/2										69	61.2				56	
F-H-MBT-16-4	—			1/2										80	70				64	
F-H-MBT-16-6	—	16	—	3/4	16.5	—	30	30	36	43	38	18	30	86	76	70	11	14		
F-H-MBT-16-8				F-H-MBT-3/4-4										1	92				82	76
F-H-MBT-19-4				F-H-MBT-3/4-4										1/2	95				81	75
F-H-MBT-19-6	F-H-MBT-3/4-6	19	3/4	3/4	19.5	19.5	36	30	39	49	42	17	30	98	84	78	13	16		
F-H-MBT-19-8	F-H-MBT-3/4-8			1										104	90				84	
F-H-MBT-25-8	F-H-MBT-4/4-8			1										110	96				90	

F-H-MRT

メイル ランティ

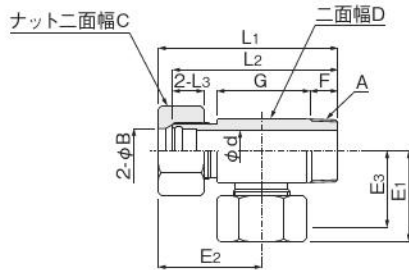

形式		チューブ外径		A	φB		C	D	E1		E2		E3	F	G	L1		L2	L3	φd		
ミリサイズ	インチサイズ	ミリ	インチ	Rサイズ	ミリ	インチ			締込前	締込後	締込前	締込後				締込前	締込後					
F-H-MRT-3-1	F-H-MRT-1/8-1	3	1/8	1/8	3.5	3.7	13	11	21.5	18.5	21.5	18.5	17.5	9	15	38	35	34	8	2		
F-H-MRT-3-2	F-H-MRT-1/8-2			1/4												42	39				38	
F-H-MRT-4-1	—	4	—	1/8	4.5	—	13	11	23.5	20.5	23.5	20.5	18.5	9	15	40	37	35	9	3		
F-H-MRT-4-2				F-H-MRT-1/4-1												1/4	44				41	39
F-H-MRT-6-1	F-H-MRT-1/4-1	6	1/4	1/8	6.5	6.9	14	14	26	22.6	27.5	24.1	21	9	17	45	41.6	40	9.4	4		
F-H-MRT-6-2	F-H-MRT-1/4-2			1/4												50	46.6				45	
F-H-MRT-6-3	F-H-MRT-1/4-3			3/8												50	46.6				45	
F-H-MRT-6-4	F-H-MRT-1/4-4			1/2												55	51.6				50	
F-H-MRT-8-1	—	8	—	1/8	8.5	—	17	14	27.5	24.1	29.5	26.1	22.5	9	19	48	44.6	43	9.4	6		
F-H-MRT-8-2				F-H-MRT-1/2-1												1/4	52				48.6	47
F-H-MRT-8-3				F-H-MRT-1/2-3												3/8	52				48.6	47
F-H-MRT-8-4				F-H-MRT-1/2-4												1/2	56				52.6	51
F-H-MRT-10-2	F-H-MRT-3/8-2	10	3/8	1/4	10.5	10	19	17	31	27.1	33.5	29.6	24.5	13	22	57.5	53.6	51	9.4	8		
F-H-MRT-10-3	F-H-MRT-3/8-3			3/8												57.5	53.6				51	
F-H-MRT-10-4	F-H-MRT-3/8-4			1/2												61.5	57.6				55	
F-H-MRT-12-2	F-H-MRT-1/2-2	12	1/2	1/4	12.5	13.2	22	19	33	29.1	36.5	32.6	26.5	13	26	62.5	58.6	56	9.4	8		
F-H-MRT-12-3	F-H-MRT-1/2-3			3/8												62.5	58.6				56	
F-H-MRT-12-4	F-H-MRT-1/2-4			1/2												66.5	62.6				60	
F-H-MRT-16-4	—			1/2												81	76				73	
F-H-MRT-16-6	—	16	—	3/4	16.5	—	30	30	43	38	47	42	35	18	36	82	77	74	11	14		
F-H-MRT-16-8				F-H-MRT-3/4-4												1	84				79	76
F-H-MRT-19-4				F-H-MRT-3/4-4												1/2	93				86	83
F-H-MRT-19-6	F-H-MRT-3/4-6	19	3/4	3/4	19.5	19.5	36	30	49	42	55	48	39	18	42	94	87	84	13	16		
F-H-MRT-19-8	F-H-MRT-3/4-8			1												95	88				85	
F-H-MRT-25-8	F-H-MRT-4/4-8			1												110	103				100	

# F-H-FC

フィメール コネクタ

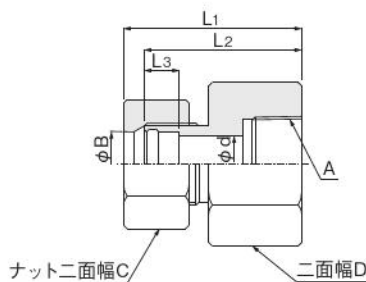

形式		チューブ外径		A	φB		C	D	L1		L2	L3	φd
ミリサイズ	インチサイズ	ミリ	インチ	Rcサイズ	ミリ	インチ			締込前	締込後			
F-H-FC-3-1	F-H-FC-1/8-1	3	1/8	1/8	3.5	3.7	13	17	29	26	25	8	2
F-H-FC-3-2	F-H-FC-1/8-2			1/4									
F-H-FC-4-1	—	4	—	1/8	4.5	—	13	17	32	29	27	9	3
F-H-FC-4-2				1/4									
F-H-FC-6-1	F-H-FC-1/4-1	6	1/4	1/8	6.5	6.9	14	17	34	30.6	29	9.4	4
F-H-FC-6-2	F-H-FC-1/4-2			1/4									
F-H-FC-6-3	F-H-FC-1/4-3			3/8									
F-H-FC-6-4	F-H-FC-1/4-4			1/2									
F-H-FC-8-1	—	8	—	1/8	8.5	—	17	17	35	31.6	30	9.4	6
F-H-FC-8-2				1/4									
F-H-FC-8-3				3/8									
F-H-FC-8-4				1/2									
F-H-FC-10-2	F-H-FC-3/8-2	10	3/8	1/4	10.5	10	19	19	41.5	37.6	35	9.4	8
F-H-FC-10-3	F-H-FC-3/8-3			3/8									
F-H-FC-10-4	F-H-FC-3/8-4			1/2									
F-H-FC-12-2	F-H-FC-1/2-2	12	1/2	1/4	12.5	13.2	22	19	43.5	39.6	37	9.4	10
F-H-FC-12-3	F-H-FC-1/2-3			3/8									
F-H-FC-12-4	F-H-FC-1/2-4			1/2									
F-H-FC-16-4	—	16	—	1/2	16.5	—	30	30	52	47	44	11	14
F-H-FC-16-6				3/4									
F-H-FC-16-8				1									
F-H-FC-19-4	F-H-FC-3/4-4	19	3/4	1/2	19.5	19.5	36	30	58	51	48	13	16
F-H-FC-19-6	F-H-FC-3/4-6			3/4									
F-H-FC-19-8	F-H-FC-3/4-8			1									
F-H-FC-25-8	F-H-FC-4/4-8	25	1	1	25.5	25.9	46	46	67	60	57	13	22

# F-H-FE

フィメール エルボ

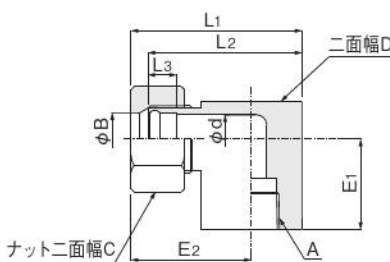

形式		チューブ外径		A	φB		C	D	E1	E2		L1		L2	L3	φd
ミリサイズ	インチサイズ	ミリ	インチ	Rcサイズ	ミリ	インチ				締込前	締込後	締込前	締込後			
F-H-FE-3-1	F-H-FE-1/8-1	3	1/8	1/8	3.5	3.7	13	17	17.5	22.5	19.5	31	28	27	8	2
F-H-FE-3-2	F-H-FE-1/8-2			1/4												
F-H-FE-4-1	—	4	—	1/8	4.5	—	13	17	17.5	24.5	21.5	33	30	28	9	3
F-H-FE-4-2				1/4												
F-H-FE-6-1	F-H-FE-1/4-1	6	1/4	1/8	6.5	6.9	14	17	17.5	27.5	24.1	36	32.6	31	9.4	4
F-H-FE-6-2	F-H-FE-1/4-2			1/4												
F-H-FE-6-3	F-H-FE-1/4-3			3/8												
F-H-FE-6-4	F-H-FE-1/4-4			1/2												
F-H-FE-8-1	—	8	—	1/8	8.5	—	17	17	18.5	28.5	25.1	37	33.6	32	9.4	6
F-H-FE-8-2				1/4												
F-H-FE-8-3				3/8												
F-H-FE-8-4				1/2												
F-H-FE-10-2	F-H-FE-3/8-2	10	3/8	1/4	10.5	10	19	19	21.5	34.5	30.6	46.5	42.6	40	9.4	8
F-H-FE-10-3	F-H-FE-3/8-3			3/8												
F-H-FE-10-4	F-H-FE-3/8-4			1/2												
F-H-FE-12-2	F-H-FE-1/2-2	12	1/2	1/4	12.5	13.2	22	19	22.5	33	29.1	42.5	38.6	36	9.4	10
F-H-FE-12-3	F-H-FE-1/2-3			3/8												
F-H-FE-12-4	F-H-FE-1/2-4			1/2												
F-H-FE-16-4	—	16	—	1/2	16.5	—	30	30	35	43	38	58	53	50	11	14
F-H-FE-16-6				3/4												
F-H-FE-16-8				1												
F-H-FE-19-4	F-H-FE-3/4-4	19	3/4	1/2	19.5	19.5	36	30	37	49	42	64	57	54	13	16
F-H-FE-19-6	F-H-FE-3/4-6			3/4												
F-H-FE-19-8	F-H-FE-3/4-8			1												
F-H-FE-25-8	F-H-FE-4/4-8	25	1	1	25.5	25.9	46	46	45	60	53	83	76	73	13	22

CMZ-  
FRZ  
小形 FR  
マルチ  
マニホー  
ルドR  
大形  
F.R.L.  
サブ  
ライン  
クール  
セルータ  
ドレンF  
圧力計  
様式  
トライバ  
チューブ  
ドライヤ  
イン  
ラインF  
QJ  
レギュレータ  
小形  
精密R  
ステン  
レスR  
精密ス  
テンレ  
スR  
電一空  
R  
DTコン  
プレッサ  
QJスタン  
ダードミニ  
QJスタン  
ダードSUS  
QJ  
ロータリ  
TAC  
継手  
QJS  
QJS  
ダイヤル付  
ストップ  
バルブ  
ハンド  
バルブ  
ストップ  
弁付 QJ  
チェック  
バルブ  
パワーレ  
デューサ  
コネクタ  
ジョイント  
チューブ  
圧力  
スイッチ  
流量  
センサ  
多チャ  
ネル  
MSU  
ショック  
アブソーバ  
ハイドロ  
C-R  
IB-  
Flow  
スピード  
コントロー  
ラ  
マフラ  
・エキ  
スト  
コンバー  
ター・  
ブリー  
ダ  
ホルダ  
&コラム  
インジ  
ケータ  
ブラ  
チェーン  
真空  
バルブU  
インラン  
エジェク  
タ  
エジェク  
タ  
ME  
エジェク  
タ  
FME  
エジェク  
タ  
多段  
バキュー  
ム  
パッド  
真空R  
真空  
シリンダ  
非接触  
真空P  
ユニット  
吸着U  
VYP  
DT真空  
ポンプ  
ピュア  
フロセ  
ス  
フッ素  
ポンプ

CMZ  
FRZ  
小形FR  
マルチ  
マニホールドR  
大形  
F.R.L.  
サブ  
ライン  
クール  
セレータ  
ドレンF  
圧力計  
膜式  
ドライヤ  
モト  
ライヤ  
イン  
ラインF  
QJ  
レギュレータ  
小形  
精密R  
ステ  
レスR  
精密  
ステ  
レスR  
電一  
空  
R  
DT  
コン  
プレッサ  
QJ  
スタン  
ダード  
ミニ  
QJ  
スタン  
ダード  
SUS  
QJ  
ロータリ  
TAC  
継手  
QJS  
QJS  
ダイヤル  
付  
スロッ  
トバル  
バルブ  
ハンド  
バルブ  
ストップ  
弁付  
QJ  
チェッ  
ク  
バルブ  
パワー  
レ  
デュ  
ーサ  
コネク  
タ  
サブ  
ライ  
ジョ  
イント  
チュー  
ブ  
圧力  
スイ  
ッチ  
流量  
セン  
サ  
多  
チャンネル  
MSU  
ショック  
アブソ  
ルブ  
ハイド  
ロ  
C・R  
iB-  
Flow  
スピー  
ド  
コント  
ローラ  
マフラ  
エキ  
スト  
コンパ  
ン  
プ  
リ  
ー  
ダ  
ホル  
ダ  
&  
コ  
ラム  
イン  
ジ  
ケ  
ータ  
ブラ  
チェ  
ーン  
真空  
バル  
ブ  
U  
イン  
ライン  
エ  
ジェ  
クタ  
エ  
ジェ  
クタ  
ME  
エ  
ジェ  
クタ  
FME  
エ  
ジェ  
クタ  
多  
段  
バ  
ク  
ユ  
ム  
バ  
ッド  
真空  
R  
真空  
P  
ユニ  
ット  
吸  
着  
U  
VVP  
DT  
真空  
ポン  
プ  
ピ  
ュ  
ア  
プロ  
セス  
フ  
ッ  
素  
ポン  
プ

寸法図 (mm)

F-H-FBT

フィメイル ブランチ ティ

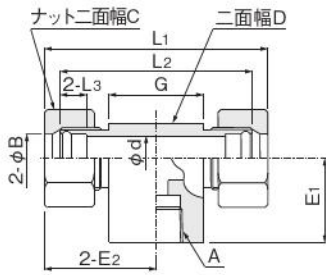

形式		チューブ外径		A	φB		C	D	E1	E2		G	L1		L2	L3	φd
ミリサイズ	インチサイズ	ミリ	インチ	Rcサイズ	ミリ	インチ				縮込前	縮込後		縮込前	縮込後			
F-H-FBT-3-1	F-H-FBT-1/8-1	3	1/8	1/8	3.5	3.7	13	17	17.5	22.5	19.5	17	45	39	37	8	2
F-H-FBT-3-2	F-H-FBT-1/8-2			1/4				19	19.5	23.5	20.5	19	47	41			
F-H-FBT-4-1	—	4	—	1/8	4.5	—	13	17	17.5	24.5	21.5	17	49	43	39	9	3
F-H-FBT-4-2				1/4				19	19.5	25.5	22.5	19	51	45			
F-H-FBT-6-1	F-H-FBT-1/4-1	6	1/4	1/8	6.5	6.9	14	17	17.5	27.5	24.1	17	55	48.2	45	9.4	4
F-H-FBT-6-2	F-H-FBT-1/4-2			1/4				17	19.5	28.5	25.1	19	57	50.2			
F-H-FBT-6-3	F-H-FBT-1/4-3	6	1/4	3/8	6.5	6.9	14	24	19.5	31	27.6	24	62	55.2	52	9.4	4
F-H-FBT-6-4	F-H-FBT-1/4-4			1/2				30	24.5	34	30.6	30	68	61.2			
F-H-FBT-8-1	—	8	—	1/8	8.5	—	17	17	18.5	28.5	25.1	17	57	50.2	47	9.4	6
F-H-FBT-8-2				1/4				19	20.5	29.5	26.1	19	59	52.2			
F-H-FBT-8-3	—	8	—	3/8	8.5	—	17	24	20.5	32	28.6	24	64	57.2	54	9.4	6
F-H-FBT-8-4				1/2				30	25.5	35	31.6	30	70	63.2			
F-H-FBT-10-2	F-H-FBT-3/8-2	10	3/8	1/4	10.5	10	19	19	21.5	32	28.1	19	64	56.2	51	9.4	8
F-H-FBT-10-3	F-H-FBT-3/8-3			3/8				24	21.5	34.5	30.6	24	69	61.2			
F-H-FBT-10-4	F-H-FBT-3/8-4	10	3/8	1/2	10.5	10	19	30	26.5	37.5	33.6	30	75	67.2	62	9.4	8
F-H-FBT-12-2	F-H-FBT-1/2-2			1/4				19	22.5	33	29.1	19	66	58.2			
F-H-FBT-12-3	F-H-FBT-1/2-3	12	1/2	3/8	12.5	13.2	22	24	22.5	35.5	31.6	24	71	63.2	58	9.4	10
F-H-FBT-12-4	F-H-FBT-1/2-4			1/2				30	27.5	38.5	34.6	30	77	69.2			
F-H-FBT-16-4	—	16	—	1/2	16.5	—	30	30	35	43	38	30	86	76	70	11	14
F-H-FBT-16-6				3/4				41	39	48.5	43.5	41	97	87			
F-H-FBT-16-8	—	16	—	1	16.5	—	30	46	41	51	46	46	102	92	86	11	14
F-H-FBT-19-4				F-H-FBT-3/4-4				1/2	30	37	49	42	30	98			
F-H-FBT-19-6	F-H-FBT-3/4-6	19	3/4	3/4	19.5	19.5	36	41	41	54.5	47.5	41	109	95	89	13	16
F-H-FBT-19-8	F-H-FBT-3/4-8			1				46	43	57	50	46	114	100			
F-H-FBT-25-8	F-H-FBT-4/4-8	25	1	1	25.5	25.9	46	46	45	60	53	46	120	106	100	13	22

F-H-FRT

フィメイル ラン ティ

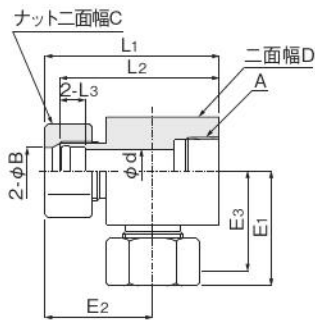

形式		チューブ外径		A	φB		C	D	E1	E2		E3	L1		L2	L3	φd	
ミリサイズ	インチサイズ	ミリ	インチ	Rcサイズ	ミリ	インチ				縮込前	縮込後		縮込前	縮込後				
F-H-FRT-3-1	F-H-FRT-1/8-1	3	1/8	1/8	3.5	3.7	13	17	22.5	19.5	21.5	18.5	18.5	38	35	34	8	2
F-H-FRT-3-2	F-H-FRT-1/8-2			1/4				19	23.5	20.5			19.5	40	37	36		
F-H-FRT-4-1	—	4	—	1/8	4.5	—	13	17	24.5	21.5	23.5	20.5	19.5	41	38	36	9	3
F-H-FRT-4-2				1/4				19	25.5	22.5			20.5	43	40	38		
F-H-FRT-6-1	F-H-FRT-1/4-1	6	1/4	1/8	6.5	6.9	14	17	27.5	24.1	27.5	24.1	22.5	45	41.6	40	9.4	4
F-H-FRT-6-2	F-H-FRT-1/4-2			1/4				19	28.5	25.1			23.5	46	42.6	41		
F-H-FRT-6-3	F-H-FRT-1/4-3	6	1/4	3/8	6.5	6.9	14	24	31	27.6	27.5	24.1	26	46	42.6	41	9.4	4
F-H-FRT-6-4	F-H-FRT-1/4-4			1/2				30	34	30.6			29	51	47.6	46		
F-H-FRT-8-1	—	8	—	1/8	8.5	—	17	17	28.5	25.1	29.5	26.1	23.5	48	44.6	43	9.4	6
F-H-FRT-8-2				1/4				19	29.5	26.1			24.5	50	46.6	45		
F-H-FRT-8-3	—	8	—	3/8	8.5	—	17	24	32	28.6	29.5	26.1	27	50	46.6	45	9.4	6
F-H-FRT-8-4				1/2				30	35	31.6			30	55	51.6	50		
F-H-FRT-10-2	F-H-FRT-3/8-2	10	3/8	1/4	10.5	10	19	19	32	28.1	33.5	29.6	25.5	54.5	50.6	48	9.4	8
F-H-FRT-10-3	F-H-FRT-3/8-3			3/8				24	34.5	30.6			28	54.5	50.6	48		
F-H-FRT-10-4	F-H-FRT-3/8-4	10	3/8	1/2	10.5	10	19	30	37.5	33.6	33.5	29.6	31	59.5	55.6	53	9.4	8
F-H-FRT-12-2	F-H-FRT-1/2-2			1/4				19	33.5	29.6			27	59.5	55.6	53		
F-H-FRT-12-3	F-H-FRT-1/2-3	12	1/2	3/8	12.5	13.2	22	24	35.5	31.6	37	33.1	29	59.5	55.6	53	9.4	10
F-H-FRT-12-4	F-H-FRT-1/2-4			1/2				30	38.5	34.6			32	64.5	60.6	58		
F-H-FRT-16-4	—	16	—	1/2	16.5	—	30	30	43	38	46	41	35	79	74	71	11	14
F-H-FRT-16-6				3/4				41	48.5	43.5			40.5	83	78	75		
F-H-FRT-16-8	—	16	—	1	16.5	—	30	46	49	44	46	41	41	85	80	77	11	14
F-H-FRT-19-4				F-H-FRT-3/4-4				1/2	30	49			42	39	88	81		
F-H-FRT-19-6	F-H-FRT-3/4-6	19	3/4	3/4	19.5	19.5	36	41	54.5	47.5	55	48	44.5	92	85	82	13	16
F-H-FRT-19-8	F-H-FRT-3/4-8			1				46	57	50			47	94	87	84		
F-H-FRT-25-8	F-H-FRT-4/4-8	25	1	1	25.5	25.9	46	46	60	53	64	57	50	109	102	99	13	22

# F-H-U

ユニオン

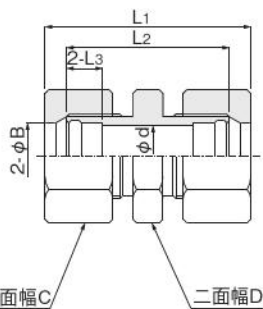

ナット二面幅C 二面幅D

形式		チューブ外径		φB		C	D	L1		L2	L3	φd
ミリサイズ	インチサイズ	ミリ	インチ	ミリ	インチ			縮込前	縮込後			
F-H-U-3	F-H-U-1/8	3	1/8	3.5	3.7	13	10	38	32	30	8	2
F-H-U-4	—	4	—	4.5	—	13	10	44	38	34	9	3
F-H-U-6	F-H-U-1/4	6	1/4	6.5	6.9	14	14	45	38.2	35	9.4	4
F-H-U-8	—	8	—	8.5	—	17	14	49	42.2	39	9.4	6
F-H-U-10	F-H-U-3/8	10	3/8	10.5	10	19	17	52.5	44.7	39.5	9.4	8
F-H-U-12	F-H-U-1/2	12	1/2	12.5	13.2	22	19	56.5	48.7	43.5	9.4	10
F-H-U-16	—	16	—	16.5	—	30	24	64	54	48	11	14
F-H-U-19	F-H-U-3/4	19	3/4	19.5	19.5	36	30	78	64	58	13	16
F-H-U-25	F-H-U-4/4	25	1	25.5	25.9	46	36	86	72	66	13	22

# F-H-UE

ユニオン エルボ

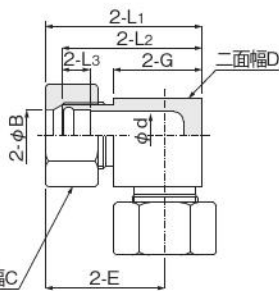

ナット二面幅C 二面幅D

形式		チューブ外径		φB		C	D	E		G	L1		L2	L3	φd
ミリサイズ	インチサイズ	ミリ	インチ	ミリ	インチ			縮込前	縮込後		縮込前	縮込後			
F-H-UE-3	F-H-UE-1/8	3	1/8	3.5	3.7	13	10	24	21	15	29	26	25	8	2
F-H-UE-4	—	4	—	4.5	—	13	10	23.5	20.5	12.5	28.5	25.5	23.5	9	3
F-H-UE-6	F-H-UE-1/4	6	1/4	6.5	6.9	14	14	26.5	23.1	14	33	29.6	28	9.4	4
F-H-UE-8	—	8	—	8.5	—	17	14	30	26.6	17	37	33.6	32	9.4	6
F-H-UE-10	F-H-UE-3/8	10	3/8	10.5	10	19	17	33	29.1	19	41.5	37.6	35	9.4	8
F-H-UE-12	F-H-UE-1/2	12	1/2	12.5	13.2	22	19	37	33.1	23	46.5	42.6	40	9.4	10
F-H-UE-16	—	16	—	16.5	—	30	24	45	40	29.5	57.5	52.5	49.5	11	14
F-H-UE-19	F-H-UE-3/4	19	3/4	19.5	19.5	36	30	55	48	36	70	63	60	13	16
F-H-UE-25	F-H-UE-4/4	25	1	25.5	25.9	46	36	64	57	45	82	75	72	13	22

# F-H-UT

ユニオン ティ

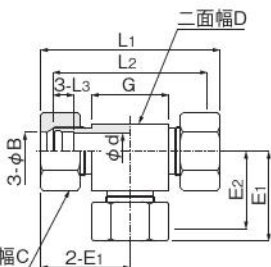

ナット二面幅C 二面幅D

形式		チューブ外径		φB		C	D	E1		E2	G	L1		L2	L3	φd
ミリサイズ	インチサイズ	ミリ	インチ	ミリ	インチ			縮込前	縮込後			縮込前	縮込後			
F-H-UT-3	F-H-UT-1/8	3	1/8	3.5	3.7	13	10	21.5	18.5	17.5	15	43	37	35	8	2
F-H-UT-4	—	4	—	4.5	—	13	10	23.5	20.5	18.5	15	47	41	37	9	3
F-H-UT-6	F-H-UT-1/4	6	1/4	6.5	6.9	14	14	26.5	23.1	21.5	15	53	46.2	43	9.4	4
F-H-UT-8	—	8	—	8.5	—	17	14	30	26.6	25	20	60	53.2	50	9.4	6
F-H-UT-10	F-H-UT-3/8	10	3/8	10.5	10	19	19	33	29.1	26.5	21	66	58.2	53	9.4	8
F-H-UT-12	F-H-UT-1/2	12	1/2	12.5	13.2	22	19	37	33.1	30.5	27	74	66.2	61	9.4	10
F-H-UT-16	—	16	—	16.5	—	30	24	45	40	37	34	90	80	74	11	14
F-H-UT-19	F-H-UT-3/4	19	3/4	19.5	19.5	36	30	54	47	44	40	108	94	88	13	16
F-H-UT-25	F-H-UT-4/4	25	1	25.5	25.9	46	36	64	57	54	54	128	114	108	13	22

CMZ-  
FRZ  
小形 FR  
マルチ  
マニホー  
ルドR  
大形  
F.R.L.  
サブ  
ライン  
クール  
セルータ  
ドレンF  
圧力計  
様式  
トライヤ  
チューブ  
ドライヤ  
イン  
ラインF  
QJ  
レギュレータ  
小形  
精密R  
ステン  
レスR  
精密ステ  
ンレスR  
雷一空  
R  
DT コン  
プレッサ  
QJスタン  
ダートミニ  
QJスタン  
ダートSUS  
QJ  
ロータリ  
TAC  
継手  
QJS  
QJS  
ダイヤル付  
スロット  
バルブ  
ハンド  
バルブ  
ストップ  
弁付 QJ  
チェック  
バルブ  
パワール  
デューサ  
コネクタ  
サブライ  
ジョイント  
チューブ  
圧力  
スイッチ  
流量  
センサ  
多チャネル  
MSU  
ショック  
アブソーバ  
ハイドロ  
C・R  
IB-  
Flow  
スピード  
コントローラ  
マフラ・  
エキースト  
コンバータ  
ブリーダ  
ホルダ  
&コラム  
インジ  
ケータ  
ブラ  
チェーン  
真空  
バルブ  
インライン  
エジェクタ  
エジェクタ  
ME  
エジェクタ  
FME  
エジェクタ  
多段  
バキューム  
パッド  
真空R  
真空/油用  
シリンダ  
非接触  
真空P  
ユニット  
吸着U  
VYP  
DT 真空  
ポンプ  
ピュア  
フローセス  
フッ素  
ポンプ

CMZ  
FRZ  
小形FR  
マルチ  
マニホールドR  
大形  
F.R.L.  
サブ  
ライン  
クール  
セルレータ  
ドレンF  
圧力計  
膜式  
ドライヤ  
フロー  
ダイヤ  
イン  
ラインF  
QJ  
レギュレータ  
小形  
精密R  
ステン  
レスR  
精密ス  
テン  
レスR  
電一  
変  
R  
DT  
コン  
プレッサ  
QJ  
スタン  
ダード  
ミニ  
QJ  
スタン  
ダード  
SUS  
QJ  
ロータリ  
TAC  
継手  
QJS  
QJS  
ダイヤル  
付  
スロット  
バルブ  
ハンド  
バルブ  
ストップ  
弁付QJ  
チェック  
バルブ  
パワール  
テューサ  
コネクタ  
サブライ  
ジョイント  
チューブ  
圧力  
スイッチ  
流量  
センサ  
マルチ  
MSU  
シヨック  
アブソーバ  
ハイドロ  
C・R  
iB-  
Flow  
スピード  
コントローラ  
マフラ-  
エキースト  
コンポー  
ブリーダー  
ホルダ  
&コラム  
インジ  
ケータ  
プラ  
チェーン  
真空  
バルブU  
インライン  
エジェクタ  
エジェクタ  
ME  
エジェクタ  
FME  
エジェクタ  
多段  
バキューム  
パッド  
真空R  
真空P  
ユニット  
吸着U  
VYP  
DT  
真空  
ポンプ  
ピュア  
プロセス  
フッ素  
ポンプ

寸法図 (mm)

F-H-PU

パネル ユニオン

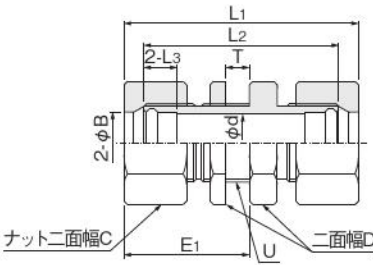

形式	チューブ外径		φB		C	D	最大パネル厚さ T	L1		L2	E1		U	L3	φd	
	ミリサイズ	インチサイズ	ミリ	インチ				締込前	締込後		締込前	締込後				
F-H-PU-3	F-H-PU-1/8	3	1/8	3.5	3.7	13	13	7	49	43	41	31	25	M6	8	2
F-H-PU-4	—	4	—	4.5	—	13	13	7	51	47	43	32	28	M8	9	3
F-H-PU-6	F-H-PU-1/4	6	1/4	6.5	6.9	14	14	7	59	52.2	49	37	30.2	M11	9.4	4
F-H-PU-8	—	8	—	8.5	—	17	17	7	61	54.2	51	38	31.2	M13	9.4	6
F-H-PU-10	F-H-PU-3/8	10	3/8	10.5	10	19	19	6	66.8	59	53.8	41.4	33.6	M15	9.4	8
F-H-PU-12	F-H-PU-1/2	12	1/2	12.5	13.2	22	22	6	68.4	60.6	55.4	42.4	34.6	M17	9.4	10
F-H-PU-16	—	16	—	16.5	—	30	30	7	75.6	65.6	59.6	47.8	37.8	M23	11	14
F-H-PU-19	F-H-PU-3/4	19	3/4	19.5	19.5	36	36	7	90	76	70	56	42	M28	13	16
F-H-PU-25	F-H-PU-4/4	25	1	25.5	25.9	46	46	7	97.8	83.8	77.8	61	47	M34	13	22

F-H-RU

レギュレータ ユニオン

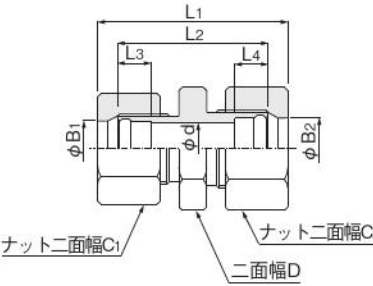

形式	チューブ外径	φB1	φB2	C1	C2	D	L1		L2	L3	L4	φd
							締込前	締込後				
F-H-RU-3-6	3-6	3.5	6.5	13	14	14	40	33.6	31	8	9.4	2
F-H-RU-4-6	4-6	4.5	6.5	13	14	14	42	35.6	32	9	9.4	3
F-H-RU-6-8	6-8	6.5	8.5	14	17	14	48	41.2	38	9.4	9.4	4
F-H-RU-6-10	6-10	6.5	10.5	14	19	17	49	41.7	37.5	9.4	9.4	4
F-H-RU-8-10	8-10	8.5	10.5	17	19	17	50	42.7	38.5	9.4	9.4	6
F-H-RU-10-12	10-12	10.5	12.5	19	22	19	55.3	47.5	42.5	9.4	9.4	8
F-H-RU-12-16	12-16	12.5	16.5	22	30	24	60.5	51.6	45	9.4	11	10
F-H-RU-12-19	12-19	12.5	19.5	22	36	30	68.5	57.6	51	9.4	13	10
F-H-RU-16-19	16-19	16.5	19.5	30	36	30	72	60	54	11	13	14
F-H-RU-19-25	19-25	19.5	25.5	36	46	36	83	69	63	13	13	16

形式	チューブ外径	φB1	φB2	C1	C2	D	L1		L2	L3	L4	φd
							締込前	締込後				
F-H-RU-1/8-1/4	1/8-1/4	3.7	6.9	13	14	14	40	33.6	31	8	9.4	2
F-H-RU-1/4-3/8	1/4-3/8	6.9	10	14	19	17	49	41.7	37.5	9.4	9.4	4
F-H-RU-3/8-1/2	3/8-1/2	10	13.2	19	22	19	55.3	47.5	42.5	9.4	9.4	8
F-H-RU-1/2-3/4	1/2-3/4	13.2	19.5	22	36	30	68.5	57.6	51	9.4	13	10
F-H-RU-3/4-4/4	3/4-4/4	19.5	25.9	36	46	36	83	69	63	13	13	16

形式	チューブ外径	φB1	φB2	C1	C2	D	L1		L2	L3	L4	φd
							締込前	締込後				
F-H-RU-3-1/8	3-1/8	3.5	3.7	13	13	10	38	32	30	8	8	2
F-H-RU-4-1/8	4-1/8	4.5	3.7	13	13	10	42	36	33	9	8	3
F-H-RU-6-1/4	6-1/4	6.5	6.9	14	14	14	45	38.2	35	9.4	9.4	4
F-H-RU-8-1/4	8-1/4	8.5	6.9	17	14	14	48	41.2	38	9.4	9.4	4
F-H-RU-10-3/8	10-3/8	10.5	10	19	19	17	52.5	44.7	39.5	9.4	9.4	8
F-H-RU-12-1/2	12-1/2	12.5	13.2	22	22	19	56.5	48.7	43.5	9.4	9.4	10
F-H-RU-16-1/2	16-1/2	16.5	13.2	30	22	24	59.5	50.6	45	11	9.4	10
F-H-RU-19-3/4	19-3/4	19.5	19.5	36	36	30	78	64	58	13	13	16
F-H-RU-25-4/4	25-4/4	25.5	25.9	46	46	36	86	72	66	13	13	22

# F-H-RUE

レジャーシングユニオンエルボ

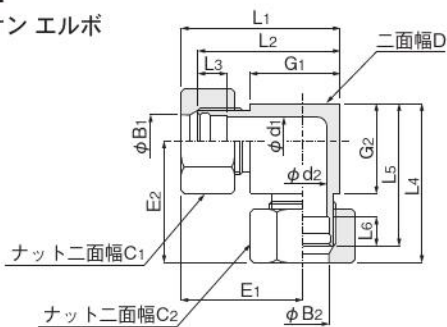

形式	チューブ外径	φB1	φB2	C1	C2	D	L1		L2	L3	L4		L5	L6	G1	G2	E1		E2		φd1	φd2
							縮込前	縮込後			縮込前	縮込後					縮込前	縮込後				
F-H-RUE-3-6	3-6	3.5	6.5	13	14	14	29	26	25	8	33	29.6	28	9.4	15	14	24	21	26.5	23.1	2	4
F-H-RUE-4-6	4-6	4.5	6.5	13	14	14	28.5	25.5	23.5	9	33	29.6	28	9.4	12.5	14	23.5	20.5	26.5	23.1	3	4
F-H-RUE-6-8	6-8	6.5	8.5	14	17	14	33	29.6	28	9.4	37	33.6	32	9.4	14	17	26.5	23.1	30	26.6	4	6
F-H-RUE-6-10	6-10	6.5	10.5	14	19	17	33	29.6	28	9.4	41.5	37.6	35	9.4	14	19	26.5	23.1	33	29.1	4	8
F-H-RUE-8-10	8-10	8.5	10.5	17	19	17	37	33.6	32	9.4	41.5	37.6	35	9.4	17	19	30	26.6	33	29.1	6	8
F-H-RUE-10-12	10-12	10.5	12.5	19	22	19	41.5	37.6	35	9.4	46.5	42.6	40	9.4	19	23	33	29.1	37	33.1	8	10
F-H-RUE-12-16	12-16	12.5	16.5	22	30	24	46.5	42.6	40	9.4	57.5	52.5	49.5	11	23	29.5	37	33.1	45	40	10	14
F-H-RUE-12-19	12-19	12.5	19.5	22	36	30	46.5	42.6	40	9.4	70	63	60	13	23	36	37	33.1	55	48	10	16
F-H-RUE-16-19	16-19	16.5	19.5	30	36	30	57.5	52.5	49.5	11	70	63	60	13	29.5	36	45	40	55	48	14	16
F-H-RUE-19-25	19-25	19.5	25.5	36	46	36	70	63	60	13	82	75	72	13	36	45	55	48	64	57	16	22

形式	チューブ外径	φB1	φB2	C1	C2	D	L1		L2	L3	L4		L5	L6	G1	G2	E1		E2		φd1	φd2
							縮込前	縮込後			縮込前	縮込後					縮込前	縮込後				
F-H-RUE-1/8-1/4	1/8-1/4	3.7	6.9	13	14	14	29	26	25	8	33	29.6	28	9.4	15	14	24	21	26.5	23.1	2	4
F-H-RUE-1/4-3/8	1/4-3/8	6.9	10	14	19	17	33	29.6	28	9.4	41.5	37.6	35	9.4	14	19	26.5	23.1	33	29.1	4	8
F-H-RUE-3/8-1/2	3/8-1/2	10	13.2	19	22	19	41.5	37.6	35	9.4	46.5	42.6	40	9.4	19	23	33	29.1	37	33.1	8	10
F-H-RUE-1/2-3/4	1/2-3/4	13.2	19.5	22	36	30	46.5	42.6	40	9.4	70	63	60	13	23	36	37	33.1	55	48	10	16
F-H-RUE-3/4-4/4	3/4-4/4	19.5	25.9	36	46	36	70	63	60	13	82	75	72	13	36	45	55	48	64	57	16	22

形式	チューブ外径	φB1	φB2	C1	C2	D	L1		L2	L3	L4		L5	L6	G1	G2	E1		E2		φd1	φd2
							縮込前	縮込後			縮込前	縮込後					縮込前	縮込後				
F-H-RUE-3-1/8	3-1/8	3.5	3.7	13	13	10	29	26	25	8	29	26	25	8	15	15	24	21	24	21	2	2
F-H-RUE-4-1/8	4-1/8	4.5	3.7	13	13	10	28.5	25.5	23.5	9	29	26	25	8	12.5	15	23.5	20.5	24	21	3	2
F-H-RUE-6-1/4	6-1/4	6.5	6.9	14	14	14	33	29.6	28	9.4	33	29.6	28	9.4	14	14	26.5	23.1	26.5	23.1	4	4
F-H-RUE-8-1/4	8-1/4	8.5	6.9	17	14	14	37	33.6	32	9.4	33	29.6	28	9.4	17	14	30	26.6	26.5	23.1	6	4
F-H-RUE-10-3/8	10-3/8	10.5	10	19	19	17	41.5	37.6	35	9.4	41.5	37.6	35	9.4	19	19	33	29.1	33	29.1	8	8
F-H-RUE-12-1/2	12-1/2	12.5	13.2	22	22	19	46.5	42.6	40	9.4	46.5	42.6	40	9.4	23	23	37	33.1	37	33.1	10	10
F-H-RUE-16-1/2	16-1/2	16.5	13.2	30	22	24	57.5	52.5	49.5	11	46.5	42.6	40	9.4	29.5	23	45	40	37	33.1	14	10
F-H-RUE-19-3/4	19-3/4	19.5	19.5	36	36	30	70	63	60	13	70	63	60	13	36	36	55	48	55	48	16	16
F-H-RUE-25-4/4	25-4/4	25.5	25.9	46	46	36	82	75	72	13	82	75	72	13	45	45	64	57	64	57	22	22

# F-H-UN

ユニオンナット

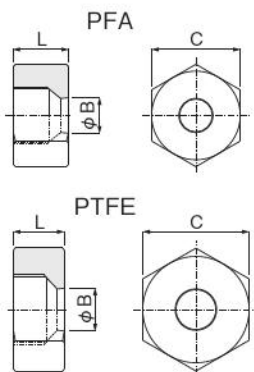

形式	形式	チューブ外径		φB		L	C	材質
		ミリ	インチ	ミリ	インチ			
F-H-UN-3	F-H-UN-1/8	3	1/8	3.5	3.7	9	13	PFA
F-H-UN-4	—	4	—	4.5	—	11	13	
F-H-UN-6	F-H-UN-1/4	6	1/4	6.5	6.9	13	14	
F-H-UN-8	—	8	—	8.5	—	14	17	
F-H-UN-10	F-H-UN-3/8	10	3/8	10.5	10	16	19	
F-H-UN-12	F-H-UN-1/2	12	1/2	12.5	13.2	17	22	
F-H-UN-16	—	16	—	16.5	—	20	30	PTFE
F-H-UN-19	F-H-UN-3/4	19	3/4	19.5	19.5	24	36	
F-H-UN-25	F-H-UN-4/4	25	1	25.5	25.9	27	46	

CMZ-FRZ  
小形FR  
マルチ  
マニホールドR  
大形F.R.L.  
サブライン  
クールセレータ  
ドレンF  
圧力計  
膜式ドライヤ  
チューブドライヤ  
インラインF  
QJレギュレータ  
小形精密R  
ステンレスR  
精密ステンレスR  
雷一空R  
DTコンプレッサ  
QJスタンダードミニ  
QJスタンダードSUS  
QJロータリ  
TAC継手  
QJS  
QJSダイヤル付  
スロットバルブ  
ハンドバルブ  
ストップ弁付QJ  
チェックバルブ  
パワーレギュレータ  
コネクタ  
サブライジョイント  
チューブ  
圧カスイッチ  
流量センサ  
多チャネルMSU  
ショックアブソーバ  
ハイドロC-R  
IB-Flow  
スピードコントローラ  
マフラ・エキースト  
コンバータ・ブリーダ  
ホルダ&コラム  
インジケータ  
ブラチェーン  
真空バルブU  
インラインエジェクタ  
エジェクタME  
エジェクタFME  
エジェクタ多段  
バキュームパッド  
真空R  
真空シリンダ  
非接触  
真空ユニット  
吸着UVYP  
DT真空ポンプ  
ピュアフロセス  
フッ素ポンプ

CMZ  
FRZ  
小形FR  
マルチ  
マニホールドR  
大形  
F.R.L.  
サブ  
ライン  
クール  
セルータ  
ドレンF  
圧力計  
膜式  
ドライヤ  
デュプレ  
イン  
ラインF  
QJ  
レギュラ  
小形  
精密R  
ステン  
レスR  
精密ステ  
ンレスR  
電一空  
R  
DTコン  
プレッサ  
QJスタン  
ダードミニ  
QJスタン  
ダードSUS  
QJ  
ロータリ  
TAC  
継手  
QJS  
QJS  
ダイヤル  
付  
スポット  
バルブ  
ハンド  
バルブ  
ストップ  
弁付QJ  
チェック  
バルブ  
パワーレ  
ギュレー  
タ  
コネクタ  
サブライ  
ジョイント  
チューブ  
圧力  
スイッチ  
流量  
センサ  
マルチ  
チャンネル  
MSU  
シヨック  
アブソーバ  
ハイドロ  
C・R  
iB-  
Flow  
スピード  
コントロー  
ラ  
マフラ  
エキゾス  
ト  
コルダ  
プリーダ  
ホルダ  
&コラム  
インジ  
ケータ  
ブラ  
チェーン  
真空  
バルブU  
インライン  
エジェクタ  
エジェクタ  
ME  
エジェクタ  
FME  
エジェクタ  
多段  
バキューム  
パッド  
真空R  
電動  
シリンダ  
非接触  
真空P  
ユニット  
吸着U  
VYP  
DT真空  
ポンプ  
ピュア  
プロセス  
フッ素  
ポンプ

## 寸法図 (mm)

# F-H-K

ニップル

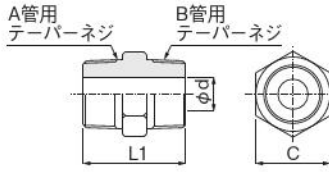

形式	A	B	L <sub>1</sub>	C	φd
	Rサイズ	Rサイズ			
F-H-K-1	1/8	1/8	24	13	5
F-H-K-2	1/4	1/4	32	17	6
F-H-K-3	3/8	3/8	32	19	8
F-H-K-4	1/2	1/2	42	24	10
F-H-K-6	3/4	3/4	48	30	16
F-H-K-8	1	1	50	36	22
F-H-K-1-2	1/8	1/4	28	17	5
F-H-K-1-3	1/8	3/8	28	19	5
F-H-K-1-4	1/8	1/2	34	24	5
F-H-K-2-3	1/4	3/8	32	19	6
F-H-K-2-4	1/4	1/2	38	24	6
F-H-K-3-4	3/8	1/2	38	24	8

# F-H-PG

プラグ

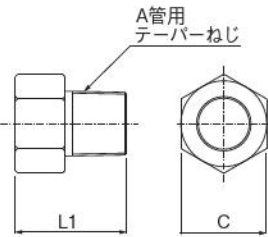

形式	A	L <sub>1</sub>	C
	Rサイズ		
F-H-PG-1	1/8	17	13
F-H-PG-2	1/4	23	17
F-H-PG-3	3/8	26	19
F-H-PG-4	1/2	30	24
F-H-PG-6	3/4	32	30
F-H-PG-8	1	33	36

# F-H-BT

閉止チューブ

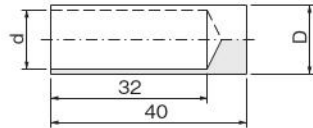

ミリサイズ		
形式	φD	φd
F-H-BT-6	6	4
F-H-BT-8	8	6
F-H-BT-10	10	8
F-H-BT-12	12	10
F-H-BT-16	16	14
F-H-BT-19	19	17
F-H-BT-25	25	23

インチサイズ		
形式	φD	φd
F-H-BT-1/8	3.18	2
F-H-BT-1/4	6.35	4
F-H-BT-3/8	9.53	7.5
F-H-BT-1/2	12.7	10.5
F-H-BT-3/4	19	17
F-H-BT-4/4	25.4	22

CMZ、FRZ
小形 FR
マルチ
マニホールド R
大形 F.R.L.
サブライン
クーレルセレータ
ドレン F
圧力計
膜式ドライヤ
チューブドライヤ
インライン F
QJレギュレータ
小形精密 R
ステンレス R
精密ステンレス R
電一空 R
DT コンプレッサ
QJ スタートターミニ
QJ スタート SUS
QJ ロータリ
JAC 継手
QJS
QJS タイヤル付
スロットルバルブ
ハンドバルブ
ストップ弁付 QJ
チェックバルブ
パワーレギュレータ
コネクタ
サブライジョイント
チューブ
圧力スイッチ
流量センサ
多チャンネル MSU
ショックアブソーバ
ハイドロ C・R
iB-Flow
スピードコントローラ
マフラ・エキゾースト
コンピュータプリューダ
ホルダ & コラム
インジケータ
ブラチェーン
真空バルブ U
インラインエジェクタ
エジェクタ ME
エジェクタ FME
エジェクタ 多段
バキュームパッド
真空 R
真空(1/4)用シリンダ
非接触
真空 P ユニット
吸着 U VYP
DT 真空ポンプ
ビュアプロセス
フッ素ポンプ

# フッ素樹脂製チューブシリーズ

コガネイは、クリーンな環境のもとに、独自の高い成形技術を利用して高品質な各種フッ素樹脂チューブの製造を行なっております。半導体・液晶等のエレクトロニクス分野、バイオテクノロジー、医薬・食品分野、ファインケミカル等の各種先端分野をはじめ、石油化学・一般工業といった幅広い分野でご使用いただけます。

※特長、用途、仕様、データ等は、様々な用途、使用・環境条件全てを想定して記載することはできないため、(参考)とさせていただきます。1157ページのチューブシリーズ安全上のご注意をご理解の上、使用してください。

ご注意：クイック継手には使用できません。

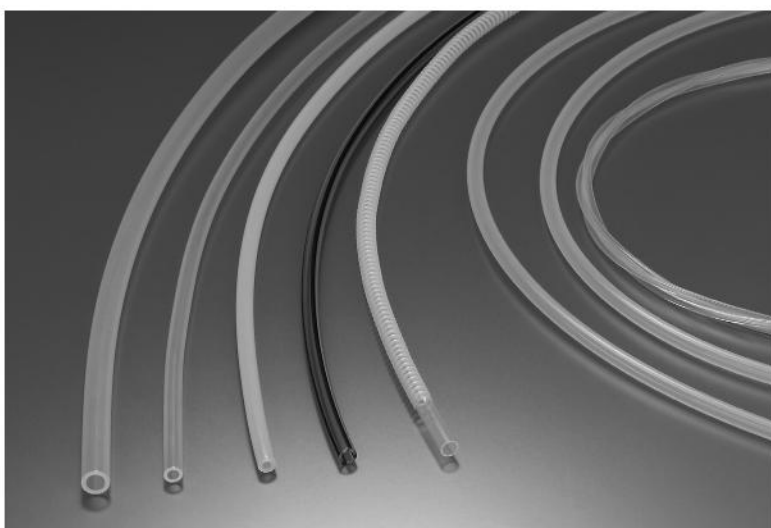

## フッ素樹脂製チューブの特長と使用例 (参考)

<b>耐薬品性</b> <b>特長</b> 強酸、強アルカリ、溶剤など、市販のほとんどすべての腐食性流体に侵されません。 (例外、熔融アルカリ金属、高温のフッ素ガスなど) <b>用途</b> <ul style="list-style-type: none"> <li>● 腐食性の高い廃液ライン</li> <li>● 配線類の保護被覆</li> </ul>	<b>使用温度範囲</b> <b>特長</b> -40℃～260℃(PFA, PTFE)までの広範囲な温度領域での使用が可能です。 <b>用途</b> <ul style="list-style-type: none"> <li>● メッキ工場での酸アルカリ洗浄ライン</li> <li>● 蒸気移送ライン</li> <li>● 航空機、自動車などの燃料移送用</li> </ul> ※-40℃以下で使用の際はご相談ください。	<b>非粘着性 (低摩擦性)</b> <b>特長</b> 高い非粘着性を有し、高粘度流体でもほとんど付着しません。 <b>用途</b> <ul style="list-style-type: none"> <li>● 発泡ウレタン薬液の移送ライン</li> <li>● 塗料移送ライン</li> <li>● 固着しやすい粉体の移送</li> <li>● 接着剤や粘着剤の移送</li> <li>● パイプ、ローラーなどへの被覆</li> </ul>

CMZ  
FRZ  
小形FR  
マルチ  
マニホールドR  
大形F.R.L.  
サブライン  
クールセレータ  
ドレンF  
圧力計  
膜式ドライヤ  
デュオイア  
インラインF  
QJレギュラ  
小形精密R  
ステンレスR  
精密ステンレスR  
電一空R  
DTコンプレッサ  
QJスタンダードミニ  
QJスタンダードSUS  
QJロータリ  
TAC継手  
QJS  
QJSダイヤル付  
スポットバルブ  
ハンドバルブ  
ストップ弁付QJ  
チェックバルブ  
パワーレギュレータ  
コネクタ  
サブライジョイント  
チューブ  
圧力スイッチ  
流量センサ  
マルチMSU  
シヨックアブソーバ  
ハイドロC・R  
iB-Flow  
スピードコントローラ  
マフラエキシスト  
コンバータブリーダー  
ホルダ&コラム  
インジケータ  
プランチェーン  
真空バルブU  
インラインエジェクタ  
エジェクタME  
エジェクタFME  
エジェクタ多段  
バキュームパッド  
真空R  
真空Pユニット  
吸着UVYP  
DT真空ポンプ  
ピュアプロセス  
フッ素ポンプ

**警告**

本製品は、フッ素樹脂製品であり、本来の機能を維持させ、安全にご使用いただくため、次の事項を遵守してください。

1. 使用の用途は、カタログ等に記載の目的以外に使用しないでください。
2. 生体組織、体液等に接触する用途へは絶対に使用しないでください。
3. 人体への投与（誤飲含む）は絶対に行わないでください。
4. カタログに記載の最高使用温度を超えて使用しないでください。
5. 最高使用温度を超えて加工する場合は、フッ素系の分解ガスを生ずる為、換気を充分に行ない、分解ガスを吸入しないようにしてください。
6. 廃棄する場合は「廃棄物の処理および清掃に関する法律」に従って処理を行ない、焼却しないでください。  
ただし、焼却を行なう場合は、中和装置などの適切な処置装置を備えた焼却施設で行なってください。

**【製品取扱上の注意事項】**

本製品の本来の機能を損なわないよう、下記事項をご理解の上ご使用ください。

1. カタログ内の技術データ（製品の能力を表すもの）は全て実験より得られた実測値や、代表値であり、保証値ではありません。  
使用の用途に応じて綿密な検討をされたからの使用を推奨します。
2. 酸やアルカリ、毒性の強い流体については特に綿密な検討が必要です。使用の際は、最寄りの当社営業所にお問い合わせください。
3. 素材の性質上、繰り返し荷重や極端な集中荷重、曲げ荷重については耐性に影響を及ぼす恐れがあります。  
使用にあたっては、十分に検討の上使用してください。
4. フッ素樹脂は特性上、自己潤滑性を有しますが、摩耗は進行します。  
繰り返し摩耗が発生する箇所への適用は、定期的な交換を実施することを推奨します。
5. フッ素樹脂は特性上、使用環境によって流体が浸透・透過する恐れがあります。  
また、硬化や寸法変化を発生する恐れもありますので、十分に検討の上使用してください。
6. カタログに掲載していない仕様の製品も製作可能です。ただし、コスト的、納期的にある程度余裕を見ていただく場合があります。
7. 上記に関わらず不明な点がありましたら、最寄りの当社営業所にお問い合わせください。

**チューブの最高使用圧力（参考）**

■ 下記の計算式で求められる $P_{U.T}$ 以下の圧力で使用してください。

$$P_{U.T} = S \times a \times P_{R.T}$$

- チューブの常温破壊圧力
- 破壊圧力低下係数  
※右図より、チューブ素材の使用温度における破壊圧力低下係数を読み取ります。
- 安全性（1/3～1/5）  
※流体の種類（気体・液体）や危険性、衝撃圧の有無により、通常1/3～1/5の安全率をとります。
- 使用温度での最高使用圧力

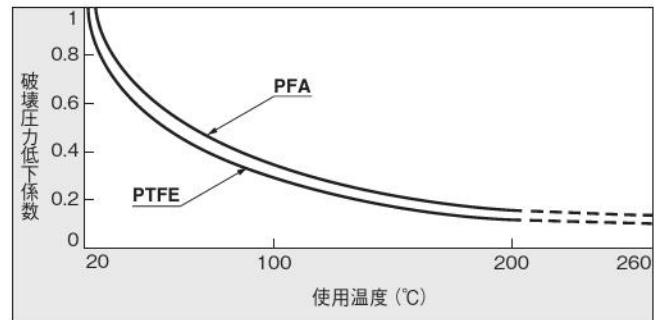

**チューブサイズと流量（参考）**

■ 流量、流速、チューブ内径の関係は、下記の式で表されます。

$$\pi \left( \frac{\text{チューブ内径}}{2} \right)^2 [\text{cm}^2] = \frac{\text{流量} [\text{cm}^3/\text{s}]}{\text{流速} [\text{cm}/\text{s}]}$$

この関係をグラフに表したものが、ノモグラフを使用してチューブサイズと流量との関係を知ることができます。

● 純水を150cm<sup>3</sup>/s、流速2m/sで流すのに必要なチューブサイズの決め方

表の左側の流量目盛に吐出流量150cm<sup>3</sup>/sの点ととり、中央の流速目盛に流速2m/sの点ととります。この2点を結んだ直線を延長し、右側のチューブサイズとの交点に近い点、すなわち3/8"がチューブ内径となります。

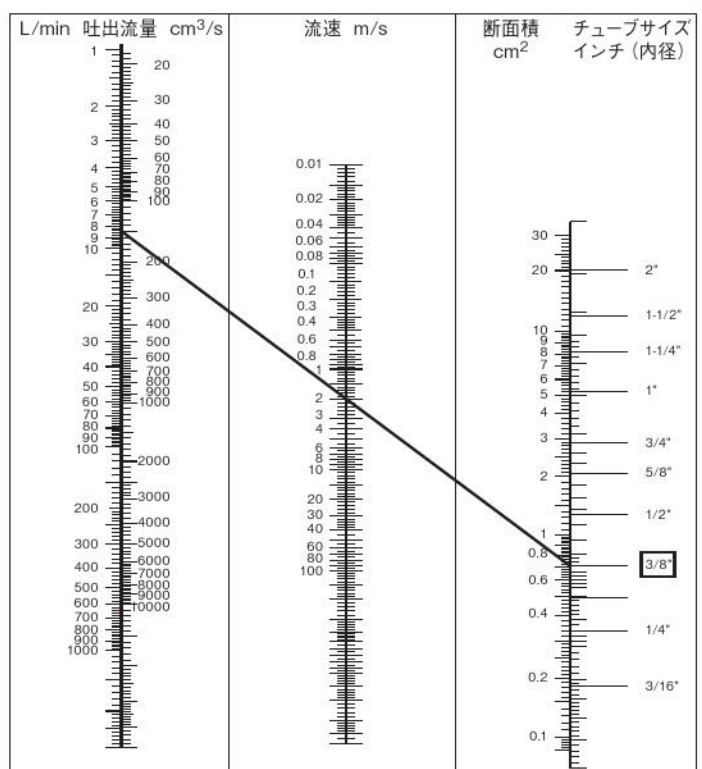

【ノモグラフ】

- CMZ-PRZ
- 小形 FR
- マルチ
- マニホールDR
- 大形 F.R.L.
- サブライン
- クールセルータ
- ドレンF
- 圧力計
- 様式トライヤ
- テュブドワイヤ
- インラインF
- QJレシユレータ
- 小形精密R
- ステンレスR
- 精密ステンレスR
- 雷一空R
- DTコンプレッサ
- QJスタンダードミニ
- QJスタンダードSUS
- QJロータリ
- TAC継手
- QJS
- QJSダイヤル付
- スロトルバルブ
- ハンドバルブ
- ストップ弁付 QJ
- チェックバルブ
- パワーレギュレータ
- コネクタ
- サブライジョイント
- チューブ
- 圧力スイッチ
- 流量センサ
- 多チャンネルMSU
- ショックアブソーバ
- ハイドロC-R
- IB-Flow
- スピードコントロール
- マフラ・エキゾスト
- コッパータ・フリーダ
- ホルダ&コラム
- インジケータ
- ブラチェーン
- 真空バルブ
- インラインエジェクタ
- エジェクタME
- エジェクタFME
- エジェクタ多段
- バキュームパッド
- 真空R
- 真空シリンダ
- 非接触
- 真空Pユニット
- 吸着U
- VYP
- DT真空ポンプ
- ピュアプロセス
- フッ素ポンプ

CMZ FRZ
小形FR
マルチ
マニホー ルドR
大形 FR.L
サブ ライン
クール セレータ
ドレンF
圧力計
膜式 ドライヤ
モジュール ライナ
QJ レギュレータ
小形 精密R
ステン レスR
精密ステン レスR
電一室 R
DTコン プレッサ
QJスタン ダードSUS
QJ ロータリ
TAC 継手
QJS
QJS ダイヤル付
スポットル バブルP
ハンド バルブ
ストップ 弁付QJ
チェック バルブ
パワーレ ギュレータ
コネクタ
サブライ ジョイント
チューブ
圧力 スイッチ
流量 センサ
マルチ MSU
シロツク アプローバ
ハイドロ C・R
iB- Flow
スピード コントローラ
マフラ- エキゾースト
コホータ- プリーダ
ホルダ &コラム
インジ ケータ
ブラ チェーン
真空 バルブU
インライン エジェクタ
エジェクタ ME
エジェクタ FME
エジェクタ 多段
バキューム パッド
真空R
真空P ユニット
吸着U VYP
DT真空 ポンプ
ピュア プロセス
フッ素 ポンプ

## フッ素樹脂製PFAチューブ

## F-9003-PFA

F-9003-PFAチューブは、フッ素樹脂の中では最も優れた材料であるPFAを用い溶融押し出し成形したチューブです。

優れた耐化学薬品性、耐熱性、耐候性、電気特性を持っていますので、各種の薬液用配管として最適です。

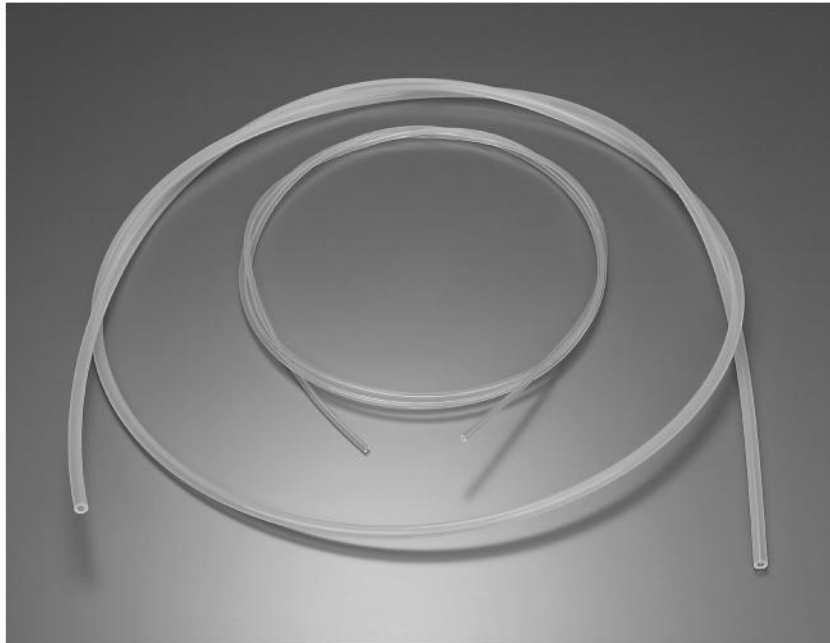
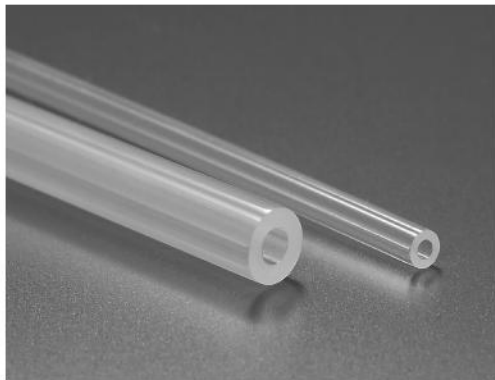

### 特長

- 化学的に不活性で、ほとんどの化学薬品に耐えます。
  - 流体の透過性が小さく、塩素ガス等のハロゲンガス用ホースに適しています。
  - 強じんさと柔軟性を持ち、屈曲疲労に強い。
  - 低摩耗性と非粘着性に優れています。
  - 電気的特性が極めて安定しています。
- 耐候性に優れ、長時間の屋外使用に耐えられます。
- 透明性が優れ、内部流体を観察できます。

### 仕様(参考)

- 最高使用温度：260℃
- 最高使用圧力：1157ページの「最高使用圧力」をご覧ください。

### 用途

- 各種の薬液、純水、超純水等を取扱う機器内の配管など。

※ストレートタイプ(1m, 2m, 3m)も製作できます。最寄りの当社営業所にお問い合わせください。

※フッ素樹脂PTFEも製作できます。最寄りの当社営業所にお問い合わせください。

### 注文記号

**F - 9003 - PFA - 6×4 - 20**

シリーズ

チューブ番号

チューブ材質  
PFA : PFA

チューブサイズ  
(外径×内径)

長さ(1159ページの基準寸法をご覧ください。)

【注意】クイック継手には使用できません。

CMZ-FRZ  
小形 FR  
マルチ  
マニホールド R  
大形 F.R.L.  
サブライン  
クールセルータ  
ドレン F  
圧力計  
膜式ドライヤ  
デュオイヤ  
インライン F  
QJ レギュレータ  
小形精密 R  
ステンレス R  
精密ステンレス R  
雷一空 R  
DT コンプレッサ  
QJ スタンダードミニ  
QJ スタンダード SUS  
QJ ロータリ  
TAC 継手  
QJS  
QJS タイヤル付  
スロトルバルブ  
ハンドバルブ  
ストップ弁付 QJ  
チェックバルブ  
パワーレギュレータ  
コネクタ  
サブライジョイント  
チューブ  
圧力スイッチ  
流量センサ  
多チャネル MSU  
ショックアブソーバ  
ハイドロ C-R  
IB-Flow  
スピードコントローラ  
マフラ・エキゾスト  
コパータ・フリーダ  
ホルダ & コラム  
インジケータ  
ブレーチエン  
真空バルブ U  
インラインエジェクタ  
エジェクタ ME  
エジェクタ FME  
エジェクタ多段  
バキュームパッド  
真空 R  
真空(内漏)シリンドラ  
非接触  
真空 P ユニット  
吸着 U VYP  
DT 真空ポンプ  
ピュアフロセス  
フッ素ポンプ

## PFAチューブ 標準寸法/常温破壊圧力と最小曲げ半径

### ミリサイズ

サイズ <sup>注1</sup>	外径 (mm)		肉厚 (mm)		長さ (m)		常温破壊圧力 <sup>注2</sup> (MPa)	最小曲げ半径 <sup>注2</sup> (mm)	
	外径×内径	基準寸法	許容差	基準寸法	許容差	基準寸法			許容差
3×2	3.0		0.5	±0.06	10, 20, 50, 100, 200		5.7	15	
4×2	4.0	±0.10	1.0	±0.10			8.8	15	
4×3	4.0		0.5	±0.06			4.1	20	
△ 5×3	5.0		1.0	±0.10			6.9	20	
△ 5×4	5.0		0.5	±0.06			3.2	25	
6×4	6.0		1.0	±0.10			5.7	25	
△ 6×5	6.0		0.5	±0.06			2.7	35	
△ 7×5	7.0		1.0	±0.10			10, 20, 50, 100	4.8	40
△ 7×6	7.0		0.5	±0.06			400	2.2	50
8×6	8.0		1.0	±0.10			10, 20, 50,	4.1	50
△ 8×7	8.0		0.5	±0.06	100	2.0	65		
△ 9×7	9.0	1.0	±0.10	250	3.6	60			
△ 9×8	9.0	0.5	±0.06	10, 20, 50, 100	+1% 0	1.7	80		
10×8	10.0	1.0	±0.10			3.2	80		
△ 10×9	10.0	0.5	±0.06			1.5	105		
△ 11×9	11.0	1.0	±0.10			2.9	100		
12×10	12.0	1.0	±0.10			2.7	130		
△ 12×11	12.0	0.5	±0.06			1.4	170		
△ 13×10	13.0	1.5	±0.15			200	3.8	75	
△ 13×11	13.0	1.0	±0.10			10, 20, 50,	2.4	155	
△ 14×12	14.0	1.0	±0.10				2.2	190	
△ 15×12	15.0	1.5	±0.15				3.2	105	
△ 15×13	15.0	1.0	±0.10	2.1	210				
16×13	16.0	1.5	±0.15	3.0	125				
16×14	16.0	1.0	±0.10	2.0	145				
△ 17×15	17.0	1.0	±0.10	1.8	290				
△ 18×15	18.0	1.5	±0.15	2.7	170				
△ 18×16	18.0	1.0	±0.10	1.7	340				
19×16	19.0	1.5	±0.15	2.5	200				
19×17	19.0	1.0	±0.10	1.6	400				
△ 21×18	21.0	1.5	±0.15	100	2.2	250			
△ 22×19	22.0	1.5	±0.15		2.1	280			
△ 22×20	22.0	1.0	±0.10		10, 20, 50,	1.4	560		
25×22	25.0	1.5	±0.15		1.9	370			
25×23	25.0	1.0	±0.10	100	1.3	740			

注1：△印のサイズはHシリーズ継手には使用できません。  
注2：上記数値は代表値であり、規格値ではありません。

### インチサイズ

サイズ	外径 (mm)		肉厚 (mm)		長さ (m)		常温破壊圧力 <sup>注</sup> (MPa)	最小曲げ半径 <sup>注</sup> (mm)	
	外径×内径	基準寸法	許容差	基準寸法	許容差	基準寸法			許容差
3.17×1.59	3.17	±0.10	0.79	±0.10	10, 20, 50, 100, 200		8.8	15	
6.35×3.17	6.35		1.59	±0.15			8.8	20	
6.35×3.96	6.35		1.20	±0.12			6.5	20	
6.35×4.35	6.35		1.00	±0.10			5.3	30	
9.52×6.35	9.52	±0.12	1.59	±0.15	10, 20, 50, 100	+1% 0	5.7	40	
9.52×7.52	9.52		1.00	±0.10			3.4	70	
12.70×9.52	12.70		1.59	±0.15			4.1	75	
12.70×10.70	12.70		1.00	±0.10			2.5	150	
19.05×15.88	19.05		1.59	±0.15			10, 20, 50	2.6	200
25.40×22.22	25.40		±0.15	1.59			±0.15	2.0	370

注：上記数値は代表値であり、規格値ではありません。

CMZ  
FRZ  
小形FR  
マルチ  
マニホールドR  
大形FR.L  
サブライン  
クールセレータ  
ドレンF  
圧力計  
膜式ドライヤ  
モトタイプ  
インラインF  
QJレギュレータ  
小形精密R  
ステンレスR  
精密ステンレスR  
電一空R  
DTコンソプレッサ  
QJスタンダードSUS  
QJスタンダードSUS  
QJロータリ  
TAC継手  
QJS  
QJSダイヤル付  
スポットバルブ  
ハンドバルブ  
ストップ弁付QJ  
チェックバルブ  
パワーレギュレータ  
コネクタ  
サブライジョイント  
チューブ  
圧力スイッチ  
流量センサ  
マルチMSU  
シミュレーション  
ハイドロC・R  
iB-Flow  
スピードコントローラ  
マフラ・エキゾースト  
コンポーネンツブリーダー  
ホルダ&コラム  
インジケータ  
チェーン  
真空バルブU  
インラインエジェクタ  
エジェクタME  
エジェクタFME  
エジェクタ多段  
バキュームパッド  
真空R  
真空Pユニット  
吸着UVYP  
DT真空ポンプ  
ピュアプロセス  
フッ素ポンプ

## フッ素樹脂製PFA-HGチューブ

## F-9003-PFA-HG

**F-9003-PFA-HGチューブ**は、溶出フッ素イオンの少ない**NEW PFA**化された原料を用い、かつ**PFA**の高次構造(球晶の微小化)をコントロールすることにより、チューブ内面の平滑化を可能にした**PFA**チューブです。ウルトラクリーン化を要求される半導体・液晶産業分野での用途に最適です。

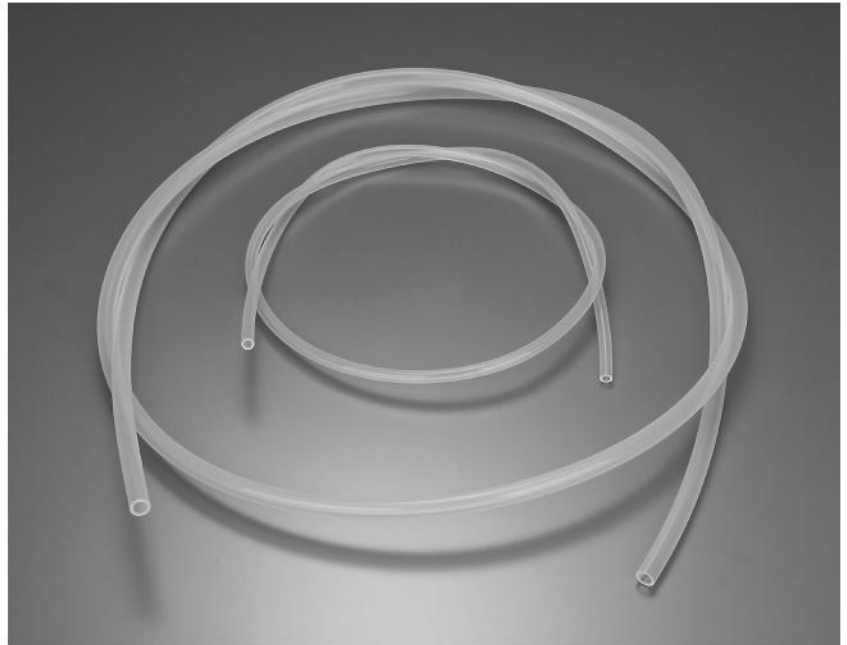
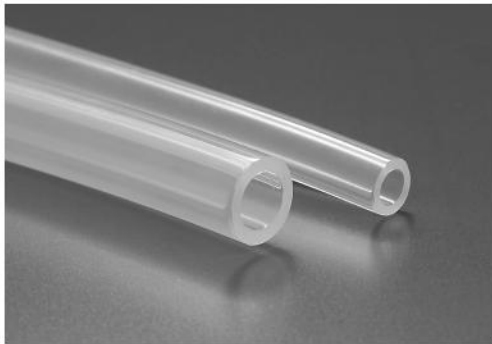

### 特長

従来のPFAチューブの性能に加え、以下の特長があります。

チューブ内表面が平滑(Rt=0.2μm)です。

- パーティクルや薬液の滞留低減
- クリーンアップ(洗浄時間)の低減
- チューブ内の表面積減少による薬液浸透量の低減
- 透明性の向上
- 絶縁耐力の向上

**NEW PFA**化された原料を使用している。

- 溶出フッ素イオンの低減
- 応力環境下での耐ストレスクラック性向上(ex.硫酸過水、発煙硫酸)

### 仕様(参考)

- 最高使用温度：260℃
- 最高使用圧力：PFAチューブと同じです。1157ページの「最高使用圧力」をご覧ください。

### 特性

#### 金属イオン溶出結果

項目	溶出重量(μg)
K	<0.02
Na	<0.01
Ca	<0.01
Al	<0.02
Cr	<0.01
Ni	<0.01
Fe	<0.02
Cu	<0.01

※分析方法：

1. 試料**PFA-HG**チューブ(外径φ12×内径φ10)を1m長さに切断し、切り口を洗浄した後に水洗を行う。
2. 試料に約70mL(長さ：900mm)のフッ化水素酸を充填し、室温で6日間の溶出試験を行う。
3. 溶出試験終了後、溶出液を蒸発乾固し、残渣(ざんざ)に硝酸を加えた後に純水で希釈を行い、フレイムレス原子吸光分析法にて溶出液中に含まれる元素の絶対量を測定する。

※上記数値は、実測値であり規格値ではありません。

#### PFAチューブ内表面粗度の比較

項目	単位	PFA-HGチューブ	A社品	B社品	PFAチューブ
表面粗さ(Rt)	(μm)	0.2	0.8	0.8	0.8

注：※上記数値は、実測値であり規格値ではありません。

※Rt=Rmax

※A社品、B社品は一般**PFA**チューブです。

#### フッ素イオン溶出結果

項目	単位	PFA-HGチューブ	一般PFAチューブ
溶出濃度	(ppm)	1.6	4.2

※分析方法：

1. チューブ(外径φ25.4×内径φ22.2)をベレット状にカッティングします。
2. 抽出液にサンプルを浸漬。室温で24時間放置後、F-イオン測定装置(オリオンリサーチ製EXPANDABLE ION ANALYZER EA940)によりフッ素イオン濃度を測定します。(イオン抽出液：水+メタノール+TISAB(II) [1:1:2]、20mL)

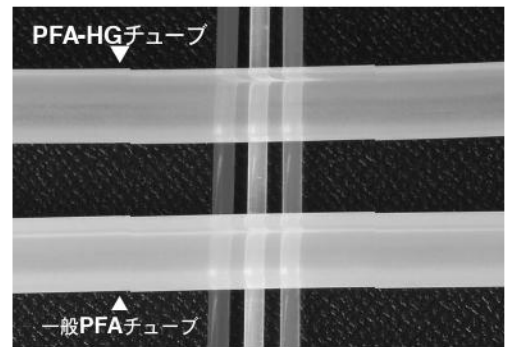

※一般**PFA**チューブと**PFA-HG**チューブの透明性を比較した写真です。(当社比)

CMZ-PRZ  
小形FR  
マルチ  
マニホールドR  
大形F.R.L.  
サブライン  
クールセルータ  
ドレンF  
圧力計  
膜式ドライヤ  
デュプレ  
インラインF  
QJレギュレータ  
小形精密R  
ステンレスR  
精密ステンレスR  
雷一空R  
DTコンプレッサ  
QJスタンダードミニ  
QJスタンダードSUS  
QJロータリ  
TAC継手  
QJS  
QJSダイヤル付  
スロトルバルブ  
ハンドバルブ  
ストップ弁付QJ  
チェックバルブ  
パワーレギュレータ  
コネクタ  
サブライジョイント  
チューブ  
圧力スイッチ  
流量センサ  
多チャネルMSU  
ショックアブソーバ  
ハイドロC・R  
IB-Flow  
スピードコントローラ  
マフラ・エキゾスト  
コパータブリーダ  
ホルダ&コラム  
インジケータ  
ブラチェーン  
真空バルブU  
インラインエジェクタ  
エジェクタME  
エジェクタFME  
エジェクタ多段  
バキュームパッド  
真空R  
真空(内漏)シリンダ  
非接触  
真空Pユニット  
吸着UVYP  
DT真空ポンプ  
ピュアプロセス  
フッ素ポンプ

## PFA-HGチューブ標準寸法/常温破壊圧力と最小曲げ半径

### ミリサイズ

サイズ 外径×内径	外径(mm)		肉厚(mm)		長さ(m)		常温破壊圧力 <sup>注</sup> (MPa)	最小曲げ半径 <sup>注</sup> (mm)	
	基準寸法	許容差	基準寸法	許容差	基準寸法	許容差			
3×2	3.0	±0.10	0.5	±0.06	10, 20, 50,	+1% 0	5.7	15	
4×2	4.0		1.0	±0.10			100, 200	8.8	15
4×3	4.0		0.5	±0.06			10, 20, 50,	4.1	20
6×4	6.0		1.0	±0.10	100		5.7	25	
8×6	8.0		1.0	±0.10	10, 20, 50, 100		4.1	50	
10×8	10.0		1.0	±0.10			3.2	80	
12×10	12.0	1.0	±0.10	2.7		130			
19×16	19.0	±0.12	1.5	±0.15	10, 20, 50	2.5	200		
25×22	25.0	±0.15	1.5	±0.15		1.9	370		

注：上記数値は代表値であり、規格値ではありません。

### インチサイズ

サイズ 外径×内径	外径(mm)		肉厚(mm)		長さ(m)		常温破壊圧力 <sup>注</sup> (MPa)	最小曲げ半径 <sup>注</sup> (mm)	
	基準寸法	許容差	基準寸法	許容差	基準寸法	許容差			
3.17×2.17	3.17	±0.10	0.50	±0.06	10, 20, 50,	+1% 0	5.3	15	
6.35×3.96	6.35		1.20	±0.12			100, 200	6.5	20
6.35×4.35	6.35		1.00	±0.10			10, 20, 50,	5.3	30
9.52×6.35	9.52	±0.12	1.59	±0.15	100		5.7	40	
9.52×7.52	9.52		1.00	±0.10	10, 20, 50,		3.4	70	
12.70×9.52	12.70		1.59	±0.15	100		4.1	75	
19.05×15.88	19.05	±0.15	1.59	±0.15	10, 20, 50	2.6	200		
25.40×22.22	25.40		1.59	±0.15		2.0	370		

注：上記数値は代表値であり、規格値ではありません。

### 注文記号

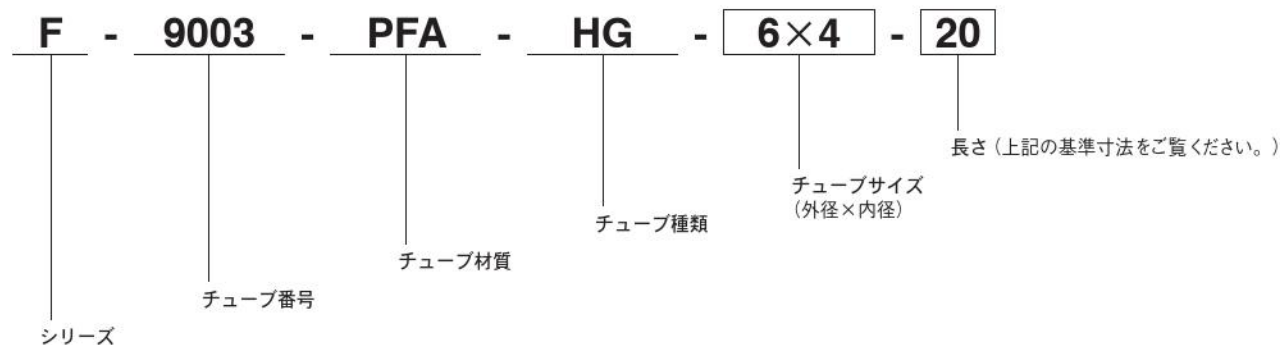

【注意：クイック継手には使用できません。】

CMZ  
FRZ  
小形FR  
マルチ  
マニホールドR  
大形FR.L  
サブライン  
クーラセレータ  
ドレンF  
圧力計  
膜式ドライヤ  
ドライヤ  
インラインF  
QJレギュレータ  
小形精密R  
ステンレスR  
精密ステンレスR  
電一空R  
DTコンプレッサ  
QJスタンダードミニ  
QJスタンダードSUS  
QJロータリ  
TAC継手  
QJS  
QJSダイヤル付  
スポットバルブ  
ハンドバルブ  
ストップ弁付QJ  
チェックバルブ  
パワーレギュレータ  
コネクタ  
サブライジョイント  
チューブ  
圧力スイッチ  
流量センサ  
マルチMSU  
シヨックアブソーバ  
ハイドロC・R  
iB-Flow  
スピードコントローラ  
マフラ・エキゾースト  
コンポジットブリーダ  
ホルダ&コラム  
インジケータ  
ブラチェーン  
真空バルブU  
インラインエジェクタ  
エジェクタME  
エジェクタFME  
エジェクタ多段  
バキュームパッド  
真空R  
真空Pユニット  
吸着UVYP  
DT真空ポンプ  
ピュアプロセス  
フッ素ポンプ

## フッ素樹脂製PFA-NEチューブ

## F-9003-PFA-NE

**F-9003-NEチューブは、当社PFA-HGチューブの外表面部にストライプ状導電性PFA部を備えたチューブです。**

導電性PFA部の遮蔽効果により、可燃性ガス雰囲気中からチューブ外表面への火花放電による火災事故防止に最適です。

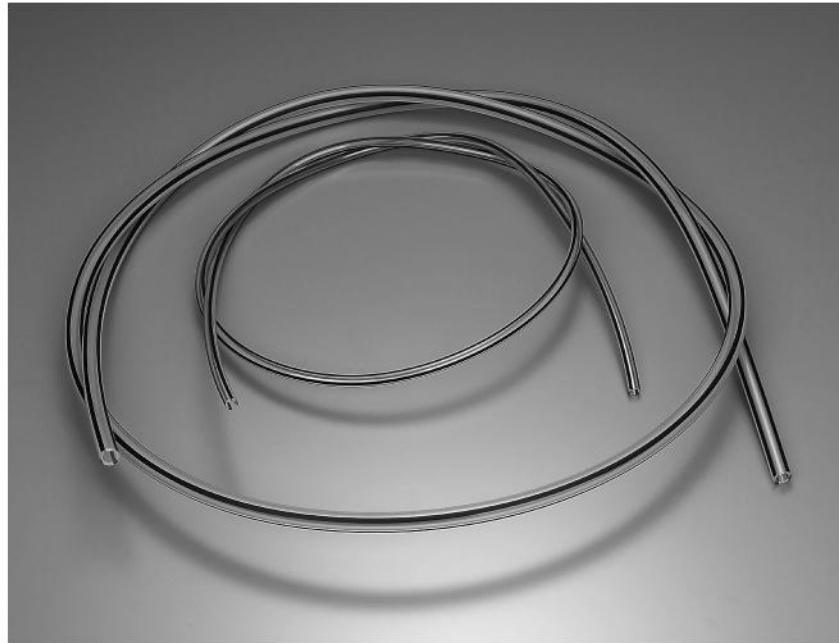
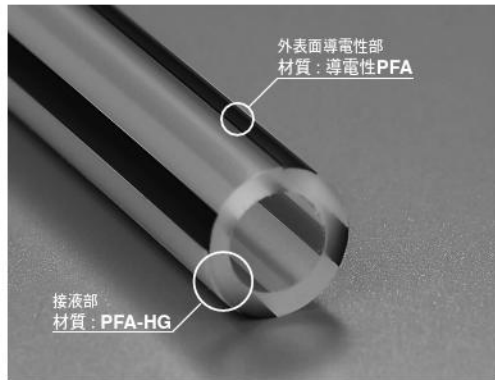

### 特長

- 着火危険に結びつくような火花放電を防止します。
- 絶縁雰囲気中からの放電によるチューブ絶縁破壊を防止します。
- 金属線、金属メッシュと比較して、腐食の心配がありません。

### 仕様(参考)

- 最高使用温度：200℃
- 最高使用圧力：PFAチューブと同じです。  
1157ページの「最高使用圧力」をご覧ください。

### 特性

#### 体積固有抵抗率

材質	体積固有抵抗率(Ω-cm)
導電性PFA	$5.3 \times 10^2$
PFA-HG	$>10^{18}$

- サンプル：φ6.35×φ4.35
- 測定方法：JIS K 7194に準拠。

#### 除電特性

単位：KV

チューブ種類	1m長さチューブ：中央部	15m長さチューブ：中央部	15m長さチューブ：他端
PFA-NEチューブ	0.5~0.7	0.5~0.7	0.5~0.7
PFA-HGチューブ	>2.0(測定限界)	—	—

- サンプル：φ6.35×φ4.35、長さ：1m、15m
- 測定方法：片端を接地し、中央部又は他端の20cm幅をベンコトtonで50回擦り、その部分の表面電位を測定。
- 「静電気安全指針」(産業安全技術協会発行)によると爆発・火災を防止するための不導体の帯電量の管理指標として、可燃物の最小着火エネルギーが0.1~1mJ(トルエン等の溶剤が該当)の時の帯電電位を5KV以下と定めています。

### 注文記号

F - 9003 - PFA - NE - 6×4 - 10



### 使用上の注意

- F-9003-NEは接地が必要なチューブです。使用時は、必ず接地してください。接地用には、別途、当社にて専用導電性アースバンドを用意しております。



アースバンド  
注文記号：F-9021  
販売単位：1袋(100本入)

# PFA-NE チューブ標準寸法 / 常温破壊圧力と最小曲げ半径

## ミリサイズ

サイズ 外径×内径	外径(mm)		肉厚(mm)		導電部厚み(mm)		導電部幅(mm)		ストライプ 本数	長さ(m)		常温破壊 圧力注 (MPa)	最小曲げ 半径注 (mm)
	基準 寸法	許容差	基準 寸法	許容差	基準 寸法	許容差	基準 寸法	許容差		基準 寸法	許容差		
3×2	3.0	+0.15 -0.10	0.50	±0.07	0.03	+0.04 -0.01	0.6	±0.3	4本	10 50 100	+1% 0	5.7	15
4×2	4.0		1.00	±0.07	0.06	+0.06 -0.03	0.8	±0.3				8.8	15
4×3	4.0		0.50	±0.07	0.03	+0.04 -0.01	0.8	±0.3				4.1	20
6×4	6.0		1.00	±0.07	0.06	+0.06 -0.03	1.4	±0.4				5.7	25
8×6	8.0		1.00	±0.07	0.06	+0.06 -0.03	1.8	±0.4				4.1	50
10×8	10.0		1.00	±0.07	0.06	+0.06 -0.03	2.3	±0.4				3.2	80
12×10	12.0		1.00	±0.07	0.06	+0.06 -0.03	2.6	±0.6				2.7	130
19×16	19.0		+0.25 -0.10	1.50	±0.12	0.06	+0.06 -0.03	3.8				±0.8	8本
25×22	25.0	1.50		±0.12	0.06	+0.06 -0.03	4.9	±0.8	1.9	370			

注：上記数値は代表値であり、規格値ではありません。

## インチサイズ

サイズ 外径×内径	外径(mm)		肉厚(mm)		導電部厚み(mm)		導電部幅(mm)		ストライプ 本数	長さ(m)		常温破壊 圧力注 (MPa)	最小曲げ 半径注 (mm)
	基準 寸法	許容差	基準 寸法	許容差	基準 寸法	許容差	基準 寸法	許容差		基準 寸法	許容差		
3.17×2.17	3.17	+0.15 -0.10	0.50	±0.07	0.03	+0.04 -0.01	0.8	±0.3	4本	10 50 100	+1% 0	5.3	15
6.35×4.35	6.35		1.00	±0.07	0.06	+0.06 -0.03	1.5	±0.4				5.3	30
9.52×6.35	9.52		1.59	±0.12	0.06	+0.06 -0.03	2.4	±0.4				5.7	40
9.52×7.52	9.52		1.00	±0.07	0.06	+0.06 -0.03	2.2	±0.4				3.4	70
12.70×9.52	12.70	+0.25 -0.10	1.59	±0.12	0.06	+0.06 -0.03	2.6	±0.6	8本	10 50		4.1	75
19.05×15.88	19.05		1.59	±0.12	0.06	+0.06 -0.03	3.8	±0.8				2.6	200
25.40×22.22	25.40		1.59	±0.12	0.06	+0.06 -0.03	4.9	±0.8				2.0	370

注：上記数値は代表値であり、規格値ではありません。

## F-9021 アースバンド取扱い要領

### 1. 製品の概要

- アースバンドはポリプロピレン樹脂の持つ耐熱性、耐薬品性に加え、帯電防止機能を備えたPFA-NEチューブ用結束器具です。
- 外径：φ19.05(3/4Bサイズ)までのPFA-NEチューブを結束でき、接地することでチューブ外表面の帯電を取り除くことができます。

### 2. 仕様

- サイズ：6W×195L(結束部長さ：88L, M3ねじ接地用穴：φ3.5×1箇所)
- 材質：ポリプロピレン(カーボン入り)
- 使用温度範囲：-40~85℃
- 耐薬品性：酸：○、アルカリ：◎、有機溶剤：○
- 体積固有抵抗(材質)：10<sup>3</sup>Ω・cm
- 表面固有抵抗(材質)：10<sup>4~5</sup>Ω・cm
- 適用チューブサイズ：~φ19.05(3/4Bサイズ)

### 3. 製品の点検と確認

- 製品が手元に届きましたら、以下の事項を調べてください。
- 数量、外観(成形不良…色ムラ、ヒケ、焼け、変形)がないか。
  - チューブを結束した際に、スムーズに挿入でき、かつ戻りがないか。もし、製品に不足、損傷がありましたら、直ちに当社にご連絡ください。

ら、直ちに当社にご連絡ください。

### 4. アースバンド取付基準

- アースバンド取付間隔(最大間隔)  
…最長：10m
- アースバンドを重ね合わせて接地する場合の本数(重ね合わせ)…最大：10個
- アースバンドを介して数本のチューブをまとめて接地する場合(ブリッジ)…最大：10本

注：取付基準は、静電気安全指針(労働省産業安全研究所)を参考に、主な可燃性物質の最小着火エネルギー以下に表面電位を抑える「漏洩抵抗：100MΩ以下」を目安としています。

### 5. 取付方法

- M3ねじ用φ3.5穴を利用して下記のような取付ができます。

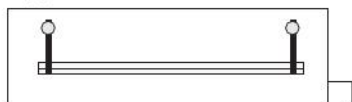

- 金属製筐体等に直接M3ねじで固定したり、アース線で接続して、筐体を通じて接地する。
- 樹脂製(絶縁性)継手を使用する場合は、継手間のアースバンドをφ3.5穴を用いて、アース線で結ぶ。金属継手を使用する場合は、アースバンドを用いず、金属継手から直接、接地することもできます。

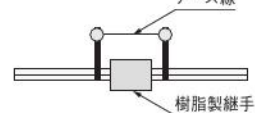

### 6. 安全に使用していただくための注意事項

- アースバンド取付後、「緩み」のないことを確認してください。
- 接地後、アースバンドによりアースがとれているかテスター等で「漏洩抵抗：100MΩ以下」になっていることを確認してください。
- 接地後、十分な漏洩抵抗が得られない場合は、PFA-NEチューブに導電性テープ(アルミテープ等)を巻き、その上からアースバンドを結束してください。
- 薬液の飛散や浸漬等、アースバンドの耐薬品性を心配される場合は、必ず、ご使用の用途に応じて綿密な検討をされてからの使用を推奨します。

CMZ-PRZ  
小形FR  
マルチ  
マニホールDR  
大形F.R.L.  
サブライン  
クールセレータ  
ドレンF  
圧力計  
膜式ドライヤ  
デュープドライヤ  
インラインF  
QJレギュレータ  
小形精密R  
ステンレスR  
精密ステンレスR  
雷一空R  
DTコンプレッサ  
QJスタンダードミニ  
QJスタンダードSUS  
QJロータリ  
TAC継手  
QJS  
QJSダイヤル付  
スロットバルブ  
ハンドバルブ  
ストップ弁付QJ  
チェックバルブ  
パワーレギュレータ  
コネクタ  
サブライジョイント  
チューブ  
圧力スイッチ  
流量センサ  
多チャンネルMSU  
ショックアブソーバ  
ハイドロC・R  
IB-Flow  
スピードコントローラ  
マフラ・エキゾスト  
コッパータブリーダ  
ホルダ&コラム  
インジケータ  
ブラチェーン  
真空バルブ  
インラインエジェクタ  
エジェクタME  
エジェクタFME  
エジェクタ多段  
バキュームパッド  
真空R  
真空(下)ドラシリンダ  
非接触  
真空Pユニツ  
吸着UVYP  
DT真空ポンプ  
ピュアフロセス  
フッ素ポンプ

F-9003-BTフッ素樹脂製BTチューブは、フッ素樹脂PTFEの厚肉チューブの一種で、柔軟性・透明性に優れています。曲げ半径が小さく、しかも折れにくく、つぶれにくいので、狭いスペースの配管に適し、肉厚の厚さと透明性は、安全性と、内部流体の確認に便利です。

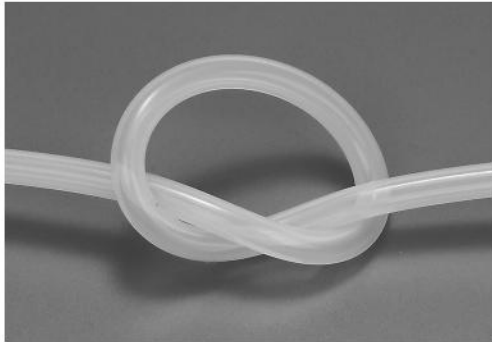
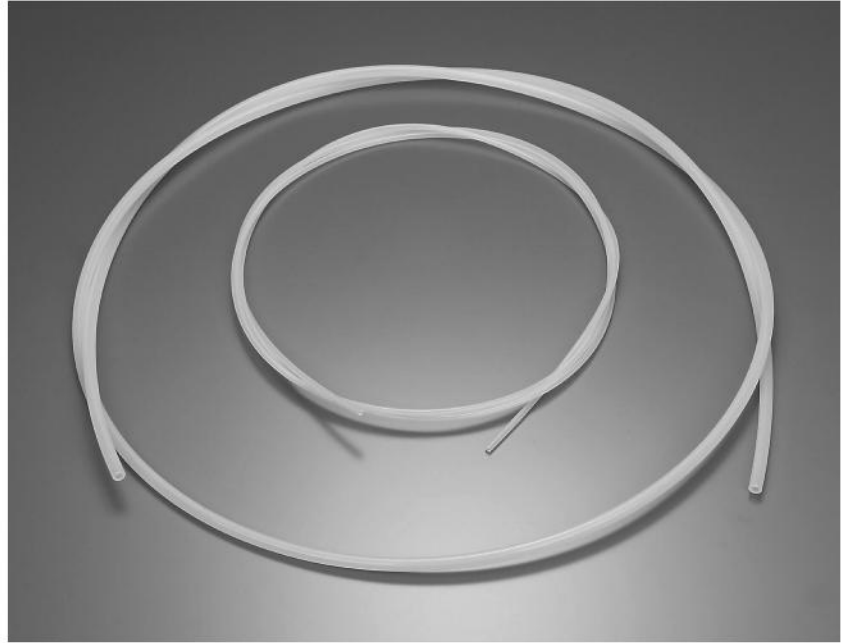

特長

仕様(参考)

- 曲げ半径が小さく、鋭角に曲げても、折れにくく、つぶれにくい。
- 内部流体の有無が確認できます。
- ほとんどの化学薬品に耐えられます。
- 非粘着性に優れ、洗浄が容易です。

- 最高使用温度：260℃
- 最高使用圧力：1157ページの「最高使用圧力」をご覧ください。

F-9003-BTチューブ標準寸法/常温破壊圧力と最小曲げ半径

ミリサイズ

サイズ	外径 (mm)	内径 (mm)	外径 (mm)		肉厚 (mm)		長さ (m)		常温破壊圧力 <sup>注</sup> (MPa)	最小曲げ半径 <sup>注</sup> (mm)
			基準寸法	許容差	基準寸法	許容差	基準寸法	許容差		
4A	4	2	4	±0.10	1.0	±0.10	10	+2% 0	11.8	10
6A	6	3	6		1.5				11.8	10
8A	8	5	8		1.5	±0.15	20		7.4	25
10A	10	7	10		1.5		30		5.0	40
12A	12	9	12	±0.15	1.5			3.9	55	

注：上記数値は代表値であり、規格値ではありません。

インチサイズ

サイズ	外径 (mm)	内径 (mm)	外径 (mm)		肉厚 (mm)		長さ (m)		常温破壊圧力 <sup>注</sup> (MPa)	最小曲げ半径 <sup>注</sup> (mm)
			基準寸法	許容差	基準寸法	許容差	基準寸法	許容差		
1/8B	3.17	1.59	3.17	±0.10	0.79	±0.10	10	+2% 0	11.7	5
1/4B	6.35	3.17	6.35		1.59				9.8	10
3/8B	9.52	6.35	9.52		1.59	±0.15	20		3.0	30
1/2B	12.70	9.52	12.70	±0.15	1.59		30		4.0	55

注：上記数値は代表値であり、規格値ではありません。

注文記号

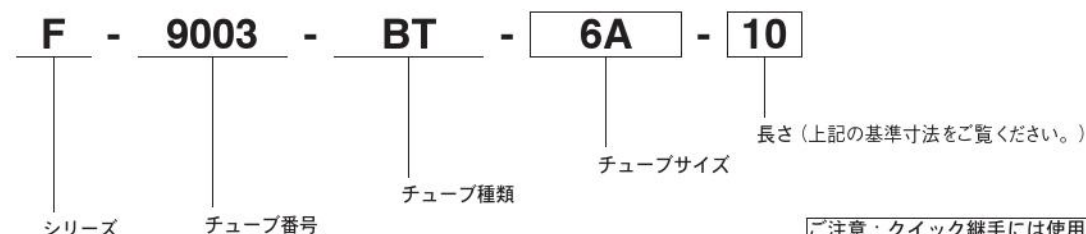

ご注意：クイック継手には使用できません。

F-9003-RPLチューブは、PTFEチューブにラセン状の溝を付けたものです。極めて柔軟性に富み、曲げ半径が小さく、低摩擦性、非粘着性に優れています。流体の圧力損失が少なく、チューブ内壁への流体付着が起こりにくいチューブです。また、従来のプライアブルチューブ(F-9003-PL)と比較して、耐屈曲疲労性が大きく改良されています。

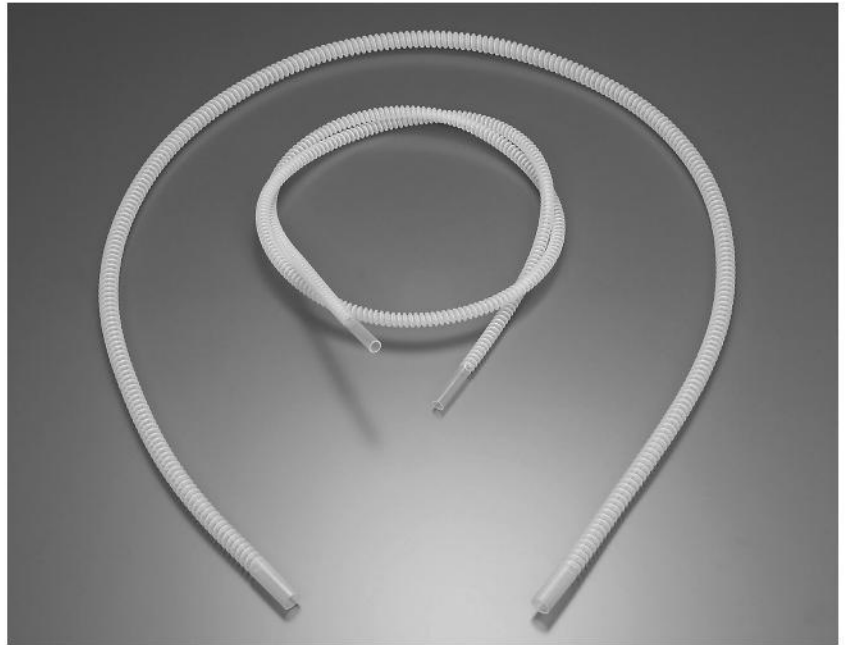
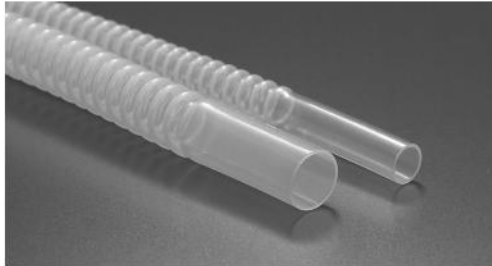

特長

- 屈曲疲労に強い。

仕様 (参考)

- 材質：PTFE
- 最高使用温度：本ページ下段をご覧ください。
- 最高使用圧力：本ページ下段をご覧ください。

F-9003-RPL チューブ標準寸法 / 常温破壊圧力と最小曲げ半径

内径基準チューブ (I)

サイズ	端部 内径 (mm)	ラセン 外径 (mm)	常温破壊 圧力 (MPa)	最小曲げ 半径 (mm)	最大製作可 能長さ (m)
6A	6	8.5	1.8	6.0	3.0
8A	8	10.5	1.4	7.0	3.0
10A	10	13.0	1.0	10.0	3.0
12A	12	16.0	0.9	15.0	3.0
1/4B	6.4	8.5	1.8	6.0	3.0
3/8B	9.5	13.0	1.0	10.0	3.0
1/2B	12.7	16.0	0.9	15.0	3.0

※上記寸法はAタイプを示しています。なお、長さ3m以上については、別途ご相談ください。  
 ※B、Cタイプについては上記寸法と異なりますので、別途お問い合わせください。  
 ※常温破壊圧力、最小曲げ半径は、実測値であり、規格値ではありません。  
 ※繰り返し伸縮あるいは屈曲に伴う用途で使用される場合はご相談ください。

最高使用圧力 (参考)

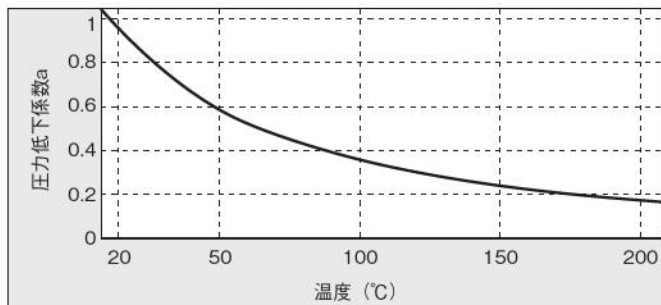

☀ 使用温度の上限は200℃としてください。  
 実測値に基づき設定した設計データであり、保証値ではありません。  
 製品選定時の参考データとしてご活用いただき、実際の使用可否については、十分評価された後に使用されることを推奨します。

外径基準チューブ (O)

サイズ	端部 外径 (mm)	ラセン 外径 (mm)	常温破壊 圧力 (MPa)	最小曲げ 半径 (mm)	最大製作可 能長さ (m)
6A	6	8.5	1.8	6.0	3.0
8A	8	9.5	1.6	7.0	3.0
10A	10	12.0	1.3	9.0	3.0
12A	12	14.5	1.0	10.0	3.0
1/4B	6.4	8.5	1.8	6.0	3.0
3/8B	9.5	12.0	1.3	9.0	3.0
1/2B	12.7	14.5	1.0	10.0	3.0

以下の計算式で求められる $P_{u.T}$ 以下の圧力で使用してください。

$$P_{u.T} = S \times a \times P_{R.T}$$

- S : 安全率 (1/3~1/5以上の安全率をとります。)
- a : 左図より、使用温度における破壊圧力低下係数を読み取ります。
- $P_{R.T}$  : チューブの常温破壊圧力

CMZ-  
FRZ  
小形 FR  
マルチ  
マニホー  
ルドR  
大形  
F.R.L.  
サブ  
ライン  
クール  
セルータ  
ドレンF  
圧力計  
膜式  
ドライヤ  
デュオプ  
ファイヤ  
イン  
ラインF  
QJ  
レギュレータ  
小形  
精密R  
ステン  
レスR  
精密ステン  
レスR  
雷一空  
R  
DT コン  
プレッサ  
QJスタン  
ダードミニ  
QJスタン  
ダードSUS  
QJ  
ロータリ  
TAC  
継手  
QJS  
QJS  
ダイヤル付  
スロットル  
バルブ  
ハンド  
バルブ  
ストップ  
弁付 QJ  
チェック  
バルブ  
パワーレ  
ギュレータ  
コネクタ  
サブライ  
ジョイント  
チューブ  
圧力  
スイッチ  
流量  
センサ  
多チャンネル  
MSU  
ショック  
アブソーバ  
ハイドロ  
C-R  
IB-  
Flow  
スピード  
コントローラ  
マフラ・  
エキゾースト  
コンバータ  
ブリーダ  
ホルダ  
& コラム  
インジ  
ケータ  
ブラ  
チェーン  
真空  
バルブU  
インライン  
エジェクタ  
エジェクタ  
ME  
エジェクタ  
FME  
エジェクタ  
多段  
バキューム  
パッド  
真空R  
真空P  
ユニット  
吸着U  
VYP  
DT 真空  
ポンプ  
ピュア  
フロセス  
フッ素  
ポンプ

CMZ  
FRZ  
小形FR  
マルチ  
マニホールドR  
大形  
F.R.L.  
サブ  
ライン  
クール  
セルレータ  
ドレンF  
圧力計  
膜式  
ドライヤ  
フロー  
ダイヤ  
イン  
ラインF  
QJ  
レギュレータ  
小形  
精密R  
ステン  
レスR  
精密ステン  
レスR  
電一  
R  
DTコン  
プレッサ  
QJスタン  
ダードミニ  
QJスタン  
ダードSUS  
QJ  
ロータリ  
TAC  
継手  
QJS  
QJS  
ダイヤル付  
スロット  
バルブ  
ハンド  
バルブ  
ストップ  
弁付QJ  
チェック  
バルブ  
パワーレ  
ギュレータ  
コネクタ  
サブライ  
ジョイント  
チューブ  
圧力  
スイッチ  
流量  
センサ  
マルチ  
MSU  
シヨック  
アブソーバ  
ハイドロ  
C・R  
iB-  
Flow  
スピード  
コントローラ  
マフラ-  
エキゾースト  
コルター-  
ブリーダー  
ホルダ  
&コラム  
インジ  
ケータ  
ブラ  
チェーン  
真空  
バルブU  
インライン  
エジェクタ  
エジェクタ  
ME  
エジェクタ  
FME  
エジェクタ  
多段  
バキューム  
パッド  
真空R  
真空P  
ユニット  
吸着U  
VYP  
DT真空  
ポンプ  
ピュア  
プロセス  
フッ素  
ポンプ

## 種類

用途に合わせて、端部の寸法は内径基準(I)と外径基準(O)の2種類があります。

### 内径基準チューブ (I)

チューブ内側にパイプなどを使用してジョイントする場合に使用ください。ガラス、金属、樹脂パイプのいずれにもジョイントできます。

### 外径基準チューブ (O)

チューブ継手などを使用する場合にご使用ください。端部の形状は、用途に合わせて3種類の構造を用意しています。フッ素樹脂製チューブ継手を使用する際は、BまたはCタイプを使用してください。

#### ●Aタイプ両端ストレート

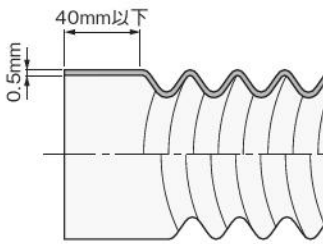

#### ●Bタイプ両端補強スリーブ付き

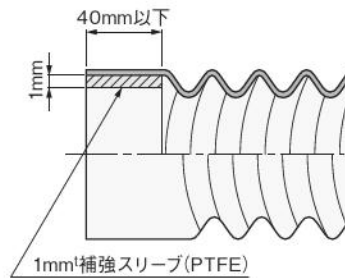

#### ●Cタイプ両端溶接ストレート

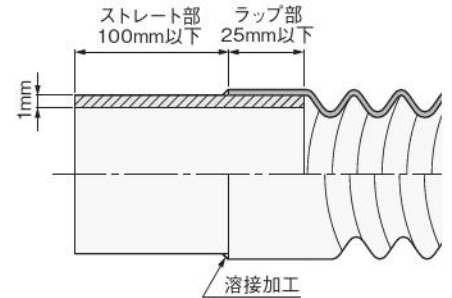

## 注文記号

**F - 9003 - RPL - O - 1/4B - 3000 - C - 25 - S100**

<p>シリーズ</p>	<p>チューブ番号</p>	<p>チューブ種類 RPL：ブライアブルチューブ</p>	<p>ストレート部の内外径基準 O：外径基準 I：内径基準 (Aタイプのみ選択可)</p>	<p>チューブサイズ</p> <table border="1"> <thead> <tr> <th>サイズ</th> <th>端部径(mm)</th> </tr> </thead> <tbody> <tr><td>6A</td><td>6</td></tr> <tr><td>8A</td><td>8</td></tr> <tr><td>10A</td><td>10</td></tr> <tr><td>12A</td><td>12</td></tr> <tr><td>1/4B</td><td>6.4</td></tr> <tr><td>3/8B</td><td>9.5</td></tr> <tr><td>1/2B</td><td>12.7</td></tr> </tbody> </table>	サイズ	端部径(mm)	6A	6	8A	8	10A	10	12A	12	1/4B	6.4	3/8B	9.5	1/2B	12.7	<p>全長寸法 100：100mm 3000：3000mm (500mmまでは10mm単位、500mm以上は100mm単位)</p>	<p>ストレート部のタイプ A：Aタイプ(両端ストレート) B：Bタイプ(両端補強スリーブ付) C：Cタイプ(両端溶接ストレート)</p>	<p>ストレート部長さ (A・Bタイプ) 10：10mm 40：40mm (5mm単位)</p> <p>ラップ部長さ (Cタイプ) 10：10mm 25：25mm (5mm単位)</p>	<p>Cタイプのストレート部長さ S10：10mm S100：100mm (5mm単位、Cタイプのみ選択可 長さの前に記号「S」を付けてくだ さい)</p>
サイズ	端部径(mm)																							
6A	6																							
8A	8																							
10A	10																							
12A	12																							
1/4B	6.4																							
3/8B	9.5																							
1/2B	12.7																							

ご注意：クイック継手には使用できません。