



SPEED CONTROLLERS WITH DIAL ADJUSTER クイック継手付スピードコントローラ ダイアル付タイプ

INDEX

RoHS指令規制物質対応製品

特長	514
内部構造と主要部材質	515
注文記号	516
安全上のご注意	517
取扱い要領と注意事項	518
寸法図 (エルボ)	520
寸法図 (ユニオンストレート)	521
流量特性 (エルボ)	522
流量特性 (ユニオンストレート)	527

⚠ 注意 ご使用になる前に後付ページの「安全上のご注意」を必ずお読みください。

CMZ-
FRZ
小形 FR
マルチ
マニホー
ルドR
大形
F.R.L.
サブ
ライン
クール
セルータ
ドレンF
圧力計
膜式
トライヤ
ジョイント
ジョイント
イン
ラインF
QJ
レギュレータ
小形
精密R
ステン
レスR
精密ステ
ンレスR
電一空
R
DT コン
プレッサ
QJスタン
ダートミニ
QJスタン
ダートSUS
QJ
ロータリ
TAC
継手
QJS
QJS
ダイアル付
スロトル
バルブ
ハンド
バルブ
ストップ
弁付 QJ
チェック
バルブ
パワーレ
デューサ
コネクタ
サブライ
ジョイント
チューブ
圧力
スイッチ
流量
センサ
多チャンネル
MSU
ショック
アブソーバ
ハイドロ
C・R
iB-
Flow
スピード
コントローラ
マフラ・
エキゾースト
コンバータ
プリーダ
ホルダ
&コラム
インジ
ケータ
ブラ
チェーン
真空
バルブU
インライン
エジェクタ
エジェクタ
ME
エジェクタ
FME
エジェクタ
多段
バキューム
パッド
真空R
真空/油
シリンダ
非接触
真空P
ユニット
吸着U
VYP
DT 真空
ポンプ
ピュア
プロセス
フッ素
ポンプ

CMZ
FRZ
小形FR
マルチ
マニホールドR
大形FR.L
サブライン
クールセレータ
ドレンF
圧力計
膜式ドライヤ
モトコイヤ
インラインF
QJレギュレータ
小形精密R
ステンレスR
精密ステンレスR
電一変R
DTコンプレッサ
QJスタンダードミニ
QJスタンダードSUS
QJロータリ
TAC継手
QJS
QJSダイヤル付
スポットバルブ
ハンドバルブ
ストップ弁付QJ
チェックバルブ
パワーレギュレータ
コネクタ
サブライジョイント
チューブ
圧力スイッチ
流量センサ
針ヤマトMSU
シミュレーションバルブ
ハイドロC・R
iB-Flow
スピードコントローラ
マフラーエキゾースト
コンピュータープリンター
ホルダ&コラム
インジケータ
ブラ
チェーン
真空バルブU
インラインエジェクタ
エジェクタME
エジェクタFME
エジェクタ多段
バキュームパッド
真空R
真空Pユニット
吸着UVYP
DT真空ポンプ
ピュアプロセス
フッ素ポンプ

クイック継手付スピードコントローラ ダイヤル付タイプ



表示記号

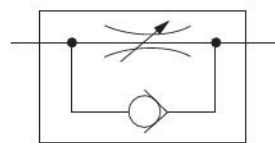

特長

ダイヤル表示による流量確認が可能。表示は、側面(上・下)・上面の2カ所。(※)



側面目盛り下窓
(表示回転数：1, 2, 3...)



側面目盛り上窓
(表示回転数：0.5, 1.5, 2.5...)



上面目盛り(1回転毎表示)

(※) エルボのメットルねじタイプ及びユニオンストレートのφ4mmに上面目盛りは付きません。

(※) ユニオンストレートはダイヤル表示の向きを360°調整することができます。

回転数と流量が比例して
増減するリニア特性。

微調整が可能な低流量タイプも用意。(※)

各機種の流量特性は522ページ以降をご覧ください。

(※) 当社スピードコントローラ低速制御タイプとは流量域が異なります。

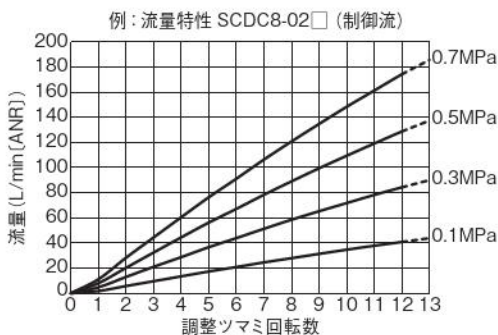

コンパクト化を実現。

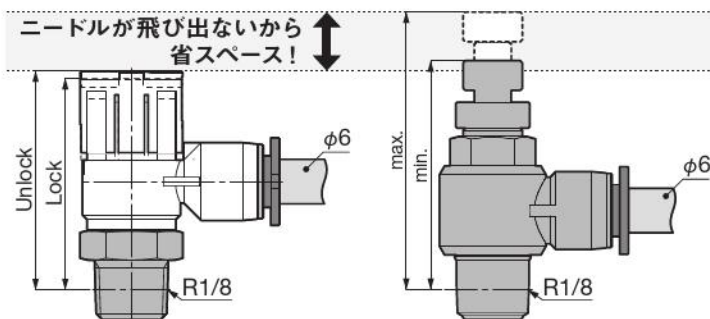

ダイヤル付
SCD6-01□

ダイヤル無し
SC6-01□

プッシュロック式ツマミ。
設定・操作が片手で簡単。

1回転中30段階の位置でロック可能。
(ただし、目盛りが確認できる位置は0.5回転毎となります。)



制御方向をツマミの色で識別。

メータアウト制御

複動形シリンダに
ダイレクトに取付け
速度制御。

ツマミ色：
ライトグレー



メータイン制御

単動形シリンダに
ダイレクトに取付け
速度制御。

ツマミ色：
ライトブルー



ダイヤフラムのゴム材質はHNBRを採用。

内部構造と主要部材質

●エルボ(SCD□)の場合

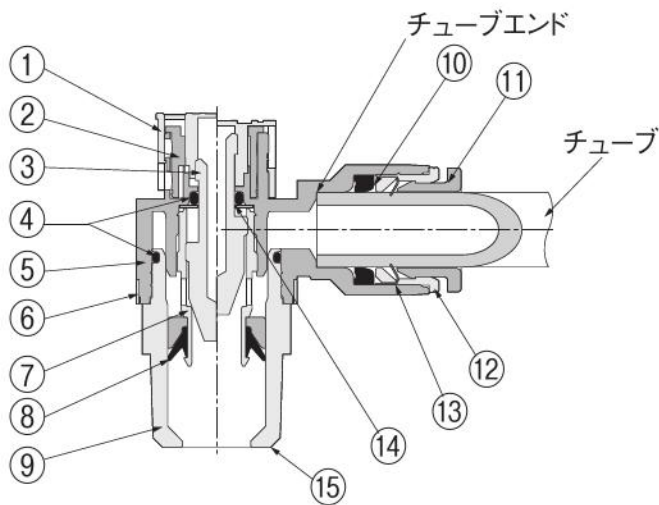

No.	名称	材質
①	ツマミ	POM
②	ダイヤル	PBT
③	ニードル	黄銅
④	Oリング	NBR
⑤	樹脂本体	PBT
⑥	リング ^{注1}	黄銅、無電解ニッケルめっき
⑦	金属本体	黄銅、無電解ニッケルめっき
⑧	ダイヤフラム	H-NBR
⑨	ねじ部本体	黄銅、無電解ニッケルめっき ^{注2}
⑩	弾性体スリーブ	NBR
⑪	開放リング	POM
⑫	ガイドリング	黄銅、無電解ニッケルめっき
⑬	ロック爪	ステンレス
⑭	カラー ^{注1}	POM
⑮	管用テーパねじ：シーロック加工	—
	メートルねじ：ガスケット付属	SUS304+NBR

注1：04 ねじサイズ(R1/2)のみ。
注2：M3 ねじサイズの場合：特殊ステンレス。

●ユニオンストレート(SSUD□)の場合

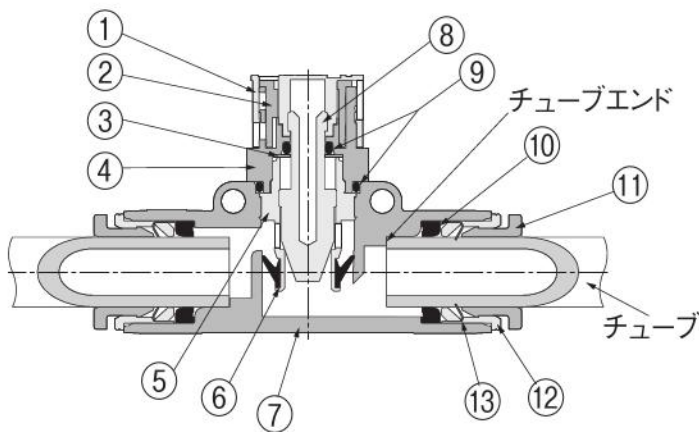

No.	名称	材質
①	ツマミ	POM
②	ダイヤル	PBT
③	カラー ^注	POM
④	ダイヤルカバー	PBT
⑤	金属本体	黄銅、無電解ニッケルめっき
⑥	ダイヤフラム	H-NBR
⑦	樹脂本体	PBT
⑧	ニードル	黄銅
⑨	Oリング	NBR
⑩	弾性体スリーブ	NBR
⑪	開放リング	POM
⑫	ガイドリング	黄銅、無電解ニッケルめっき
⑬	ロック爪	ステンレス

注：チューブサイズ12(φ12)のみ

仕様

項目	形式	SCD□□-□-□	SSUD□□
		ダイヤル付タイプ エルボ	ダイヤル付タイプ ユニオンストレート
使用流体	空気 (真空には使用できません)		
使用圧力範囲	0.1~1.0MPa		
逆止弁作動圧力	0.05MPa		
使用温度範囲	0~60℃ (凍結なきこと)		
推奨チューブ	ナイロンチューブ・ウレタンチューブ		
販売単位	1個		

制御方向と識別

●制御方向

記号	A	B
制御方向	<p>メータアウト制御</p> <p>ねじ側から入ったエアを制御し、継手側から入ったエアは制御せずにねじ側から出します。</p>	<p>メータイン制御</p> <p>継手側から入ったエアを制御し、ねじ側から入ったエアは制御せずに継手側から出します。</p>
識別方法	ツマミ色：ライトグレー	ツマミ色：ライトブルー

CMZ-FRZ
小形 FR
マルチ
マニホールドR
大形 F.R.L.
サブライン
クールセルータ
ドレンF
圧力計
様式
トライヤ
デュプレ
インラインF
QJ
レギュレータ
小形
精密R
ステン
レスR
精密ス
テンレ
スR
電一空
R
DTコン
プレッ
サ
QJスタン
ダード
ミニ
QJスタン
ダード
SUS
QJ
ロータリ
TAC
継手
QJS
QJS
ダイヤル付
スロットル
バルブ
ハンド
バルブ
ストップ
弁付 QJ
チェック
バルブ
パワーレ
ギュレー
タ
コネクタ
サブライ
ジョイント
チューブ
圧カ
スイッ
チ
流量
センサ
多チャ
ネル
MSU
ショック
アブソー
バ
ハイドロ
C・R
IB-
Flow
スピード
コントロ
ーラ
マフラ
・エキ
スト
コンバー
タ
プリー
ダ
ホルダ
&コラム
インジ
ケータ
ブラ
チェーン
真空
バルブ
イン
ライン
エジェ
クタ
エジェ
クタ
ME
エジェ
クタ
FME
エジェ
クタ
多段
バキュー
ムパ
ッド
真空R
真空
シリン
ダ
真空
P
ユニ
ット
吸着U
VYP
DT真空
ポン
プ
ピュ
ア
フロ
セス
フッ
素
ポン
プ

CMZ FRZ
小形FR
マルチ
マニホールドR
大形 F.R.L.
サブ ライン
クール ゼレータ
ドレンF
圧力計
膜式 ドライヤ
チューブ ドライヤ
イン ラインF
QJ レギュレータ
小形 精密R
ステン レスR
精密ステン レスR
電一空 R
DTコン プレッサ
QJスタン ダードミニ
QJスタン ダードSUS
QJ ロータリ
TAC 継手
QJS
QJS ダイヤル付
スポット バルブ
ハンド バルブ
ストップ 弁付QJ
チェック バルブ
パワーレ ギュレータ
コネクタ
サブライ ジョイント
チューブ
圧力 スイッチ
流量 センサ
マルチ MSU
シヨック アブソーバ
ハイドロ C・R
iB- Flow
スピード コントローラ
マフラ- エキゾースト
コンパ- ブリーダー
ホルダ &コラム
インジ ケータ
プラ チェーン
真空 バルブU
インライン エジェクタ
エジェクタ ME
エジェクタ FME
エジェクタ 多段
バキューム パッド
真空R
真空パッド シリンダ
非接触
真空P ユニット
吸着U VYP
DT真空 ポンプ
ピュア プロセス
フッ素 ポンプ

注文記号

●ダイヤル付タイプ エルボ

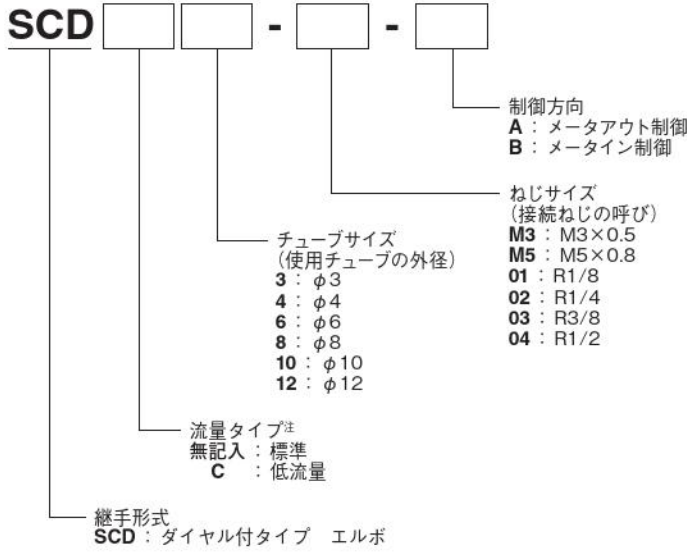

●ダイヤル付タイプ ユニオンストレート

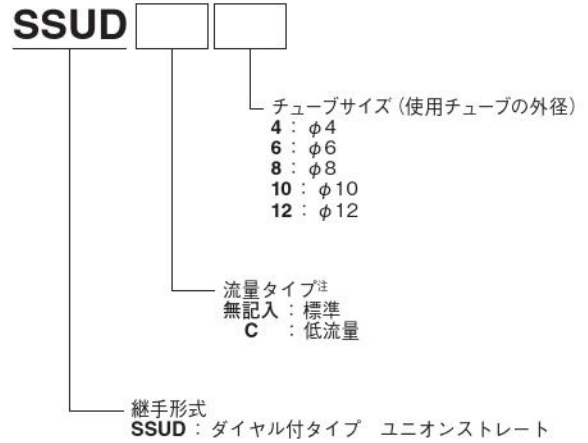

注：流量タイプの識別方法

標準

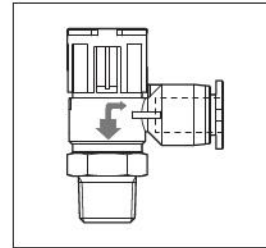

低流量 (外観に「C」を印字)

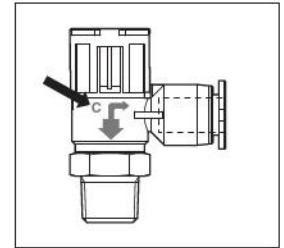

備考：上記図はエルボの場合ですが、ユニオンストレートも同じです。

※チューブサイズおよびねじサイズの組み合わせについては下表をご覧ください。

チューブ サイズ	ねじサイズ					
	M3×0.5	M5×0.8	R1/8	R1/4	R3/8	R1/2
3	M3	M5	—	—	—	—
4	M3	M5	O1	—	—	—
6	—	M5	O1	O2	O3	—
8	—	—	O1	O2	O3	O4
10	—	—	—	O2	O3	O4
12	—	—	—	—	O3	O4

安全上のご注意（クイック継手付スピードコントローラダイヤル付タイプ）

下記はクイック継手付スピードコントローラダイヤル付タイプ固有の「安全上のご注意」です。下記以外の「安全上のご注意」につきましては後付ページを必ずお読みください。

警告

- 製品によりエアの制御方向がありますので、本文および本体の識別を確認してご使用ください。制御方向を間違えると人体へのケガ、機器の破損の原因となる危険性があります。
1. アクチュエータの速度を調整する際、ニードル閉付近から徐々に開いて調整してください。ニードルが開いているとアクチュエータが飛出す危険性があります。なお、ニードルは調整ツマミを時計回りに回すと閉じ、反時計回りに回すと開きます。
 2. エルボの継手位置の調整は、製品内部へ圧力がかかった状態で行わないでください。本体の破損、漏れの原因となる危険性があります。
 3. ユニオンのダイヤル表示の向きを調整する際は、製品内部へ圧力がかかった状態で行わないでください。本体の破損、漏れの原因となる危険性があります。

注意

1. ニードル閉時の制御流については、漏れを許容していますので、漏れ量がゼロを必要とするような使い方はしないでください。
2. 流量特性は製品単体での参考値であり、配管、回路、圧力条件などにより異なります。本製品の個体差、アクチュエータの個体差、気温などの使用条件に左右されますので、最終的な速度確認は都度行ってください。
3. 調整ツマミは押すとロックされ、引くと解除されます。調整ツマミ側面（窓と90°の位置）を強く摘んで操作するとロックが解除できない場合があります。
4. 流量調整後は必ずロック状態にしてください。ロックしない状態で使用すると調整ツマミが回転し流量が変化する恐れがあります。
5. 調整ツマミを押込む際に回転の位置によってはロック状態とロック解除状態の中間位置で停止することがあります。この状態では完全にロックできていないため、ロック状態の位置まで調整ツマミが押込まれていることを確認してください。
6. ロック状態で調整ツマミを無理に回さないでください。ロック機構部が破損する恐れがあります。
7. 調整ツマミを全開状態から反時計回り、または全閉状態から時計回りへ過剰に回さないでください。調整ツマミ、本体の破損の原因となります。
8. 制御範囲はサイズ毎に異なります。流量調整の際は現在のダイヤル表示値を確認の上、表1の制御範囲内で調整してください。なお、ニードル全閉時のダイヤル表示は必ずしも「0」になるものではありません。

表1.制御範囲

エルボ	ねじサイズ	メートルねじ (mm)		管用テーパねじ			
		M3×0.5	M5×0.8	R1/8	R1/4	R3/8	R1/2
	ダイヤル表示値	0~8		0~12			

ユニオンストレート	継手サイズ	チューブ外径 (mm)					
		φ3	φ4	φ6	φ8	φ10	φ12
	ダイヤル表示値	0~8		0~12			

9. ユニオンストレートのダイヤル表示の向きは、スパナが対辺に確実にかかっていることを確認してから調整してください。変形や調整ツマミへの干渉の可能性があります。

- CMZ-PRZ
- 小形 FR
- マルチ
- マニホールドR
- 大形 F.R.L.
- サブライン
- クールセルータ
- ドレンF
- 圧力計
- 様式ドライヤ
- チューブドライヤ
- インラインF
- QJレギュレータ
- 小形精密R
- ステンレスR
- 精密ステンレスR
- 電一空R
- DTコンプレッサ
- QJスタンダードミニ
- QJスタンダードSUS
- QJロータリ
- TAC継手
- QJS
- QJSダイヤル付
- スロットバルブ
- ハンドバルブ
- ストップ弁付 QJ
- チェックバルブ
- パワーレギュレータ
- コネクタ
- サブライジョイント
- チューブ
- 圧力スイッチ
- 流量センサ
- 多チャンネルMSU
- ショックアブソーバ
- ハイドロC・R
- IB-Flow
- スピードコントローラ
- マフラ・エキゾスト
- コバルタープリーダ
- ホルダ&コラム
- インジケータ
- ブラチェーン
- 真空バルブU
- インラインエジェクタ
- エジェクタME
- エジェクタFME
- エジェクタ多段
- バキュームパッド
- 真空R
- 真空/圧縮シリンダ
- 非接触
- 真空Pユニット
- 吸着UVYP
- DT真空ポンプ
- ピュアプロセス
- フッ素ポンプ

CMZ
FRZ
小形FR
マルチ
マニホールドR
大形FR.L
サブライン
クールセレータ
ドレンF
圧力計
腕式ドライヤ
ドライヤ
インラインF
QJレギュレータ
小形精密R
ステンレスR
精密ステンレスR
電一空R
DTコンソプレッサ
QJスタンダードミニ
QJスタンダードSUS
QJロータリ
TAC継手
QJS
QJSダイヤル付
スポットバルブ
ハンドバルブ
ストップ弁付QJ
チェックバルブ
パワーレギュレータ
コネクタ
サブライジョイント
チューブ
圧力スイッチ
流量センサ
マルチチャンネルMSU
シノックアブソルバ
ハイドロC・R
iB-Flow
スピードコントローラ
マフラエキゾースト
コンポータブリーダー
ホルダ&コラム
インジケータ
ブラ
チェーン
真空バルブU
インラインエジェクタ
エジェクタME
エジェクタFME
エジェクタ多段
バキュームパッド
真空R
真空Pユニット
吸着UVYP
DT真空ポンプ
ピュアプロセス
フッ素ポンプ

取扱い要領と注意事項

●取付

本体取付上の注意

- ① 本体の外径六角部を利用し適正な工具を使用して締付けてください。
- ② ねじを取付ける際、下表の推奨締付けトルクを参照に締付けてください。推奨締付けトルク以上で締付けた場合、ねじ部の折れやガスケットの変形による漏れの原因となる可能性があります。また、推奨締付けトルク以下で締付けた場合、ねじの緩みや漏れの原因となる可能性があります。

推奨締付けトルク

ねじ種類	ねじサイズ	締付けトルク
メートルねじ	M3×0.5	0.7N・m
	M5×0.8	1～1.5N・m
管用テーパねじ	R1/8	4.5～6.5N・m
	R1/4	7～9N・m
	R3/8	12.5～14.5N・m
	R1/2	20～22N・m

本体取外し上の注意

- ① 本体の外径六角部を利用し、適正な工具を使用して取外してください。
- ② 取外した相手側のねじ部に付着しているシール剤を除去してください。シール剤が付着していると周辺機器に入り込み故障の原因となる可能性があります。

ねじの締付方法

ねじの締め付けは、外径六角部をスパナで締め付けます。



外径六角締め付けの場合



1. クイック継手のシール剤はそのまま数回の再使用が可能です。相手機器のねじ部にシール剤が付着していることがあります。機器のめねじ内部は必ず掃除をしてください。
2. 配管施工時、締め付具をねじ部本体の六角面に対して水平に回してください。図のように樹脂本体に接触させた場合は本体破損の原因となる可能性があります。

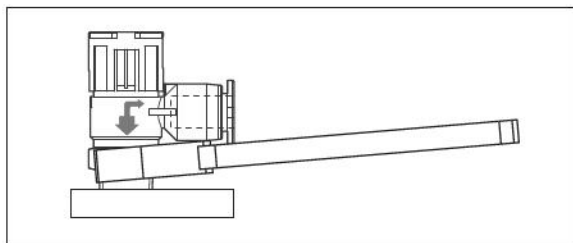

●チューブの着脱

チューブ装着上の注意

- ① チューブの切断面が直角に切断されていること、チューブ外径にキズがないこと、及びチューブが楕円していないことを確認してください。
- ② チューブを装着する際、チューブがチューブエンドまで差し込まれていないと漏れの原因となる可能性があります。

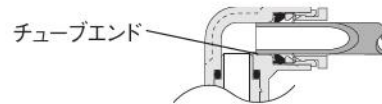

- ③ 装着後、チューブを引いて抜けないことを確認してください。
- ④ チューブ装着前に、開放リングを空押ししないでください。チューブが抜ける原因となる可能性があります。

チューブ取外し上の注意

- ① チューブを取外す際、チューブ内の圧力がゼロになっていることを確認してください。
- ② 開放リングを均等に奥まで押し込み、チューブを手前に引き抜いてください。押し込みが不十分の場合、抜けなかったり又はチューブが傷付き削りかすが継手内部に残る可能性があります。

チューブの着脱方法

① チューブの装着

クイック継手付スピードコントローラは、チューブをチューブエンドまで差し込むだけでロック爪が固定、弾性体スリーブがチューブの外周をシールします。

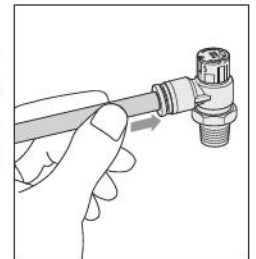

② チューブの取外し

チューブを取外す場合、開放リングを押すことによりロック爪が開き、チューブを抜くことができます。取外しの際は、必ずエアを止めてから行ってください。

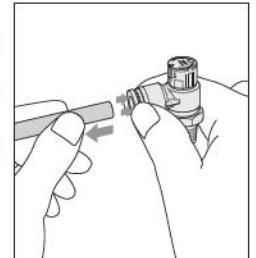

取扱い要領と注意事項

配管スペースが狭くて離脱が困難な場合には、専用工具がありますので最寄りの当社営業所へご相談ください。

チューブ離脱専用工具

φ3・φ4・φ6 チューブ用
注文記号: **UJ-1**



φ6・φ8・φ10・φ12チューブ用
注文記号: **UJ-2**



●使用チューブ

ナイロンチューブ、ウレタンチューブのいずれも使用できます。チューブの外径精度は、ナイロンチューブは呼称寸法の±0.1mm以内、ウレタンチューブは呼称寸法の±0.15mm以内、楕円度（長径と短径の差）は0.2mm以内のものを使用してください。（当社製チューブの使用を推奨します。）なお、当社の純正品または適合品（推奨品）以外のチューブを使用した場合、チューブ抜け、エア漏れ等の不具合が発生する可能性がありますので、空気圧システムを組む前に必ずご確認ください。



1. チューブは外面に傷のないものを使用してください。繰り返し使用して傷がついた場合はその部分を切断してください。
2. チューブは継手付近で極端に曲げたりこじったりしないでください。エア漏れの原因となります。ナイロンチューブ、ウレタンチューブを使用した場合の最小曲げ半径のめやすは下表の通りです。
3. 極軟質チューブの使用は引抜強度が著しく低下しますので使用しないでください。
4. チューブ着脱時は、必ず空気源の供給を止めてください。また必ず配管内のエアが完全に排気された事を確認してから行なってください。

mm

チューブサイズ	最小曲げ半径	
	ナイロンチューブ	ウレタンチューブ
φ3	—	7
φ4	20	10
φ6	30	15
φ8	50	20
φ10	80	27
φ12	150	35

●駆動機器の速度調整

① 速度を速くする場合

スピードコントローラのダイヤル表示が「0」（ニードル全閉状態）から反時計方向に回していくと駆動機器の速度が速くなります。希望する速さになりましたら、必ずロック状態（調整ツマミを押す）にして速度設定がずれないようにしてください。

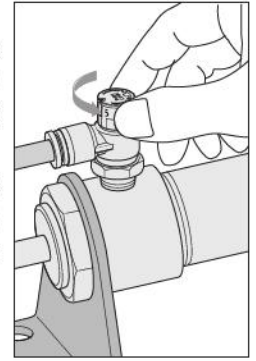

② 速度を遅くする場合

駆動機器の速度が速くなり過ぎましたらロック状態を解除し調整ツマミを時計方向に回していくと駆動機器の速度が遅くなります。希望する速さになりましたら、必ずロック状態（調整ツマミを押す）にして速度設定がずれないようにしてください。

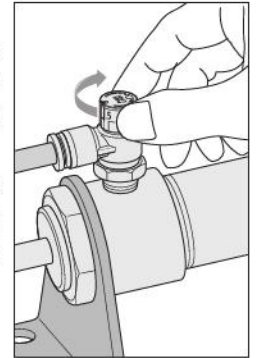

CMZ
FRZ
小形FR
マルチ
マニホールドR
大形FR.L
サブライン
クールセレータ
ドレンF
圧力計
膜式ドライヤ
モジュール
インラインF
QJレギュレータ
小形精密R
ステンレスR
精密ステンレスR
電一変R
DTコンプレッサ
QJスタンダードミニ
QJスタンダードSUS
QJロータリ
TAC継手
QJS
QJSダイヤル
スポットバルブ
ハンドバルブ
ストップ弁付QJ
チェックバルブ
パワーレギュレータ
コネクタ
サブライジョイント
チューブ
圧力スイッチ
流量センサ
多チャンネルMSU
シヨックアブソーバ
ハイドロC.R
iB-Flow
スピードコントロール
マフラ-エキゾースト
コンバータブリーダ
ホルダ&コラム
インジケータ
ブラ
チェーン
真空バルブU
インラインエジェクタ
エジェクタME
エジェクタFME
エジェクタ多段
バキュームパッド
真空R
真空Pユニット
吸着UVYP
DT真空ポンプ
ピュアプロセス
フッ素ポンプ

寸法図 (エルボ) (mm)

SCD □

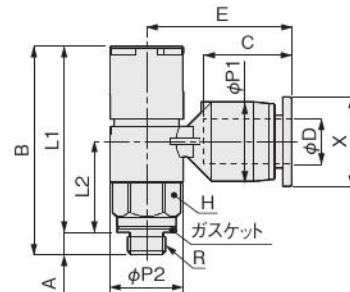
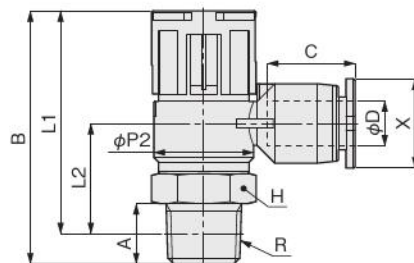
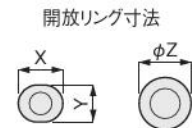
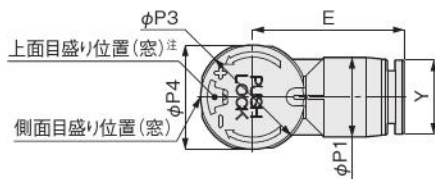

管用テーパねじ

メートルねじ

注: ねじサイズ M3と M5 (メートルねじ) に上面目盛りは付きません。

基本形式	チューブ 外径 φD	R	A	B		L1		L2	φP1	φP2	φP3	φP4	チューブ エンド C	E	対辺 H	開放リング			質量 (g)
				Unlock	Lock	Unlock	Lock									外径 φZ	X	Y	
SCD(C)3-M3-□	3	M3×0.5	2.5	27.6	26.7	25.1	24.2	12.5	8	9.7	10.4	9.8	11	17.3	8	-	9.8	7.8	6.5
SCD(C)3-M5-□		M5×0.8	3			24.6	23.7												
SCD(C)4-M3-□	4	M3×0.5	2.5	27.6	26.7	25.1	24.2	12.5	8	9.7	10.4	9.8	11	17.3	8	-	9.8	7.8	6.6
SCD(C)4-M5-□		M5×0.8	3			24.6	23.7												
SCD(C)4-01-□	6	R1/8	8	33.5	32.5	29.5	28.5	14.6	10.5	13.2	14.4	13.8	11.6	17.6	12	-	11.8	9.8	14
SCD(C)6-M5-□		M5×0.8	3	27.6	26.7	24.6	23.7	12		9.7	10.4	9.8		19.2	8				7
SCD(C)6-01-□	6	R1/8	8	33.5	32.5	29.5	28.5	14.6	10.5	13.2	14.4	13.8	11.6	20	12	-	11.8	9.8	14
SCD(C)6-02-□		R1/4	11	39.8	38.8	33.8	32.8	17.5		16.8	14.4	13.8		22	17				25
SCD(C)6-03-□		R3/8	12	48.8	47.6	42.5	41.3	25.2		21	19.6	-		22.8	19				48
SCD(C)8-01-□	8	R1/8	8	33.5	32.5	29.5	28.5	16.8	14.5	13.2	14.4	13.8	18.1	30.5	12	13.8	-	-	17
SCD(C)8-02-□		R1/4	11	39.8	38.8	33.8	32.8	17.5		16.8	14.4	13.8		30.2	17				28
SCD(C)8-03-□		R3/8	12	48.8	47.6	42.5	41.3	25.2		21	19.6	-		31.4	19				51
SCD(C)8-04-□		R1/2	15	54	52.8	45.8	44.6	26.9		26	19.6	-		33.1	24				78
SCD(C)10-02-□	10	R1/4	11	39.8	38.8	33.8	32.8	17.5	17.5	16.8	14.4	13.8	20.2	32.1	17	16.8	-	-	31
SCD(C)10-03-□		R3/8	12	48.8	47.6	42.5	41.3	25.2		21	19.6	-		33	19				54
SCD(C)10-04-□		R1/2	15	54	52.8	45.8	44.6	26.9		26	19.6	-		35.7	24				81
SCD(C)12-03-□	12	R3/8	12	48.8	47.6	42.5	41.3	25.2	21	21	19.6	-	23.4	37.2	19	19.8	-	-	58
SCD(C)12-04-□		R1/2	15	54	52.8	45.8	44.6	26.9		26	19.6	-		39.5	24				85

寸法図 (ユニオンストレート) (mm)

SSUD□

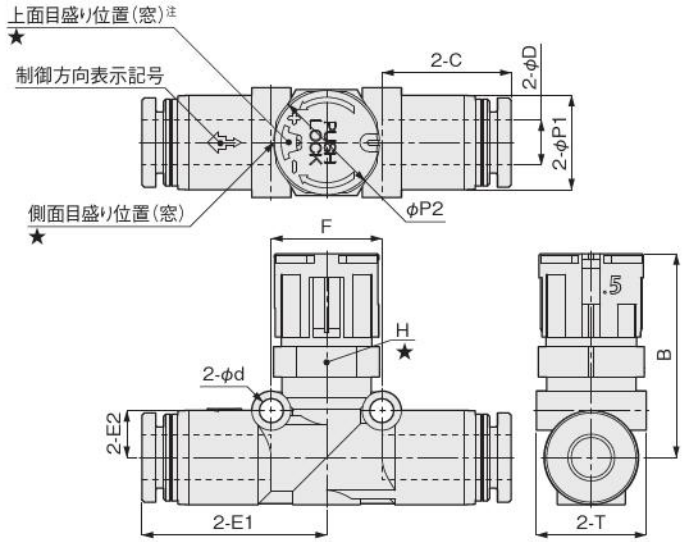

注：チューブサイズ4 (φ4) に上面目盛りは付きません。

基本形式	チューブ 外径 φD	B		φP1	φP2	チューブエンド C	E1	E2	対辺 H	φd	F	T	質量 (g)
		Unlock	Lock										
SSUD(C)4	4	20	19.1	10	10.4	14.9	21	5.3	10	3.2	12.7	10.5	8
SSUD(C)6	6	27	26	12.5	14.4	17	24.4	6.2	14	3.2	14.8	14.5	14
SSUD(C)8	8	28.5	27.5	14.8	14.4	18.1	28	8.4	14	3.2	18.2	15.4	20
SSUD(C)10	10	32	30.8	18.2	19.6	20.2	31.8	10.3	19	4.2	22.2	19.7	37
SSUD(C)12	12	35.2	34	21.2	19.6	23.4	36.9	12.2	21	4.2	25.7	22.7	54

★ ユニオンストレートはダイヤル下の対辺にスパナをかけて回すことで、ダイヤル表示の向きを360°調整することができます。

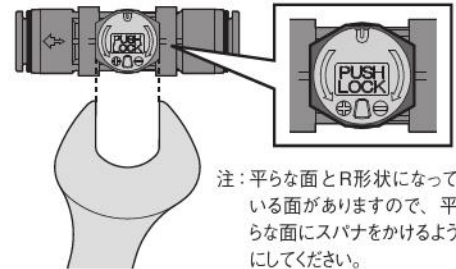
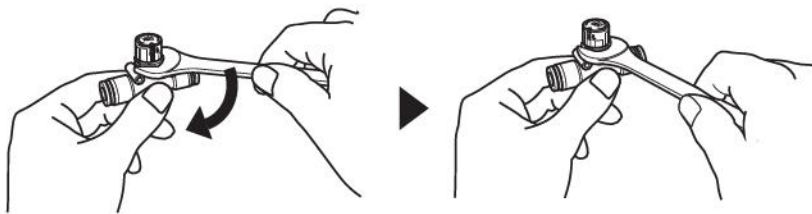

注：平らな面とR形状になっている面がありますので、平らな面にスパナをかけるようにしてください。

CMZ-
FRZ
小形 FR
マルチ
マニホー
ルドR
大形
F.R.L.
サブ
ライン
クール
セレータ
ドレンF
圧力計
膜式
ドライヤ
チューブ
ドライヤ
イン
ラインF
QJ
レギュレータ
小形
精密R
ステン
レスR
精密ステ
ンレスR
電一空
R
DT コン
プレッサ
QJスタン
ダートミニ
QJスタン
ダートSUS
QJ
ロータリ
TAC
継手
QJS
QJS
ダイヤル付
スポット
バルブ
ハンド
バルブ
ストップ
弁付 QJ
チェック
バルブ
パワーレ
デュース
コネクタ
サブライ
ジョイント
チューブ
圧カ
スイッチ
流量
センサ
多チャンネル
MSU
ショック
アブソーバ
ハイドロ
C-R
IB-
Flow
スピード
コントロー
ラ
マフラ・
エキースト
コンバータ・
プリーダ
ホルダ
&コラム
インジ
ケータ
ブラ
チェーン
真空
バルブU
インライン
エジェクタ
エジェクタ
ME
エジェクタ
FME
エジェクタ
多段
バキューム
パッド
真空R
真空/油
シリンダ
非接触
真空P
ユニット
吸着U
VYP
DT 真空
ポンプ
ピュア
フローセス
フッ素
ポンプ

CMZ
FRZ
小形FR
マルチ
マニホールドR
大形F.R.L.
サブライン
クールセレータ
ドレンF
圧力計
膜式ドライヤ
ヒューズ
インラインF
QJレギュレータ
小形精密R
ステンレスR
精密ステンレスR
電一空R
DTコンプレッサ
QJスタンダードミニ
QJスタンダードSUS
QJロータリ
TAC継手
QJS
QJSダイヤル付
スポットバルブ
ハンドバルブ
ストップ弁付QJ
チェックバルブ
パワーレギュレータ
コネクタ
サブライジョイント
チューブ
圧力スイッチ
流量センサ
多チャンネルMSU
ショックアブソーバ
ハイドロC-R
iB-Flow
スピードコントロール
マフラーエキゾースト
コンパクター
ホルダ&コラム
インジケータ
ブラチェーン
真空バルブU
インラインエジェクタ
エジェクタME
エジェクタFME
エジェクタ多段
バキュームパッド
真空R
電動シリンダ
非接触
真空Pユニット
吸着UVYP
DT真空ポンプ
ピュアプロセス
フッ素ポンプ

流量特性 (エルボ)

SCDC3-M3 □

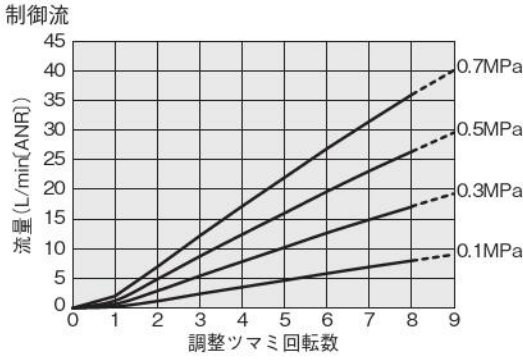

SCD3-M3 □

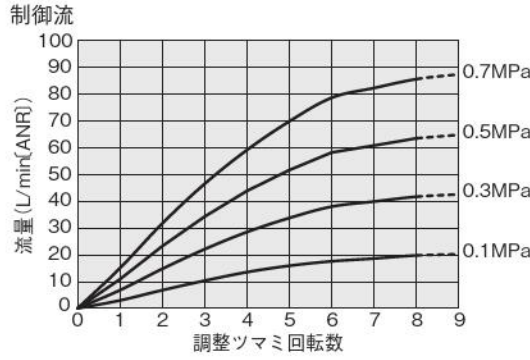

SCD(C)3-M3 □

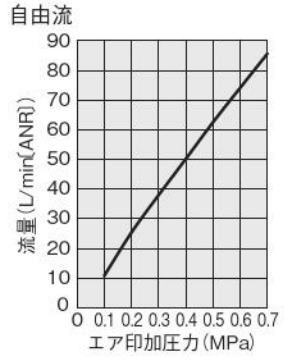

SCDC3-M5 □

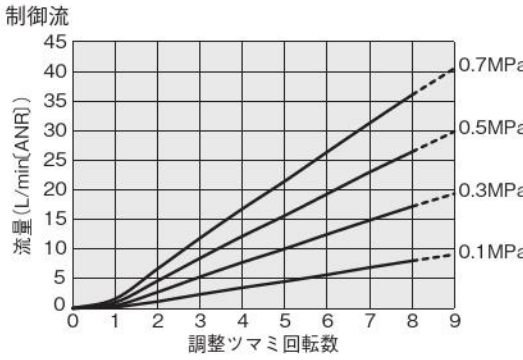

SCD3-M5 □

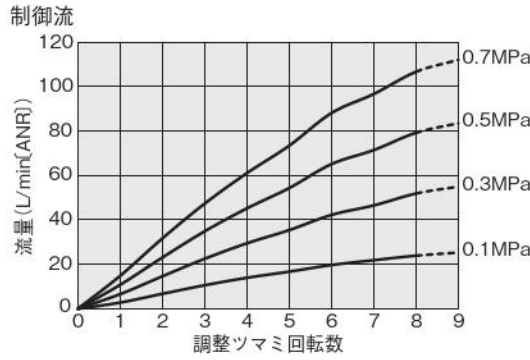

SCD(C)3-M5 □

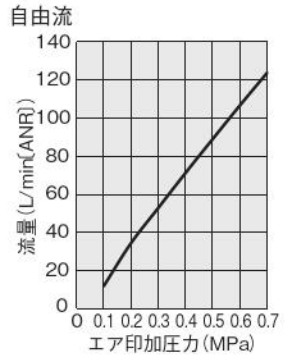

SCDC4-M3 □

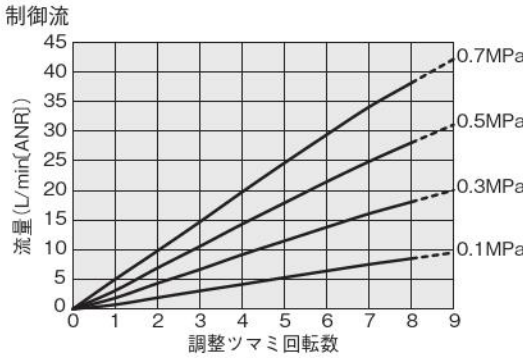

SCD4-M3 □

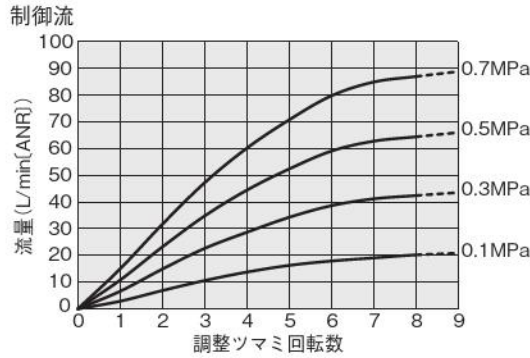

SCD(C)4-M3 □

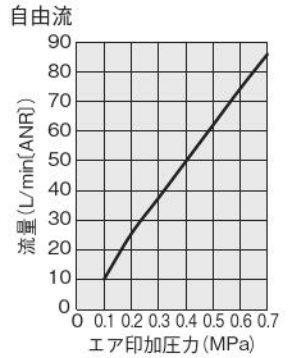

SCDC4-M5 □

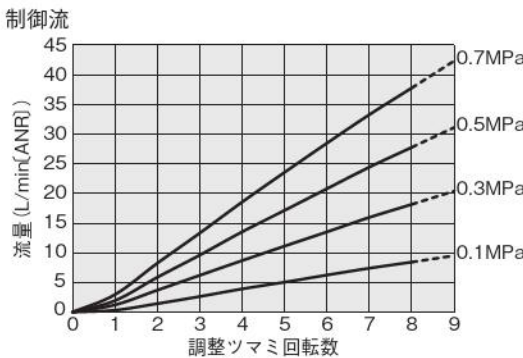

SCD4-M5 □

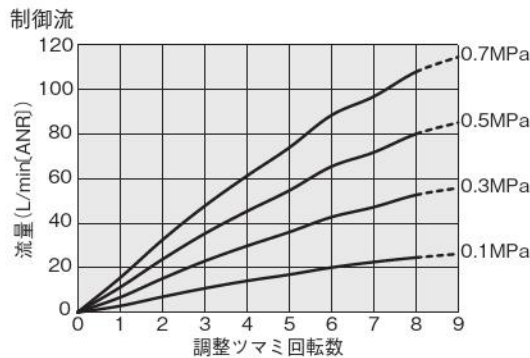

SCD(C)4-M5 □

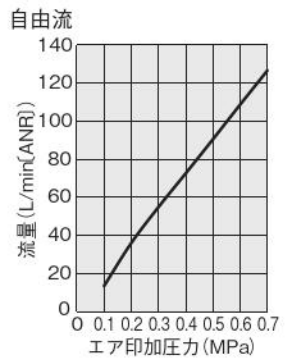

流量特性 (エルボ)

SCDC4-01 □

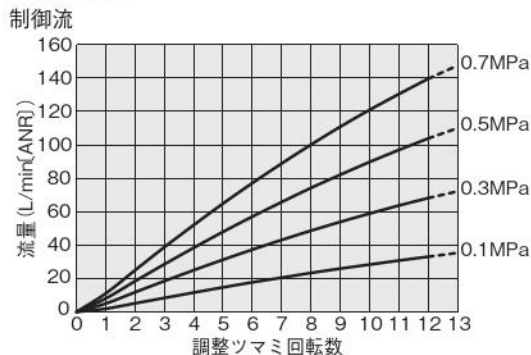

SCD4-01 □

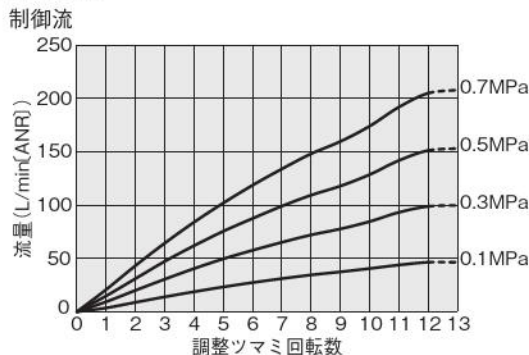

SCD(C)4-01 □

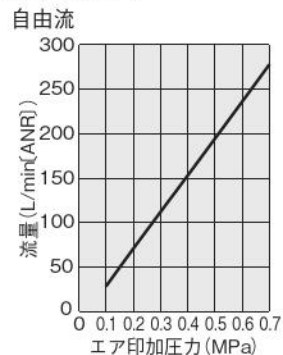

SCDC6-M5 □

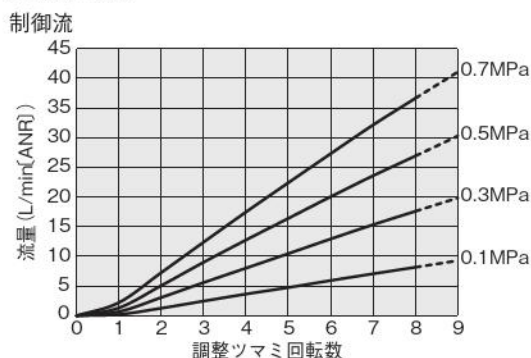

SCD6-M5 □

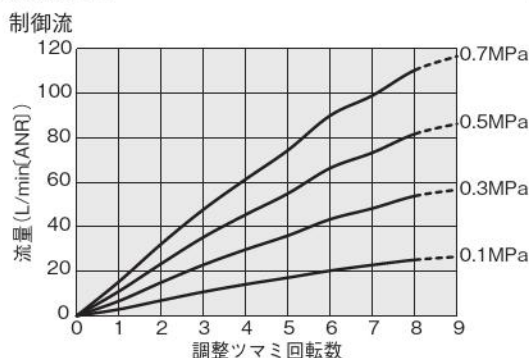

SCD(C)6-M5 □

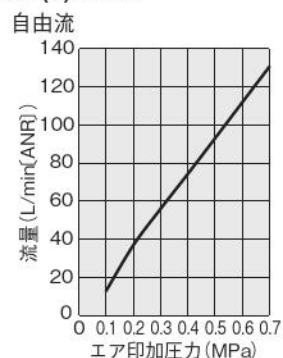

SCDC6-01 □

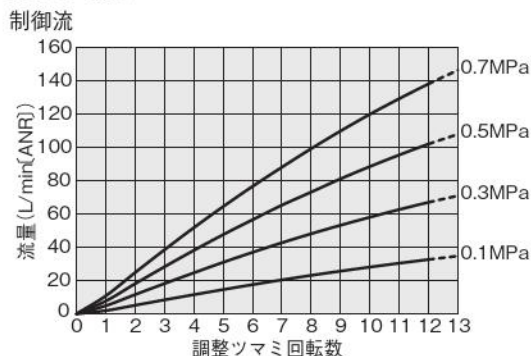

SCD6-01 □

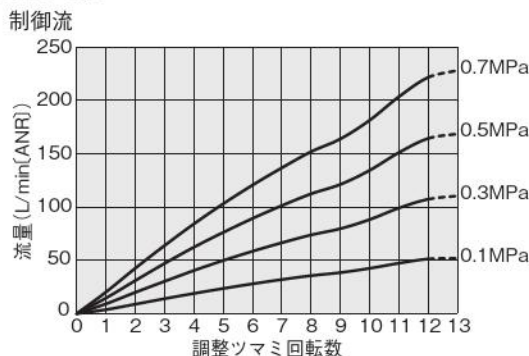

SCD(C)6-01 □

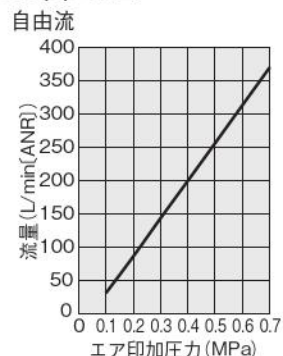

SCDC6-02 □

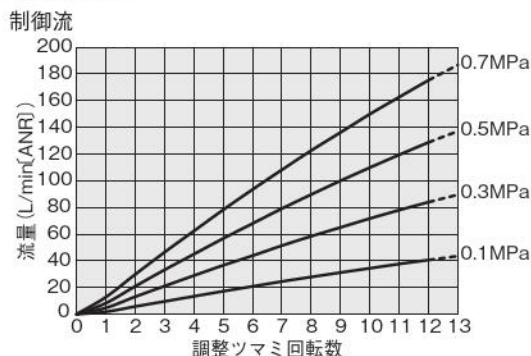

SCD6-02 □

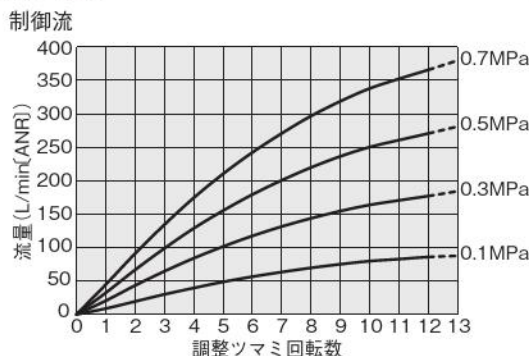

SCD(C)6-02 □

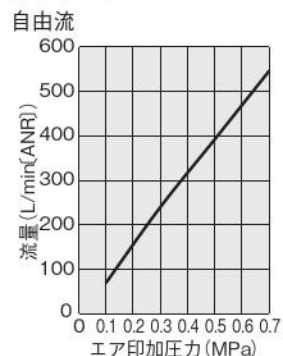

注: 本製品の個体差、アクチュエータの個体差、気温などの使用条件に左右されますので、最終的な速度確認は都度行ってください。

- CMZ-FRZ
- 小形 FR
- マルチ
- マニホールDR
- 大形 F.R.L.
- サブライン
- クールセレータ
- ドレンF
- 圧力計
- 様式
- トライヤ
- デュップ
- ドライヤ
- インラインF
- QJ
- レギュレータ
- 小形精密R
- ステンレスR
- 精密ステンレスR
- 電一空R
- DT コンプレッサ
- QJスタンダードミニ
- QJスタンダードSUS
- QJロータリ
- TAC 継手
- QJS
- QJS タイヤ付
- スロットルバルブ
- ハンドバルブ
- ストップ弁付 QJ
- チェックバルブ
- パワーレギュレータ
- コネクタ
- サブライジョイント
- チューブ
- 圧カスイッチ
- 流量センサ
- 多チャンネルMSU
- ショックアブソーバ
- ハイドロC・R
- IB-Flow
- スピードコントローラ
- マフラ・エキゾスト
- コンバータブリーダ
- ホルダ&コラム
- インジケータ
- ブラ
- チェーン
- 真空バルブU
- インラインエジェクタ
- エジェクタME
- エジェクタFME
- エジェクタ多段
- バキュームパッド
- 真空R
- 真空(内漏)シリンダ
- 非接触
- 真空Pユニット
- 吸着U
- VYP
- DT 真空ポンプ
- ピュアプロセス
- フッ素ポンプ

CMZ
FRZ
小形FR
マルチ
マニホールドR
大形F.R.L.
サブライン
クーゼルータ
ドレンF
圧力計
膜式ドライヤ
モトコイル
インラインF
QJレギュレータ
小形精密R
ステンレスR
精密ステンレスR
電一空R
DTコンプレッサ
QJスタンダードミニ
QJスタンダードSUS
QJロータリ
TAC継手
QJS
QJSダイヤル付
スポットバルブ
ハンドバルブ
ストップ弁付QJ
チェックバルブ
パワーレギュレータ
コネクタ
サブライジョイント
チューブ
圧力スイッチ
流量センサ
多チャンネルMSU
シヨックアブソーバ
ハイドロC-R
iB-Flow
スピードコントロール
マフラエキゾースト
コンプレッサー
ホルダ&コラム
インジケータ
ブラ
チェーン
真空バルブU
インラインエジェクタ
エジェクタME
エジェクタFME
エジェクタ多段
バキュームパッド
真空R
真空Pユニット
吸着UVYP
DT真空ポンプ
ピュアプロセス
フッ素ポンプ

流量特性 (エルボ)

SCDC6-03 □

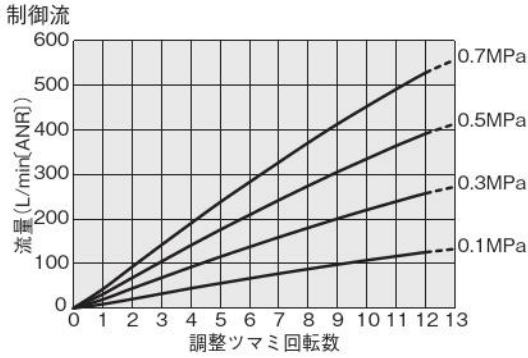

SCD6-03 □

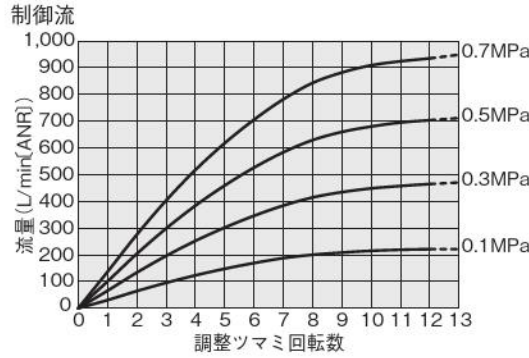

SCD(C)6-03 □

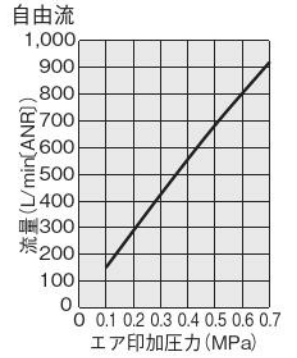

SCDC8-01 □

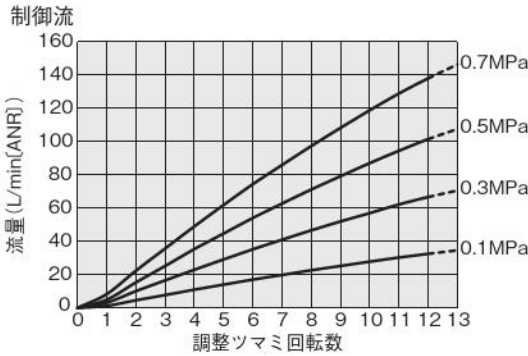

SCD8-01 □

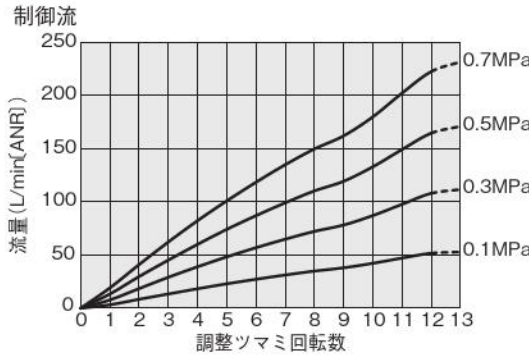

SCD(C)8-01 □

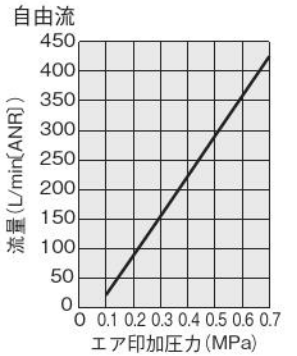

SCDC8-02 □

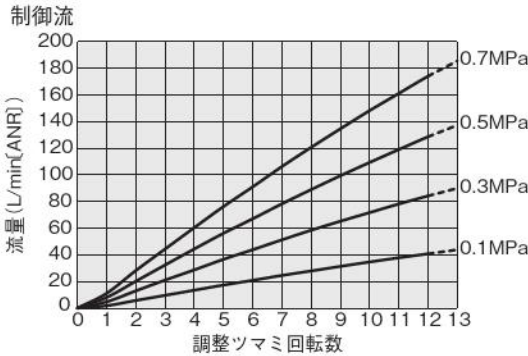

SCD8-02 □

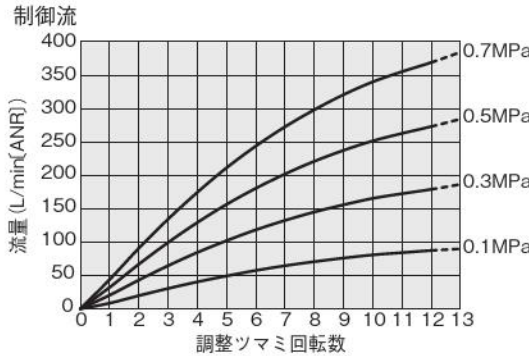

SCD(C)8-02 □

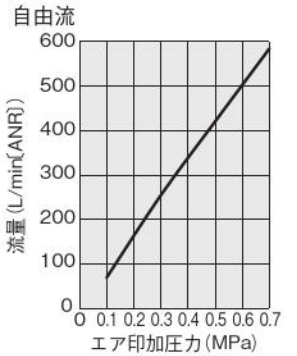

SCDC8-03 □

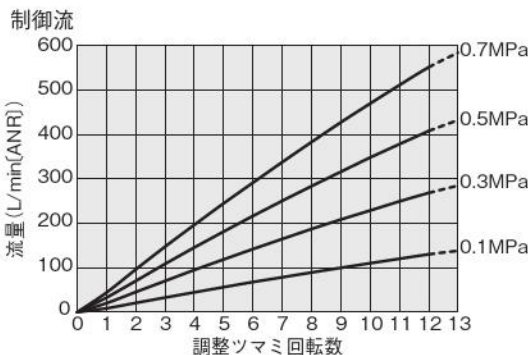

SCD8-03 □

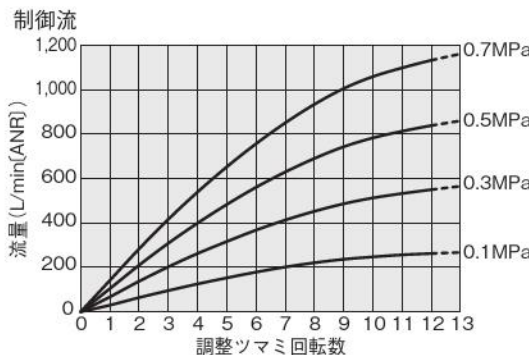

SCD(C)8-03 □

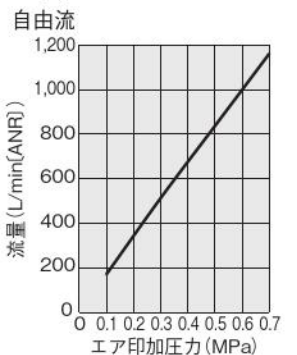

流量特性 (エルボ)

SCDC8-04 □

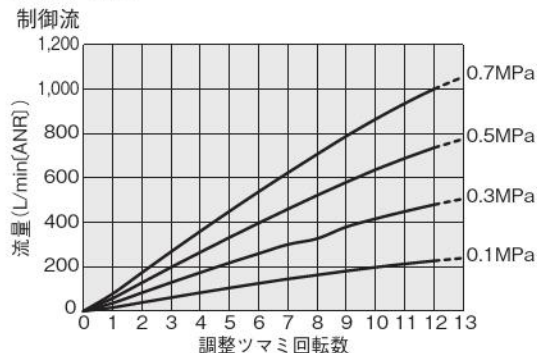

SCD8-04 □

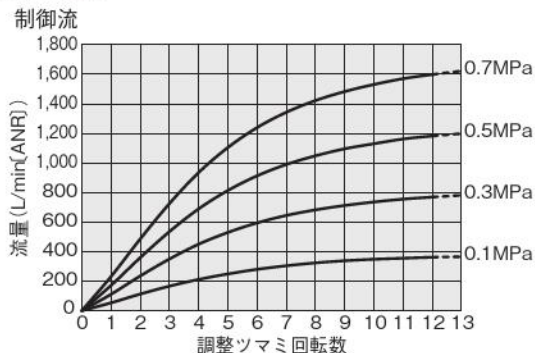

SCD(C)8-04 □

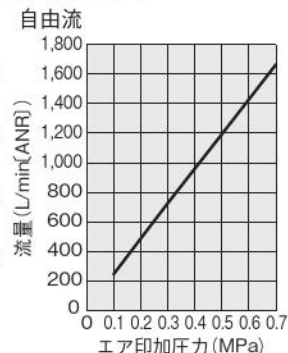

SCDC10-02 □

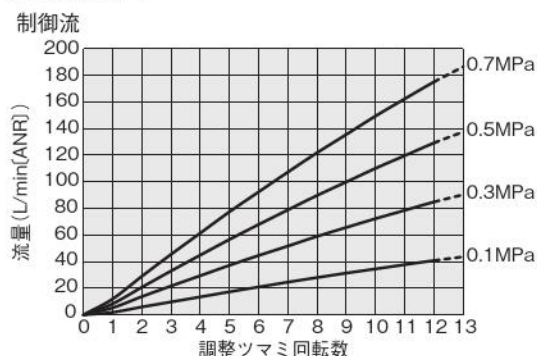

SCD10-02 □

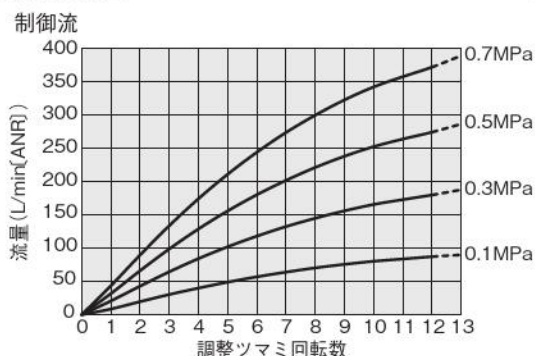

SCD(C)10-02 □

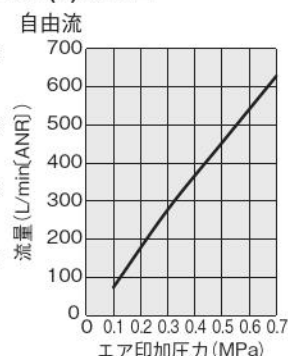

SCDC10-03 □

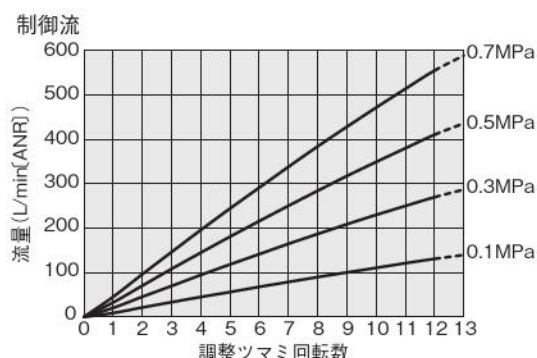

SCD10-03 □

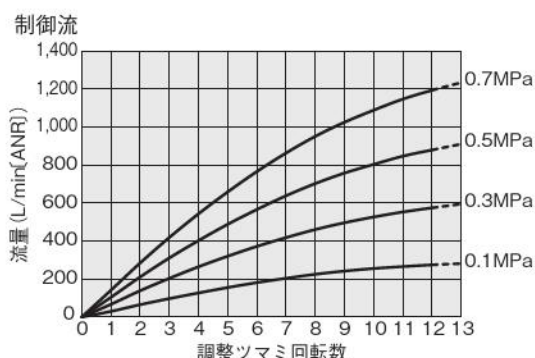

SCD(C)10-03 □

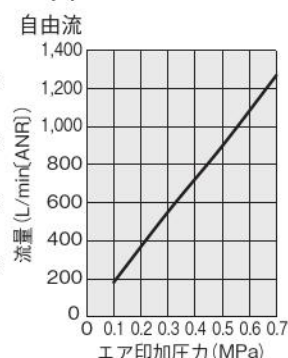

SCDC10-04 □

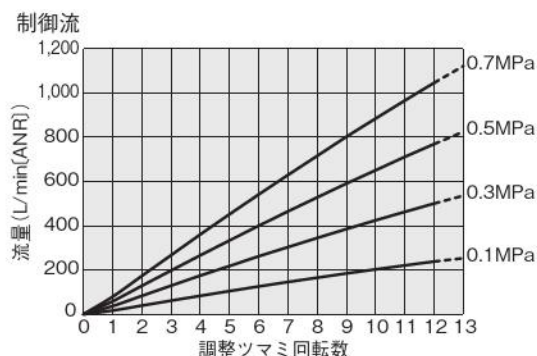

SCD10-04 □

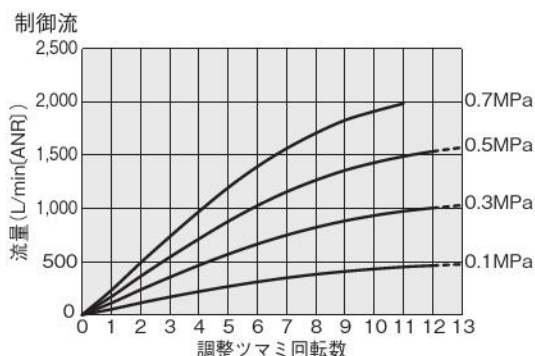

SCD(C)10-04 □

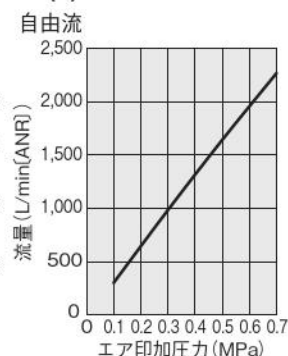

注：本製品の個体差、アクチュエータの個体差、気温などの使用条件に左右されますので、最終的な速度確認は都度行ってください。

- CMZ-FRZ
- 小形 FR
- マルチ
- マニホールドR
- 大形 F.R.L.
- サブライン
- クールセルレータ
- ドレンF
- 圧力計
- 膜式ドライヤ
- デュオプドライヤ
- インラインF
- QJレギュレータ
- 小形精密R
- ステンレスR
- 精密ステンレスR
- 雷一空R
- DTコンプレッサ
- QJスタンダードミニ
- QJスタンダードSUS
- QJロータリ
- TAC継手
- QJS
- QJSダイヤル付
- スロットバルブ
- ハンドバルブ
- ストップ弁付 QJ
- チェックバルブ
- パワーレギュレータ
- コネクタ
- サブライジョイント
- チューブ
- 圧カスイッチ
- 流量センサ
- 多チャネルMSU
- ショックアブソーバ
- ハイドロC-R
- IB-Flow
- スピードコントローラ
- マフラ・エキゾスト
- コンバータブリーダ
- ホルダ&コラム
- インジケータ
- フラチェーン
- 真空バルブU
- インラインエジェクタ
- エジェクタME
- エジェクタFME
- エジェクタ多段
- バキュームパッド
- 真空R
- 真空(内漏)シリンダ
- 非接触
- 真空Pユニット
- 吸着UVYP
- DT真空ポンプ
- ピュアプロセス
- フッ素ポンプ

CMZ
FRZ
小形FR
マルチ
マニホールドR
大形F.R.L.
サブライン
クールセレータ
ドレンF
圧力計
膜式ドライヤ
デュプレックス
インラインF
QJレギュレータ
小形精密R
ステンレスR
精密ステンレスR
電一空R
DTコンプレッサ
QJスタンダードミニ
QJスタンダードSUS
QJロータリ
TAC継手
QJS
QJSダイヤル付
スポットバルブ
ハンドバルブ
ストップ弁付QJ
チェックバルブ
パワーレギュレータ
コネクタ
サプライジョイント
チューブ
圧力スイッチ
流量センサ
マルチチャンネルMSU
シヨックアブソーバ
ハイドロC・R
iB-Flow
スピードコントローラ
マフラー・エキゾースト
コンパクター・ブリーダー
ホルダ&コラム
インジケータ
ブラチェーン
真空バルブU
インラインエジェクタ
エジェクタME
エジェクタFME
エジェクタ多段
バキュームパッド
真空R
真空Pユニット
吸着UVYP
DT真空ポンプ
ピュアプロセス
フッ素ポンプ

流量特性 (エルボ)

SCDC12-03 □

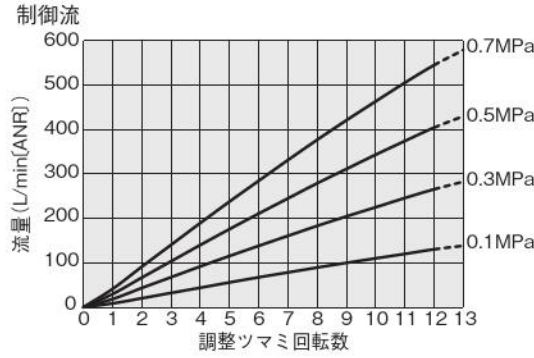

SCD12-03 □

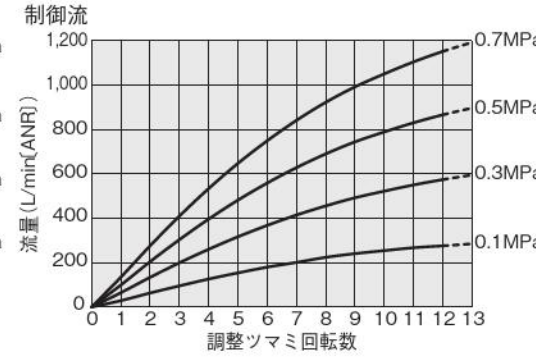

SCD(C)12-03 □

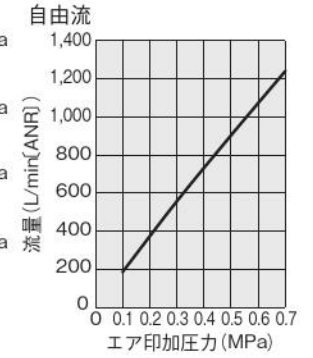

SCDC12-04 □

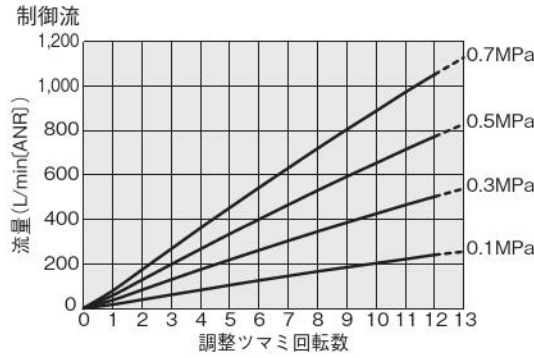

SCD12-04 □

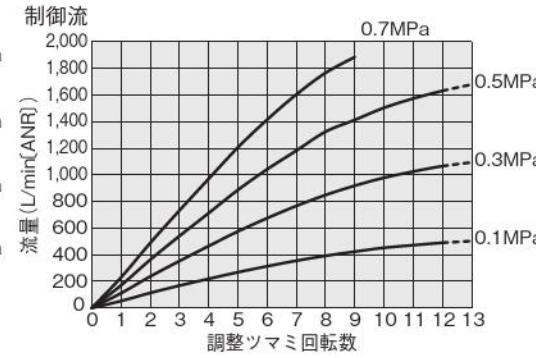

SCD(C)12-04 □

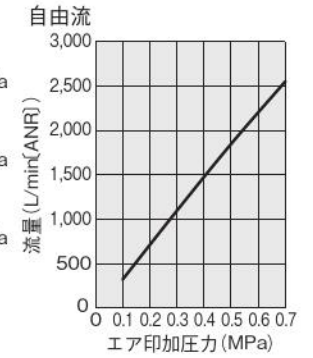

流量特性 (ユニオンストレート)

SSUDC4

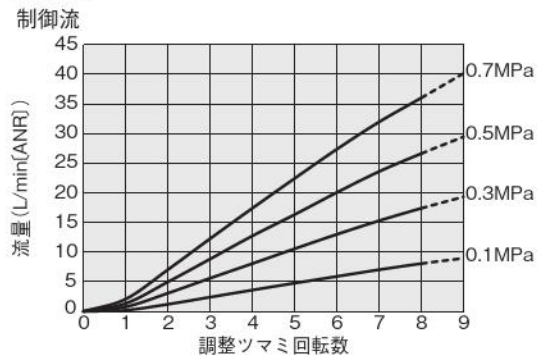

SSUD4

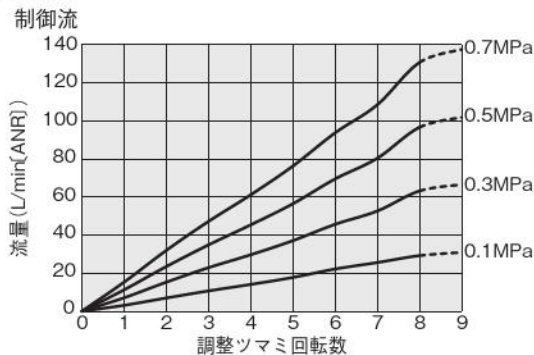

SSUD(C)4

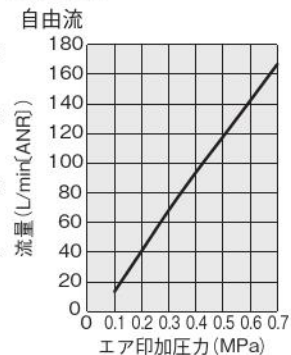

SSUDC6

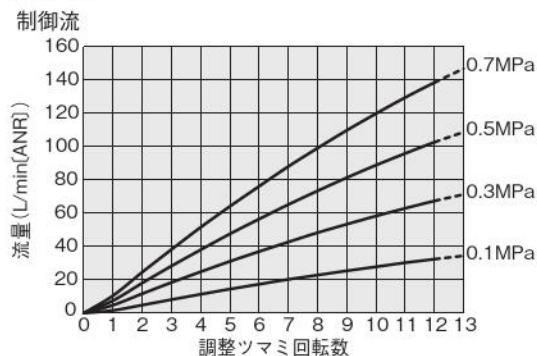

SSUD6

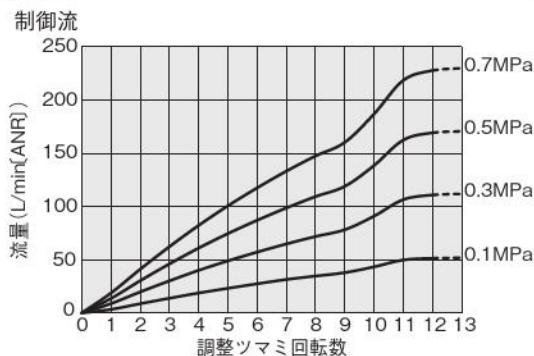

SSUD(C)6

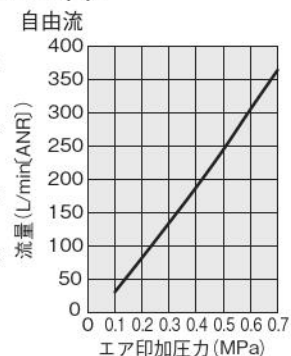

SSUDC8

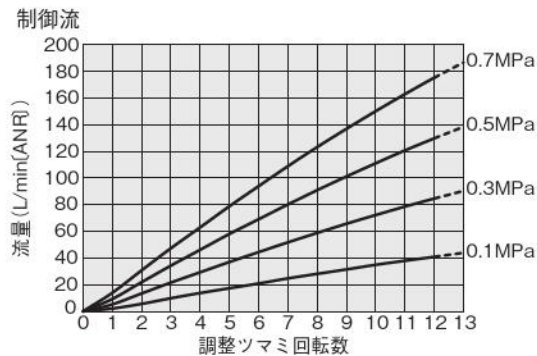

SSUD8

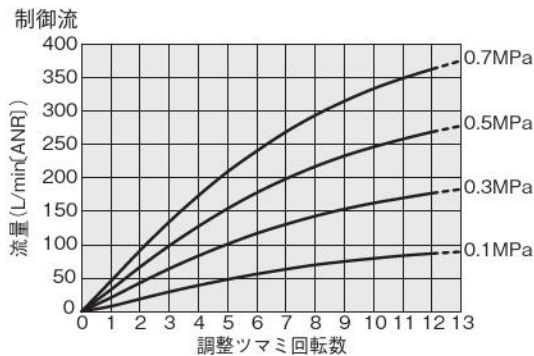

SSUD(C)8

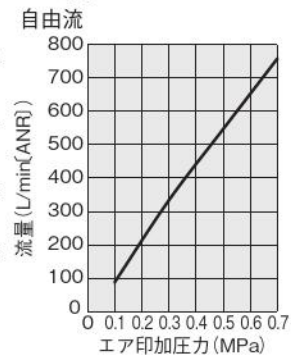

SSUDC10

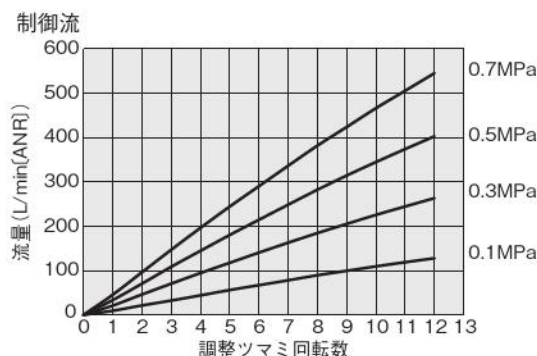

SSUD10

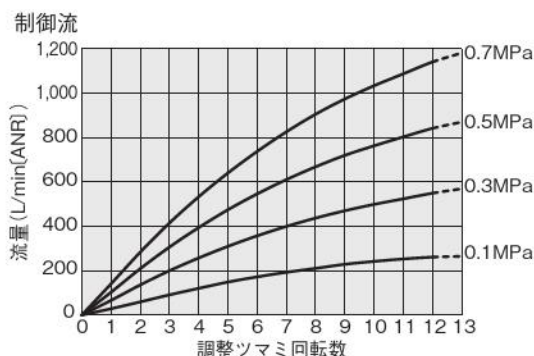

SSUD(C)10

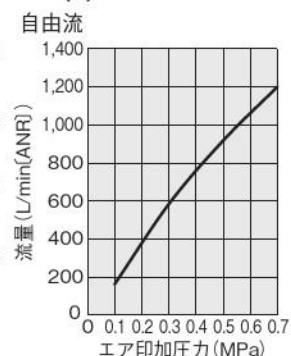

注：本製品の個体差、アクチュエータの個体差、気温などの使用条件に左右されますので、最終的な速度確認は都度行ってください。

- CMZ-FRZ
- 小形 FR
- マルチ
- マニホールドR
- 大形 F.R.L.
- サブライン
- クールセルータ
- ドレンF
- 圧力計
- 様式
- ドライヤ
- インラインF
- QJレギュレータ
- 小形精密R
- ステンレスR
- 精密ステンレスR
- 電一空R
- DTコンプレッサ
- QJスタートミニ
- QJスタートSUS
- QJロータリ
- TAC継手
- QJS
- QJSダイヤル付
- スロットバルブ
- ハンドバルブ
- ストップ弁付 QJ
- チェックバルブ
- パワーレギュレータ
- コネクタ
- サブライジョイント
- チューブ
- 圧カスイッチ
- 流量センサ
- 多チャネルMSU
- ショックアブソーバ
- ハイドロC・R
- IB-Flow
- スピードコントローラ
- マフラ・エキゾスト
- コンバータブリーダ
- ホルダ&コラム
- インジケータ
- フラチェーン
- 真空バルブU
- インラインエジェクタ
- エジェクタME
- エジェクタFME
- エジェクタ多段
- バキュームパッド
- 真空R
- 真空(内漏)シリンダ
- 非接触
- 真空Pユニット
- 吸着UVYP
- DT真空ポンプ
- ピュアプロセス
- フッ素ポンプ

CMZ FRZ
小形FR
マルチ
マニホールドR
大形 F.R.L.
サブ ライン
クール ゼレター
ドレンF
圧力計
膜式 ドライバ
デュプレ ク
イン ラインF
QJ レギュレータ
小形 精密R
ステッ レスR
精密ステ ッレスR
電一空 R
DTコン プレッサ
QJスタン ダードミニ
QJスタン ダードSUS
QJ ロータリ
TAC 継手
QJS
QJS ダイヤル付
スポットル バルブ
ハンド バルブ
ストップ 弁付QJ
チェック バルブ
パワーレ ギュレータ
コネクタ
サプライ ジョイント
チューブ
圧力 スイッチ
流量 センサ
マルチ MSU
ショック アブソーバ
ハイドロ C・R
iB- Flow
スピード コントローラ
マフラー エキゾースト
コホータ プリーダ
ホルダ &コラム
インジ ケータ
ブラ チェーン
真空 バルブU
インライン エジェクタ
エジェクタ ME
エジェクタ FME
エジェクタ 多段
バキューム パッド
真空R
真空P ユニット
吸着U VYP
DT真空 ポンプ
ピュア プロセス
フッ素 ポンプ

流量特性 (ユニオンストレート)

SSUDC12

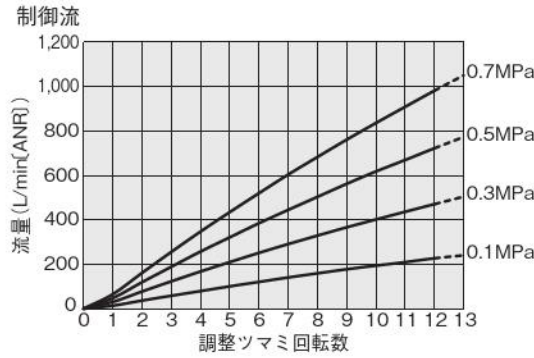

SSUD12

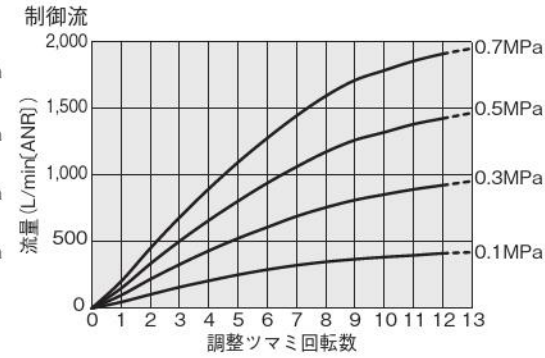

SSUD(C)12

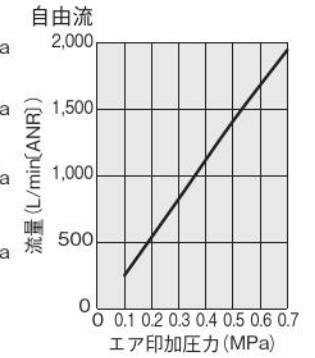

注: 本製品の個体差、アクチュエータの個体差、気温などの使用条件に左右されますので、最終的な速度確認は都度行ってください。